

THE DEPARTMENT FOR ARCHIVES AND RECORDS KEEPING  
OF THE MINISTRY OF JUSTICE OF REPUBLIC OF BELARUS

BELARUSIAN ARCHIVAL SCIENCE AND RECORDS  
MANAGEMENT RESEARCH INSTITUTE

ARCHEOGRAPHICAL COMMISSION

**THE BELARUSIAN  
ARCHEOGRAPHICAL  
YEAR-BOOK**

Founded in 2000

Volume 14

Minsk  
2013

ДЭПАРТАМЕНТ ПА АРХІВАХ І СПРАВАВОДСТВУ  
МІНІСТЭРСТВА ЮСТЫЦЫІ РЭСПУБЛІКІ БЕЛАРУСЬ

БЕЛАРУСКІ НАВУКОВА-ДАСЛЕДЧЫ ІНСТЫТУТ  
ДАКУМЕНТАЗНАЎСТВА І АРХІЎНАЙ СПРАВЫ

АРХЕАГРАФІЧНАЯ КАМІСІЯ

# БЕЛАРУСКІ АРХЕАГРАФІЧНЫ ШТОГОДНІК

Заснаваны ў 2000 годзе

Выпуск 14

Мінск  
2013

УДК 930.25(476)(058)

У чатырнаццатым выпуску «Беларускага археаграфічнага штогодніка» друкуюцца матэрыялы па археаграфіі, архівазнаўстве, крыніцазнаўстве, кадыкалогіі, тэксталогіі і гісторыі дзяржаўных устаноў. Публікуюцца дакументы па сярэдневяковай, новай і найноўшай гісторыі Беларусі, агляды архіўных фондаў і іншыя матэрыялы.

Прызначаны для архівістаў, гісторыкаў, краязнаўцаў, філолагаў.

Рэкамендавана да друку Вучоным саветам БелНДІДАС

Рэдакцыйная калегія:

Э. М. САВІЦКІ (галоўны рэдактар), У. І. АДАМУШКА,  
Г. Я. ГАЛЕНЧАНКА, В. А. ГАПАНОВІЧ, С. У. ЖУМАР, Д. У. КАРАЎ,  
У. К. КОРШУК, В. А. КОСМАЧ, У. П. КРУК, М. В. ЛАРЫН (Расія),  
І. Б. МАЦЯШ (Украіна), В. Л. НАСЕВІЧ, Ю. У. НЕСЦЯРОВІЧ,  
В. С. ПАЗДНЯКОЎ (адказны сакратар), А. Я. РЫБАКОЎ,  
І. В. САВЕРЧАНКА, А. М. САРОКІН, В. Д. СЕЛЯМЕНЕЎ,  
М. Ф. ШУМЕЙКА

У адпаведнасці з загадам Вышэйшай атэстацыйнай камісіі Рэспублікі Беларусь ад 4 ліпеня 2005 г. № 101 (у рэдакцыі загада Вышэйшай атэстацыйнай камісіі Рэспублікі Беларусь ад 2 лютага 2011 г. № 26) «Беларускі археаграфічны штогоднік» уключаны ў Пералік навуковых выданняў Рэспублікі Беларусь для апублікавання вынікаў дысертацыйных даследаванняў па гістарычных навуках

© БелНДІДАС, 2013

**АРТЫКУЛЫ***М. М. Елинская,**консультант отдела использования документов и информации  
Департамента по архивам и делопроизводству  
Министерства юстиции Республики Беларусь;  
e-mail: belkom@archives.gov.by***ЗАКОН РЕСПУБЛИКИ БЕЛАРУСЬ  
«АБ АФІЦЫЙНЫХ ГЕРАЛЬДЫЧНЫХ СІМВАЛАХ»:  
НОВОЕ СЛОВО В ЗАКОНОДАТЕЛЬСТВЕ  
И ПРАКТИКА СОЗДАНИЯ И ИСПОЛЬЗОВАНИЯ СИМВОЛИКИ**

26 мая 2012 г. вступил в силу Закон Республики Беларусь «Аб афіцыйных геральдычных сімвалах» [1] (далее — закон). Официальные геральдические символы являются специфическим отражением государственной идеологии и национальной культуры, подчеркивают международный статус страны. Для общества, которое ценит свою историю, свои достижения, это — политический, идеологический и социально-культурный капитал всего государства, всей нации.

Подготовка проекта закона была осуществлена Министерством юстиции Республики Беларусь совместно с Национальным центром законодательства и правовых исследований Республики Беларусь в соответствии с планом подготовки законопроектов на 2011 год, утвержденным Указом Президента Республики Беларусь от 6 января 2011 г. № 10 [2]. Непосредственное участие в подготовке закона принял Департамент по архивам и делопроизводству Министерства юстиции Республики Беларусь.

Данный закон, регламентирующий систему существования и использования современных символов, является первым общегосударственным законодательным актом на постсоветском пространстве. В Российской Федерации подобные законодательные акты были изданы за последнее десятилетие на региональном уровне. В качестве примера (а они были тщательно изучены теми, кто разрабатывал наш закон) можно привести Закон «Об официальных символах Тамбовской области» от 14 сентября 2001 г., «О государственной и муниципальной символике в городе Москве» от 11 июня 2003 г., «Об официальной и иной символике в Воронежской области» от 5 июля 2005 г., «О символике Орловской области» от 8 февраля 2008 г. и несколько других. Российский исследователь К. В. Нужин отмечает: «Не сформирована единая правовая основа регулирования порядка принятия, утверждения и использования государственной символики в субъектах Российской Федерации, так как данный вопрос относится к исключительной компетенции субъекта Российской Федерации, и каждый регион решает его по-своему» [3].

Закон был принят с целью обеспечения комплексности правового регулирования в сфере создания, учреждения, государственной регистрации и использования официальных геральдических символов.

В нашем законе систематизированы нормативные предписания, регулирующие вопросы создания, учреждения, государственной регистрации и использования официальных геральдических символов, которые содержатся в Указах Президента Республики Беларусь от 24 ноября 2000 г. № 615 «Об утверждении Положения о нагрудных знаках в Республике Беларусь» [4], от 13 апреля 2001 г. № 200 «Об утверждении Порядка учреждения нагрудных знаков государственных организаций, республиканских государственно-общественных объединений, общественных объединений и союзов (ассоциаций) общественных объединений» [5], от 7 августа 2002 г. № 441 «Об образовании Геральдического совета при Президенте Республики Беларусь и некоторых мерах по совершенствованию порядка учреждения и государственной регистрации орденов, медалей и официальных геральдических символов» [6] и целом ряде иных нормативных правовых актов, в том числе постановлений Министерства юстиции [7].

В соответствии с частью первой ст. 1 закона к официальным геральдическим символам относятся учрежденные соответствующими государственными органами и другими организациями символы, которые отражают исторические, географические, национальные, социальные, культурные, топонимические и другие традиции и особенности, указывают на служебную, профессиональную и иную принадлежность, являются формой поощрения за вклад в развитие и усовершенствование деятельности государственного органа, другой организации.

Это в полной мере соответствует ст. 15 Конституции [8], в соответствии с которой государство ответственно за сохранение историко-культурного и духовного наследия. В ст. 54 Конституции предусмотрена обязанность каждого гражданина Республики Беларусь беречь историко-культурное, духовное наследие и другие национальные ценности.

Данному конституционному положению отвечает закрепленный в ст. 5 закона такой основной принцип создания, учреждения, государственной регистрации и использования официальных геральдических символов, как сохранение общегосударственных интересов, исторических, национальных, социальных, культурных и других традиций, а также геральдических правил.

В части второй ст. 3 закона устанавливается, что его действие не распространяется на определение правового статуса орденов, медалей и нагрудных знаков к почетным званиям Республики Беларусь, а также на правовое регулирование вопросов, связанных с государственными символами Республики Беларусь — Гербом, Флагом и Гимном.

Кстати, действующая в Республике Беларусь наградная система регламентируется рядом нормативных правовых актов и, в первую очередь, Законом «О государственных наградах Республики Беларусь» от 18 мая 2004 г. [9]. Этот вид наград представляет собой высшую форму поощрения граждан и служит признанием их вклада в защиту и укрепление государства и демократического

общества, приумножение экономического, духовного и интеллектуального потенциала страны, единства народа, а также заслуг в общественной, гуманитарной, благотворительной и иных видах деятельности перед государством и народом. В систему государственных наград входят: звание «Герой Беларуси», ордена Отечества, Воинской Славы, «За службу Родине», «За личное мужество», Дружбы народов, Почета, Франциска Скорины, Матери, медали «За отвагу», «За отличие в воинской службе», «За отличие в охране общественного порядка», «За отличие в охране государственной границы», «За трудовые заслуги», Франциска Скорины, «За безупречную службу». Президент учреждает также юбилейные медали, которые могут устанавливаться для награждения в связи с важными юбилейными датами в истории государства и общества (юбилейные медали «90 лет Вооруженных Сил Республики Беларусь», «60 лет освобождения Республики Беларусь от немецко-фашистских захватчиков» и др.). К государственным наградам относятся также почетные звания, такие, например, как «Народный поэт (учитель, энергетик) Беларуси» — всего 39.

Особенностью наградной системы Беларуси является то, что повторное награждение одним и тем же нагрудным знаком, за исключением имеющих несколько степеней, не производится. Законодательно закреплено положение о том, что ведомственные знаки не должны напоминать государственные награды и превышать их размеры, а также иметь схожие с ними наименования. Это относится не только к характерным формам самих знаков и колодок к ним, но и к использованию государственной символики.

К официальным геральдическим символам Республики Беларусь в законе отнесены гербы, флаги, знамена административно-территориальных и территориальных единиц Республики Беларусь, эмблемы и нагрудные знаки специальных фондов Президента Республики Беларусь, флаги, знамена, эмблемы, штандарты, нагрудные и опознавательные знаки государственных органов и иных государственных организаций, флаги, эмблемы, нагрудные и опознавательные знаки республиканских государственно-общественных объединений, политических партий, профессиональных союзов, других общественных объединений, их союзов (ассоциаций), форменная одежда работников государственных органов, иных государственных организаций и республиканских государственно-общественных объединений.

В целях установления особенностей и различия каждого вида официального геральдического символа в законе имеется терминологический словарь, который содержит точные формулировки терминов как собственно символов, так и понятий, связанных с процедурой создания, учреждения, регистрации и использования символов. Например, **герб** — *отличительный символ, который отражает исторические, географические, социальные, культурные, топонимические и другие особенности соответствующей административно-территориальной или территориальной единицы и представляет собой изображение, размещенное на щите.*

В законе устанавливается, что герб должен быть создан в соответствии с **геральдическими правилами** (еще один термин) — *исторически установленными требованиями к созданию официальных геральдических символов.* А это требует соблюдения строгих правил геральдики, которые сложились в далеком средневековье и изобилуют законами и приемами, изложенными первоначально в Западной Европе. Напомним, что одна из первых научных работ по геральдике была написана между 1335 и 1343 гг. Это гербовник «Züricher Wappenrolle», составленный в Цюрихе [10].

В законе также устанавливаются различия и особенности таких видов символов, как, например, **знамя** (бел. — сцяг), **флаг** и **штандарт**.

**Знамя** — *почетный символ чести, доблести и славы соответствующего государственного органа, иной государственной организации, который изготавливается в виде полотнища со специальными атрибутами (древко, навершие, ленты, шнуры, кисти, тесьма, бахрома, скоба, подток и др.) в единственном экземпляре.*

Так, Указом Президента Республики Беларусь от 23 июля 2012 г. № 328 были учреждены знамена собственно Комитета государственного контроля, а также Департамента финансового мониторинга и Департамента финансовых расследований вышеназванного комитета [11]. Одно из недавно учрежденных знамен принадлежит Следственному комитету [12]. В Положении о нем, в частности, указывается, что знамя служит напоминанием каждому сотруднику Следственного комитета о священном долге защиты Отечества, обеспечения национальной безопасности Республики Беларусь, верности Конституции.

**Флаг** — *символ, который отражает исторические, географические, социальные, культурные, топонимические и другие особенности соответствующей административно-территориальной или территориальной единицы, служит для идентификации государственных органов, других организаций и изготавливается в виде полотнища с соблюдением установленных пропорций, который может тиражироваться.* В данном случае примером могут служить все флаги областей, городов, городских поселков и деревень, учрежденные указами Президента Республики Беларусь. Например, Указом Президента Республики Беларусь от 23 июля 2012 г. № 326 [13], в соответствии с Законом Республики Беларусь от 12 июля 2000 г. «О статусе столицы Республики Беларусь — города Минска» [14], был учрежден, помимо герба, его флаг. В указе приводится официальное описание флага: «Флаг города Минска представляет собой прямоугольное полотнище голубого цвета с соотношением сторон 1:1,5, в центре лицевой стороны которого находится изображение Пречистой Девы Марии, стоящей на белом облаке, с поднятыми руками в благословляющем жесте в одежде красно-синего цвета, которую справа и слева поддерживают два ангела, стоящих на коленях, в белых одеждах с белыми крыльями. С двух сторон над головой Богоматери парят два херувима с белыми крыльями. Над головами Богоматери, ангелов и херувимов — желтые нимбы».

Флаги структурных подразделений государственных органов и подчиненных (входящих в состав, систему) организаций, других организаций, а также республиканских государственно-общественных объединений, политических партий, профессиональных союзов, других общественных объединений, их союзов (ассоциаций) учреждаются соответствующими государственными органами, другими организациями. В данном случае в качестве примера подобных официальных геральдических символов, недавно зарегистрированных в Государственном геральдическом регистре, можно привести флаги государственного учреждения образования «Брестское областное кадетское училище», Национального парка «Припятский», Белорусской партии труда и справедливости, Республиканского спортивного общественного объединения «Территория футбола», социально-культурного общественного объединения «Воскресение» и многие другие.

**Штандарт** — *особо почетный символ соответствующего государственного органа, государственной организации (их руководителей), изготавливающийся в виде полотнища со специальными атрибутами в единственном экземпляре*. Неповторимым по своему исполнению является штандарт директора Национального художественного музея Республики Беларусь. На полотнище, стилизованном по мотивам служского пояса, изображены по боковым сторонам цветочные декоративные композиции серебристого цвета, а сверху, над изображенным главным фасадом здания музея, располагается соллярный знак «ночь-день», «солнце-месяц» — как символ вечного в природе. В изготовлении штандарта, являющегося уникальным художественным произведением декоративно-прикладного искусства, использованы серебряные нити, как во второй половине XVIII в. они использовались мастерицами Слуцкой мануфактуры шелковых поясов князя М. К. Радзивилла.

Еще одним часто встречающимся официальным геральдическим символом является **нагрудный знак**, определение которому также приводится в законе. Это символ, который учреждается для награждения граждан Республики Беларусь, иностранных граждан и лиц без гражданства (знак отличия), для обозначения служебной или иной принадлежности, образования, профессиональных отличий (знак различия). В развитие закона в новом указе Президента Республики Беларусь [15] четко установлено разделение нагрудных знаков на эти две категории и особенности каждой из них.

При разработке нагрудных знаков руководствуются рядом принципов. Наиболее важными из них являются принцип геральдической чистоты — создание символа осуществляется на основе правил и законов фалеристики с использованием характерных для этой науки приемов и знаковых составляющих, а также принцип традиционности, который основан на преемственности наградной системы прошлого. Сегодня данный принцип является исключительно важным, поскольку нацелен на возрождение национальной геральдической культуры. Следование ему позволяет перейти от символики, построенной

на идейно-политической, партийной основе, к символике с узнаваемыми историческими и национально-культурными признаками. «Силловые» ведомства при создании своих нагрудных знаков тяготеют к традициям фалеристики и медальерного искусства советской эпохи и заимствованию приемов медальерного искусства России. Так, форма ордена «За личное мужество», нагрудных знаков «За отличие» объединения «Охрана» МВД, «За службу» Службы безопасности Президента, «За отличную службу» подразделений правительственной связи органов государственной безопасности представляет собой крест. На нагрудном знаке «За помощь пограничным войскам» Госкомитета погранвойск центральным элементом является Архистратиг Михаил, на знаке «За отличную службу в Главном информационно-вычислительном центре Вооруженных Сил» — ястреб. Министерство торговли для своего знака отличия выбрало бога Гермеса. На ведомственных белорусских наградах часто центральной фигурой является Государственный герб Республики Беларусь. В России же широко распространено изображение двуглавого государственного орла, причем допускается свободная трансформация крыльев, головы этого мифического существа, расположение различных предметов в когтях, которые отвечают конкретным задачам. Другие знаки отличия, например, нагрудный знак «Гвардия» по своим размерам, композиции, элементам является копией старого знака советского образца.

На этих же принципах разрабатываются и утверждаются в организациях нагрудные знаки политических партий, профсоюзов и общественных объединений. Они, как правило, по качеству исполнения, набору символов, применению металлов и эмалей ничем не уступают государственным наградам.

В целях точного толкования каждого вида официального геральдического символа, в законе, учитывая практику применения специальных терминов, такой официальный геральдический символ как «форменная одежда работников государственных органов, иных государственных организаций, республиканских государственно-общественных объединений» расширен с включением в него дополнительных понятий — «военная форма одежды» и «форма одежды». Эти определения на законодательном уровне даны впервые. Они упорядочивают использование отдельных словосочетаний и необходимы для однозначного понимания законодательства об официальных геральдических символах.

В законе изложены особенности порядка прохождения процедур создания, учреждения, государственной регистрации и использования официальных геральдических символов с учетом специфики каждого их вида. Основными принципами их создания, учреждения, государственной регистрации являются законность и соблюдение общегосударственных интересов, исторических, национальных, социальных, культурных, профессиональных и других традиций, а также их защита государством.

Все официальные геральдические символы проходят экспертизу в **Геральдическом совете при Президенте Республики Беларусь**, который

осуществляет координацию деятельности по проведению **единой государственной политики** в этой области. Положение о Геральдическом совете и его новый персональный состав были учреждены Указом Президента Республики Беларусь от 22 ноября 2012 г. № 531 [16].

Всего со времени образования Геральдического совета в 2002 г. к июню 2013 г. было проведено 63 заседания. На них были рассмотрены сотни различных официальных геральдических символов и вынесено решение об их учреждении.

Согласно ст. 10 закона основанием для вынесения Геральдическим советом экспертного заключения о нецелесообразности учреждения официального геральдического символа может быть несоответствие представленных документов требованиям, которые оговорены в законе. Так, на экспертизу в Геральдический совет представляются цветное и графическое (с передачей цветов условной шрифтовой) изображения официального геральдического символа, положение о нем, его описание и обоснование необходимости его учреждения. Экспертами Геральдического совета обращается также внимание на возможность тождественности официального геральдического символа иному символу, который был ранее внесен в Государственный геральдический регистр, или зарегистрированному в установленном порядке товарному знаку, на использование в качестве официального геральдического символа, который вошел в общее употребление, и иным смыслом. Основными причинами для вынесения отрицательного заключения являются нарушение геральдических правил, несоответствие общегосударственным интересам, историческим, национальным, социальным, культурным, профессиональным и другим традициям.

После проведения Геральдическим советом экспертизы официальные геральдические символы учреждаются в установленном законодательством порядке. Так, гербы, флаги административно-территориальных и территориальных единиц, эмблемы и нагрудные знаки специальных фондов Президента Республики Беларусь, флаги, знамена, эмблемы, штандарты, нагрудные и опознавательные знаки государственных органов, форменная одежда работников (военнослужащих, сотрудников) государственных органов, других государственных организаций учреждаются Президентом Республики Беларусь. Символика же структурных подразделений государственных органов и организаций, а также республиканских государственно-общественных объединений, политических партий, профессиональных союзов, других общественных объединений, их союзов (ассоциаций), форменная одежда работников республиканских государственно-общественных объединений учреждаются этими государственными органами и организациями.

Учрежденные в соответствии с законодательством, все они регистрируются в **Государственном геральдическом регистре Республики Беларусь** — государственном информационном ресурсе, который обеспечивает централизованный учет официальных геральдических символов. Ведение регистра осу-

ществляет **регистрарующий орган** — *государственный орган (его структурное подразделение), который определяется Президентом Республики Беларусь для процедуры, связанной с подготовкой официальных геральдических символов к обязательной геральдической экспертизе, их учреждением и государственной регистрацией*. Функции регистрирующего органа возложены на Департамент по архивам и делопроизводству Министерства юстиции Республики Беларусь. Всего в Государственном геральдическом регистре к июню 2013 г. зарегистрировано полторы тысячи официальных геральдических символов.

Исключение официальных геральдических символов из Государственного геральдического регистра осуществляется в нескольких случаях. Во-первых, при принятии Президентом Республики Беларусь решения об отмене официальных геральдических символов административно-территориальных и территориальных единиц, специальных фондов Президента Республики Беларусь, государственных органов, других государственных организаций. Во-вторых, по заявлению организаций, которые учредили официальные геральдические символы. В-третьих, в случае прекращения существования административно-территориальных и территориальных единиц, специального фонда Президента Республики Беларусь, государственного органа, другой государственной организации, республиканского государственно-общественного объединения, политической партии, профессионального союза, другого общественного объединения, их союзов (ассоциаций).

Глава 5 закона определяет порядок использования официальных геральдических символов. Гербы и флаги административно-территориальных и территориальных единиц, флаги государственных органов и других организаций размещаются в их зданиях, залах заседаний и служебных кабинетах их руководителей. В Положении о гербе (флаге), как правило, указывается, что они размещаются в тех местах, где в соответствии с законодательством предусмотрено размещение Государственного герба Республики Беларусь и Государственного флага Республики Беларусь.

Существующая действительность подтверждает, что в соответствии с законом гербы и флаги наших городов и поселков используются во время государственных праздников, торжественных мероприятий, которые проводятся государственными органами, другими организациями, народных и трудовых праздников и мероприятий, приуроченных к памятным датам.

Использование знамен и штандартов, включая порядок их вручения, выноса, хранения и содержания определяется руководителями государственных органов, иных государственных организаций.

Такой вид символики как эмблема может использоваться при создании нагрудных и опознавательных знаков, на бланках документов, служебных удостоверениях, почетных грамотах и письмах с благодарностью, специальной технике и средствах перемещения, наградного оружия, в печатной, рекламно-информационной, сувенирной продукции, кино-, видео- и фотоматериалах, при

проведении мероприятий, связанных с деятельностью организаций, и в других целях.

Нагрудные знаки предназначены для ношения на форменной и гражданской одежде в соответствии с законодательством.

Форменная одежда работников (военнослужащих, сотрудников) государственных органов, иных государственных организаций и республиканских государственно-общественных объединений используется при выполнении профессиональных задач, служебных обязанностей, при участии в праздничных мероприятиях, получении государственных наград, наград международных и общественных организаций Республики Беларусь, назначении на должность, присвоении специальных и воинских званий, а также в иных случаях.

Дальнейшая деятельность в области существования официальных геральдических символов в Республике Беларусь нацеливает всех заинтересованных на безукоснительное соблюдение норм закона.

#### Источники и литература

1. Закон Республики Беларусь от 26 мая 2012 г. № 384-З «Об афицыйных геральдычных символах» // Национальный реестр правовых актов Республики Беларусь. — 2012. — № 63. — 2/1936.
2. Указ Президента Республики Беларусь от 6 января 2011 г. № 10 «Об утверждении плана подготовки законопроектов на 2011 год» // Национальный реестр правовых актов Республики Беларусь. — 2011. — № 6. — 1/12280.
3. Нужин К. В. Конституционно-правовое регулирование государственной символики в субъектах Российской Федерации // автореф. дис. ... канд. юр. наук: 12.00.02 / К. В. Нужин; [Место защиты: Рос. ун-т кооп.]. — Саранск, 2009. — 213 с.: ил. РГБ ОД, 61 09-12/644 / Научная библиотека диссертаций и авторефератов disserCat <http://www.dissercat.com/content/konstitutsionno-pravovoe-regulirovanie-gosudarstvennoi-simvoliki-v-subektakh-rossiiskoi-fede> #ixzz2TIV0m00.
4. Указ Президента Республики Беларусь от 24 ноября 2000 г. № 615 «Об утверждении Положения о нагрудных знаках в Республике Беларусь» // Национальный реестр правовых актов Республики Беларусь. — 2000. — № 112. — 1/1813.
5. Указ Президента Республики Беларусь от 13 апреля 2001 г. № 200 «Об утверждении Порядка учреждения нагрудных знаков государственных организаций, республиканских государственно-общественных объединений, общественных объединений и союзов (ассоциаций) общественных объединений» // Национальный реестр правовых актов Республики Беларусь. — 2001. — № 40. — 1/2569.
6. Указ Президента Республики Беларусь от 7 августа 2002 г. № 441 «Об образовании Геральдического совета при Президенте Республики Беларусь и некоторых мерах по совершенствованию порядка учреждения и государственной регистрации орденов, медалей и официальных геральдических символов» // Национальный реестр правовых актов Республики Беларусь. — 2002. — № 91. — 1/3951.
7. Постановление Министерства юстиции Республики Беларусь от 15 ноября 2006 г. № 71 «О внесении изменений и дополнений в постановление Комитета по архивам и делопроизводству при Совете Министров Республики Беларусь от 10 декабря 2002 г. № 48 // Национальный реестр правовых актов Республики Беларусь. — 2006. — № 200. — 8/15358; постановление Министерства юстиции Республики Беларусь от

- 30 июня 2009 г. № 50 «О внесении изменений и дополнений в постановление Комитета по архивам и делопроизводству при Совете Министров Республики Беларусь от 7 апреля 2003 г. № 18 // Национальный реестр правовых актов Республики Беларусь. — 2009. — № 172. — 8/21180; постановление Министерства юстиции Республики Беларусь от 26 августа 2011 г. № 195 «О внесении изменений в постановление Комитета по архивам и делопроизводству при Совете Министров Республики Беларусь от 10 декабря 2002 г. № 48» // Национальный реестр правовых актов Республики Беларусь. — 2011. — № 100. — 8/24103.
8. Конституция Республики Беларусь от 15 марта 1994 г. № 2875-XII // Национальный реестр правовых актов Республики Беларусь. — 1999. — № 1. — 1/0.
  9. Закон Республики Беларусь от 18 мая 2004 г. № 288-З «О государственных наградах Республики Беларусь» // Национальный реестр правовых актов Республики Беларусь. — 2004. — № 88. — 2/1037.
  10. *Züricher Wappenrolle* // [http://de.wikipedia.org/wiki/Züricher\\_Wappenrolle](http://de.wikipedia.org/wiki/Züricher_Wappenrolle).
  11. Указ Президента Республики Беларусь от 23 июля 2012 г. № 328 «Об учреждении официальных геральдических символов Комитета государственного контроля» // Национальный правовой Интернет-портал Республики Беларусь. 27.07.2012. 1/13651.
  12. Указ Президента Республики Беларусь от 11 июня 2012 г. № 262 «О мерах по обеспечению деятельности Следственного комитета» // Национальный реестр правовых актов Республики Беларусь. — 2012. — № 68. — 1/13555.
  13. Указ Президента Республики Беларусь от 23 июля 2012 г. № 326 «Об учреждении официальных геральдических символов города Минска» // Национальный правовой Интернет-портал Республики Беларусь. 25.11.2012. 1/13643.
  14. Закон Республики Беларусь от 12 июля 2000 г. № 410-З «О статусе столицы Республики Беларусь — города Минска» // Национальный реестр правовых актов Республики Беларусь. — 2000. — № 67. — 2/185.
  15. Указ Президента Республики Беларусь от 22 ноября 2012 г. № 531 «О некоторых вопросах создания, учреждения, государственной регистрации и использования официальных геральдических символов» // Национальный правовой Интернет-портал Республики Беларусь. 27.11.2012. 1/13907.
  16. Указ Президента Республики Беларусь от 7 августа 2002 г. № 441 «Об образовании Геральдического совета при Президенте Республики Беларусь и некоторых мерах по совершенствованию порядка учреждения и государственной регистрации орденов, медалей и официальных геральдических символов» (в редакции Указа Президента Республики Беларусь от 22 ноября 2012 г. № 531) // Национальный правовой Интернет-портал Республики Беларусь. 27.11.2012. 1/13907.

*Артыкул напаступіў у рэдакцыю 15.05.2013*

*Л. М. Захарова,*

*доцент кафедры теории и практики государственного управления  
Академии управления при Президенте Республики Беларусь, канд. ист. наук;  
e-mail: zaxarovalm@mail.ru*

## **ПРАВОВЫЕ ОСНОВЫ СТАНОВЛЕНИЯ И РАЗВИТИЯ ОРГАНОВ ГОСУДАРСТВЕННОГО КОНТРОЛЯ В РЕСПУБЛИКЕ БЕЛАРУСЬ.**

В Республике Беларусь с момента провозглашения независимости начались процессы формирования собственных органов государственного управления, в том числе и органов государственного контроля. В 1990—1993 гг. в республике были созданы и функционировали органы финансового контроля: Контрольная палата Республики Беларусь и Департамент экономического контроля при Совете Министров Республики Беларусь. Их деятельность регулировалась Законом Республики Беларусь от 13 марта 1992 г. «О Контрольной палате Республики Беларусь» [2] и Положением о Департаменте экономического контроля при Совете Министров Республики Беларусь от 10 декабря 1992 г. № 742 [16].

В соответствии с Законом Контрольная палата Республики Беларусь являлась высшим органом финансово-экономического контроля. Она формировалась Верховным Советом и ежегодно отчитывалась перед ним о своей работе.

Контрольная палата осуществляла контроль за исполнением республиканского и местных бюджетов, за использованием государственной собственности, исполнением нормативных правовых актов, регулирующих отношения государственной собственности, хозяйственные, финансовые и налоговые отношения. Контрольная палата была наделена полномочиями осуществления контроля за расходами на содержание органов государственной власти и управления, сохранностью и использованием государственного имущества в отраслях народного хозяйства, включая оборонную промышленность, за разгосударствлением и приватизацией объектов государственной собственности и по другим направлениям.

Контрольная палата обладала правом законодательной инициативы. В систему Контрольной палаты входили ее инспекции во всех областях и г. Минске.

Департамент экономического контроля при Совете Министров Республики Беларусь был образован на базе Департамента экономического контроля при Госэкономплане, Главного контрольно-ревизионного управления Министерства финансов, Государственной инспекции по торговле и защите прав потребителей при Совете Министров Республики Беларусь, Северо-Западной инспекции по контролю за использованием цветных и черных металлов в соответствии с постановлением Совета Министров от 23 сентября 1992 г. № 576 [12].

Департамент осуществлял контроль за соблюдением нормативных правовых документов в экономической сфере всеми органами управления и субъек-

тами хозяйствования независимо от форм собственности и подчиненности; использованием государственных средств и централизованно выделяемых материальных ресурсов; поставкой продукции для государственных нужд; лицензионной деятельностью по поставкам продукции и за другими видами деятельности.

При этом в Положении указывалось, что департамент, действуя в рамках своей компетенции, не должен дублировать функции Контрольной палаты.

Департамент возглавлял директор, имеющий первого заместителя и двух заместителей, назначаемых Советом Министров. В соответствии с Положением департаментом были созданы в установленном порядке в областях и г. Минске структурные подразделения экономического контроля за базе областных управлений Государственной инспекции по торговле и защите прав потребителей при Совете Министров Республики Беларусь и контрольно-ревизионных управлений Министерства финансов по областям и г. Минску.

Департамент экономического контроля при Совете Министров Республики Беларусь был упразднен Указом Президента от 2 августа 1994 г. № 16 «О Службе контроля Администрации Президента Республики Беларусь и Комитете по борьбе с коррупцией в органах государственной власти и управления Администрации Президента Республики Беларусь» [13]. В соответствии с указом в целях осуществления контроля за деятельностью центральных органов управления и органов исполнительной власти, за соблюдением субъектами хозяйствования нормативных актов в сфере экономики, использованием государственных средств и централизованно выделяемых ресурсов был создан орган президентского контроля — Служба контроля Администрации Президента Республики Беларусь.

4 августа 1995 г. в целях повышения эффективности контроля за деятельностью органов исполнительной власти Указом Президента Республики Беларусь от 4 августа 1995 г. № 296 Служба контроля Администрации Президента Республики Беларусь была преобразована в Службу контроля Президента Республики Беларусь. Это был центральный орган контроля Президента за деятельностью органов исполнительной власти, который от его имени и по поручению осуществлял контроль за исполнением органами исполнительной власти Республики Беларусь, предприятиями, учреждениями, организациями, независимо от форм собственности и видов деятельности, предпринимателями, осуществляющими свою деятельность без образования юридического лица, законов Республики Беларусь, указов, распоряжений Президента.

В систему Службы контроля входили центральный аппарат и ее территориальные подразделения — службы контроля областей, которые были представлены главными управлениями в каждой области и Главным управлением по г. Минску и Минской области.

В декабре 1996 г. Служба контроля Президента Республики Беларусь была преобразована в Комитет государственного контроля Республики Бела-



республике. Основанием для этого явились изменения и дополнения, внесенные в Конституцию Республики Беларусь республиканским референдумом 24 ноября 1996 г., в соответствии с которыми в Конституции появилась специальная восьмая глава «Комитет государственного контроля» [1, с. 88]. В этой связи был принят Указ Президента Республики Беларусь от 5 декабря 1996 г. № 510 «О Комитете государственного контроля Республики Беларусь» [15]. Вторым пунктом указа была упразднена Контрольная палата Республики Беларусь и дела, находившиеся в ее ведении, были возложены на Комитет государственного контроля. Имущество Контрольной палаты также было передано Комитету государственного контроля в оперативное управление.

С созданием одного высшего государственного контрольного органа было ликвидировано дублирование функций и параллелизм в работе двух высших государственных контрольных органов.

Вместе с тем в республике, кроме Комитета государственного контроля, имели право осуществлять контрольно-ревизионную деятельность и другие государственные органы: Национальный банк, Министерство финансов, Министерство по налогам и сборам и др. В этой связи в целях координации деятельности органов, уполномоченных проводить проверки (ревизии) финансово-хозяйственной деятельности организаций, предприятий, юридических лиц и индивидуальных предпринимателей, 15 ноября 1999 г. был создан Совет по координации контрольной деятельности в Республике Беларусь (Указ Президента Республики Беларусь от 15 ноября 1999 г. № 673 «О некоторых мерах по совершенствованию координации деятельности контролирующих органов Республики Беларусь и порядка применения ими экономических санкций» [8]).

Деятельность Комитета государственного контроля до 2009 г. регулировалась Конституцией Республики Беларусь, Законом от 9 февраля 2000 г. «О Комитете государственного контроля Республики Беларусь» [3], законами, декретами, указами, распоряжениями Президента Республики Беларусь и другими актами законодательства Республики Беларусь, а также международными договорами Республики Беларусь. Закон «О Комитете государственного контроля Республики Беларусь» установил порядок образования Комитета государственного контроля, основные направления деятельности, принципы организации, определил гарантии независимости сотрудников Комитета государственного контроля и его территориальных органов. В соответствии с законом основные направления деятельности КГК состояли в осуществлении государственного контроля за исполнением республиканского бюджета, соблюдением законодательства в области финансовых и налоговых отношений в системе местных бюджетов и государственных целевых бюджетных и внебюджетных фондов; расходованием средств республиканского и местных бюджетов на содержание государственных органов; законностью использования юридических лицами, индивидуальными предпринимателями государственных ресурсов; исполнением актов законодательства по вопросам аренды, а также разгосударствления,

приватизации и иного отчуждения объектов государственной собственности и другим направлениям.

Систему органов Комитета государственного контроля представлял Комитет государственного контроля и его территориальные органы — комитеты государственного контроля областей и г. Минска.

В 2001 г. в структуре центрального аппарата КГК был образован Департамент финансовых расследований с правами юридического лица, а в 2003 г. — Департамент финансового мониторинга с правами юридического лица. Департамент финансовых расследований Комитета государственного контроля с правами юридического лица был создан на базе Государственного комитета финансовых расследований Республики Беларусь на основании Указа Главы государства от 2 ноября 2001 г. № 617 «О мерах по совершенствованию системы органов Комитета государственного контроля Республики Беларусь» [6]. В указе отмечалось, что органы финансовых расследований в своей деятельности руководствуются Законом Республики Беларусь от 4 июня 2001 г. № 30-З «Об органах финансовых расследований Республики Беларусь» [9], утратившим силу с 15 августа 2008 г. в связи с принятием и вступлением в силу Закона Республики Беларусь от 16 июля 2008 г. № 414 «Об органах финансовых расследований Комитета государственного контроля Республики Беларусь» [10]. В законе определен правовой статус органов финансовых расследований: это государственные правоохранительные органы, обеспечивающие экономическую безопасность Республики Беларусь в соответствии с возложенными на них задачами. Они являются составной частью системы обеспечения национальной безопасности Республики Беларусь.

Законом определяются основные задачи и функции органов финансовых расследований. Это: защита интересов общества и государства от преступных посягательств в экономической сфере; защита прав и законных интересов граждан Республики Беларусь, иностранных граждан и лиц без гражданства и организаций в экономической сфере; профилактика, выявление и пресечение преступлений и административных правонарушений в экономической сфере, в том числе коррупционных правонарушений.

В систему органов финансовых расследований входят: Департамент финансовых расследований Комитета государственного контроля Республики Беларусь с правами юридического лица; управления департамента по областям, по Минской области и г. Минску с правами юридического лица; межрайонные отделы управлений департамента по областям, по Минской области и г. Минску.

Общее руководство органами финансовых расследований осуществляют Президент Республики Беларусь, а также председатель Комитета государственного контроля Республики Беларусь в соответствии с полномочиями, возложенными на него законом и иными законодательными актами.

Совет Министров Республики Беларусь в сфере деятельности органов финансовых расследований обеспечивает исполнение решений Президента Республики Беларусь, а также правовую и социальную защиту работников органов финансовых расследований и членов их семей.

Следует отметить, что серьезной проблемой для всех стран, в том числе Беларуси, является хищение бюджетных средств, получение доходов, приобретенных в результате нарушения гражданского, уголовного, административного и иного законодательства, в том числе от незаконного оборота наркотических средств, психотропных веществ. По оценке международных экспертов в среднем в странах «грязные деньги» составляют от 1,5% до 2% ВВП.

В Беларуси система противодействия легализации незаконных доходов начала функционировать с принятием в 2000 г. Закона «О мерах по предотвращению легализации доходов, полученных незаконным путем, и финансирования террористической деятельности». Этот документ устанавливает правовые и организационные основы принятия мер по предотвращению легализации доходов, полученных незаконным путем, и финансирования террористической деятельности, регламентирует обязанности лиц, осуществляющих финансовые операции и др.

В целях совершенствования системы мер по предотвращению легализации доходов, полученных незаконным путем, Указом Президента Республики Беларусь от 14 сентября 2003 г. № 408 в Комитете государственного контроля Республики Беларусь образован Департамент финансового мониторинга с правами юридического лица [11]. Основными задачами департамента являются разработка и реализация эффективных мер по противодействию легализации незаконных доходов, повышению прозрачности финансовых потоков в экономике республики.

Новая организационная структура комитета позволила оптимизировать организацию и осуществление контроля. Президент Республики Беларусь отметил, что Комитет государственного контроля в настоящее время — это сложная система взаимосвязанных между собой направлений: гражданской части с контрольными функциями, финансовой милиции и еще совсем молодой финансовой разведки. Глава государства подчеркнул, что «финансовая разведка создана в Комитете госконтроля, чтобы логически замкнуть всю цепочку отдельных функций КПК».

В настоящее время структура Комитета государственного контроля, размещенная на его официальном сайте, включает:

руководство: председатель, четыре заместителя, в том числе один первый;  
Департамент финансовых расследований;  
Департамент финансового мониторинга;

Главное управление контроля за банковской и внешнеэкономической деятельностью;

Главное управление контроля бюджетно-финансовой сферы и деятельности государственных органов;

Главное управление контроля за работой отраслей сферы материального производства;

Главное управление контроля за работой агропромышленного и природоохранного комплексов;

Главное управление контроля потребительского рынка и сферы услуг;

Главное управление контроля по г. Минску;

Главное аналитическое управление;

Главное экспертно-правовое управление;

управление контроля за использованием государственной собственности;

управление инспекционно-кадровой работы;

управление планирования и материально-технического обеспечения

отдел по работе с обращениями граждан;

отдел финансирования, бухгалтерского учета и отчетности;

секретариат;

комитеты государственного контроля по областям.

Отметим, что нормативная правовая база деятельности органов контроля в республике постоянно совершенствуется. Так, в этих целях была принята новая редакция Закона от 1 июля 2010 г. № 142-3 «О Комитете государственного контроля и его территориальных органах» [4]. Закон устанавливает систему органов комитета (Комитет государственного контроля, комитеты государственного контроля областей и г. Минска, межрайонные комитеты государственного контроля, органы финансовых расследований комитета). В нем четко определен статус межрайонных комитетов государственного контроля и их взаимоотношения с комитетами госконтроля областей.

Законом определены цели, задачи и функции комитета и его территориальных органов, права и обязанности должностных лиц, порядок взаимоотношений комитета и его территориальных органов с иными государственными органами и организациями (правоохранительными, хозяйственными судами), а также с другими юридическими и физическими лицами, включая процедуру обжалования действий (бездействий) или решений комитета и его территориальных органов (их должностных лиц).

В соответствии с Положением «О Комитете государственного контроля Республики Беларусь» [5] основными задачами комитета являются защита интересов государства от противоправных посягательств в экономической сфере, обеспечение экономической безопасности Республики Беларусь; проверка выполнения поручений Президента Республики Беларусь, контроль за исполнением которых в соответствии с законами и решениями Президента Республики Беларусь возложен на комитет; обеспечение эффективного и рационального использования организациями и индивидуальными предпринимателями бюджетных средств и государственной собственности; проведение комплексных

мероприятий по выявлению системных нарушений законодательства и отрицательных тенденций в экономике и социальной сфере; выявление неиспользуемых резервов повышения эффективности экономической деятельности, развития реального сектора экономики и др.

Большое значение для организаций, осуществляющих контроль, имеет Указ Президента от 16 октября 2009 г. «О совершенствовании контрольной (надзорной) деятельности в Республике Беларусь» (далее Указ № 510) [14], введенный с января 2010 г. До 2010 г. деятельность контролирующих органов при проведении проверок, применения санкций регулировалась различными подзаконными актами. С принятием Указа № 510 порядок осуществления контрольной и надзорной деятельности стал единым для всех контролирующих органов, причем обозначен конкретный перечень контролирующих (надзорных) органов.

Указ предусматривает изменение подходов к организации контрольной деятельности, переход от сплошного контроля всех субъектов хозяйствования к дифференцированному, разделяя их на группы риска. Основное внимание контролеры должны обращать на те организации, в которых есть признаки нарушения законодательства.

Указ содержит положения, раскрывающие права и обязанности субъектов контрольной деятельности, причем впервые в нормативном акте оговариваются права проверяемых субъектов. Кроме того, в указе определяются ограничения при проведении проверок; порядок организации контрольной (надзорной) деятельности, проведения проверок; планирования контрольной деятельности; определяется порядок обжалования решений контролирующих (надзорных органов), требований (предписаний) об устранении нарушений, действий (бездействия) проверяющих; раскрываются особенности проведения различного рода проверок. Важным положением указа является нормативное закрепление презумпции, означающей, что проверяемый ими субъект признается добросовестно исполняющим требования законодательства, пока не доказано иное.

В соответствии с указом субъекты хозяйствования с низкой группой риска должны проверяться не чаще 1 раза в 5 лет, со средней — не чаще одного раза в 3 года, с высокой группой риска — 1 раз в год. Если по результатам плановой проверки нарушений установлено не будет, то следующая плановая проверка для субъектов хозяйствования высокой группы риска может быть назначена не ранее чем через 2 года, а средней — не ранее чем через 5 лет.

Ограничены случаи проведения внеплановых проверок и четко установлено, что они могут быть назначены по поручениям Президента Республики Беларусь, Президиума Совета Министров Республики Беларусь; председателем Комитета государственного контроля и его заместителей, председателями комитетов государственного контроля областей в пределах их компетенции; Генеральным прокурором и его заместителями в пределах компетенции; руководителем иного контролирующего (надзорного) органа (кроме территориаль-

ного органа, структурного подразделения, подчиненной организации) и одним из уполномоченных им заместителей в пределах компетенции контролирующего (надзорного) органа. Внеплановые тематические оперативные проверки имеют право проводить органы Комитета государственного контроля, Государственная инспекция охраны животного и растительного мира при Президенте Республики Беларусь, Министерство по налогам и сборам, Министерство природных ресурсов и охраны окружающей среды, Государственный комитет по стандартизации, Национальный банк и его главные управления по областям, подразделения Государственной автомобильной инспекции, а также Транспортная инспекция Министерства транспорта и коммуникаций и ее филиалы.

Указом отменены рейдовые проверки. В настоящее время внеплановую оперативную проверку можно провести лишь для транспортных средств на автодорогах и для торговцев на рынках, где нельзя заранее определить, кто конкретно будет проезжать или торговать в момент проверки.

Порядок организации плановых проверок предусматривает, что в течение одного года к одному субъекту хозяйствования с плановой проверкой могут прийти несколько контролирующих (надзорных органов) только в форме одной совместной проверки.

Процесс планирования проверок в настоящее время является открытым для всех субъектов хозяйствования, что позволяет им самостоятельно оценивать вероятность проверки и принимать меры для перехода в более низкую группу риска. Координационные планы размещаются на официальном сайте Комитета государственного контроля либо его органов в сети Интернет ежегодно 15 декабря и 15 июня.

В целях поддержки субъектов предпринимательства указом запрещены их проверки в течение 2 лет со дня государственной регистрации. Вместе с тем при наличии сведений о нарушении законодательства такие субъекты могут быть подвергнуты проверке. Срок проверки юридических лиц не может превышать 30 рабочих дней, а индивидуальных предпринимателей — 15 рабочих дней.

Указ определяет в качестве субъекта общественного контроля, осуществляемого в форме проверок, профессиональные союзы, их организационные структуры, объединения таких союзов и их организационные структуры в случаях и порядке, установленных иными законодательными актами.

Реализация указа дала ряд положительных результатов. Так, снизилось количество проверок, необоснованного административного вмешательства в предпринимательскую деятельность, что позволило снизить расходы государственных и местных бюджетов на организации проверок, сократить уровень коррупции при проведении контрольных мероприятий, стимулировать развитие предпринимательства и повысить уровень доверия к контрольным (надзорным) органам.

Вместе с тем следует отметить, что в практике реализации контрольной деятельности существуют проблемы, связанные с процедурой проверок, не в полной мере отлажен механизм защиты субъектов хозяйствования от незаконного вмешательства в их деятельность. Это потребовало корректировки и доработки отдельных положений указа. В этой связи с 1 октября 2012 г. вступил в силу Указ Президента Республики Беларусь от 26 июля 2012 г. № 332 «О некоторых мерах по совершенствованию контрольной (надзорной) деятельности в Республике Беларусь» [7], в соответствии с которым внесены изменения и дополнения в Указ Президента Республики Беларусь № 510.

В указе сделан акцент на упреждение и профилактику правонарушений, на внедрение в практику работы контролеров таких форм, как наблюдение, техническая поверка, контроль технического состояния поднадзорных объектов (с выдачей разрешений на эксплуатацию) и другие виды.

Указом № 332 утверждено Положение о порядке проведения мониторинга, в котором предусмотрено, что при добровольном устранении субъектом нарушений санкции к нему по результатам мониторинга не применяются.

Расширен круг субъектов, которые могут быть проверены в рамках Указа № 510, в том числе и в период «моратория». К числу проверяемых субъектов отнесены лица, осуществляющие адвокатскую деятельность индивидуально, а также временные антикризисные управляющие, не являющиеся юридическими лицами или индивидуальными предпринимателями.

Расширен перечень оснований для внеплановых проверок и изменен порядок планирования проверок. В частности, субъекты, которые добросовестно исполняют законодательство и не имеют задолженности перед бюджетом, будут проверяться не чаще одного раза в пять лет. В то же время, если выясняется, что субъект хозяйствования стал участником сделок на сумму более 1000 базовых величин с контрагентом, в деятельности которого контролирующий орган усмотрел признаки лжепредпринимательства, Комитет государственного контроля может назначать проверки в период двухлетнего срока с момента государственной регистрации или выдачи ему специального разрешения (лицензии).

Расширен перечень руководителей контролирующих (надзорных) органов полномочных назначать проверки без их включения в координационный план. Таким правом наделены: начальники управлений Департамента финансовых расследований Комитета государственного контроля Республики Беларусь по областям (г. Минску); прокуроры областей (г. Минска) и приравненные к ним прокуроры руководители Департамента ценовой политики Министерства экономики Республики Беларусь, областных исполнительных комитетов (Минского городского исполнительного комитета) — в сфере ценообразования и антимонопольного законодательства.

Уточнены полномочия государственных органов (организаций) и должностных лиц по принятию отдельных решений в ходе проверок и по их резуль-

татам. В частности, Премьер-министру предоставлено право назначать внеплановые проверки, Генеральному прокурору — принимать решения о проведении повторной проверки контролирующими (надзорными) органами субъекта по одному и тому же вопросу за один и тот же период. Министерство здравоохранения и органы государственного санитарного надзора получили право назначать внеплановые оперативные тематические проверки законодательства в области обеспечения санитарно-эпидемиологического благополучия населения. Руководители Департамента ценовой политики Министерства экономики и облисполкомов (Минского горисполкома) вправе назначать внеплановые проверки в целях оперативного выявления и пресечения нарушений антимонопольного законодательства, законодательства о ценах и ценообразовании.

Указом № 332 предусмотрено, что проверки, проводимые вышестоящим контролирующим (надзорным) органом с участием должностных лиц нижестоящих контролирующих (надзорных) органов, а также проверки, проводимые органами Комитета госконтроля или прокуратуры с привлечением к участию в проверке представителей других контролирующих (надзорных) органов, не являются совместными.

С учетом практики уточнены отдельные процедурные вопросы проверок, в том числе требования к оформлению акта (справки) проверки. В частности, предусмотрена возможность внесения дополнений и (или) изменений в представление на проведение проверки.

В целом, реализация Указа № 332, безусловно, потребует от контролирующих и надзорных органов повышения профессионализма, совершенствования методов своей работы, переориентации акцентов в контрольной работе на упреждение правонарушений.

#### Источники и литература

1. Конституция Республики Беларусь 1994 г. (с изм. и доп., принятыми на референдумах 24 нояб. 1996 г. и 17 окт. 2004 г.). — Минск: Амалфея, 2005. — 48 с.
2. Ведомости Верховного Совета Респ. Беларусь. — 1992. — № 12. — Ст. 203.
3. Нац. реестр правовых актов Респ. Беларусь. — 2000. — № 2/144.
4. Национальный Интернет-портал Республики Беларусь [Электронный ресурс]. — Режим доступа: <http://www.kgk.gov.by>. — Дата доступа 11.07.2010.
5. Национальный Интернет-портал Республики Беларусь [Электронный ресурс] / Нац. центр правовой информ. Респ. Беларусь. — Режим доступа: <http://www.pravoby.info>.
6. Национальный Интернет-портал Республики Беларусь [Электронный ресурс]. — Белорусский Правовой Портал. — Режим доступа: [PravoBY.info](http://PravoBY.info).
7. Нац. реестр правовых актов Респ. Беларусь. — 2012. — № 27. — 1/13654.
8. Национальный Интернет-портал Республики Беларусь [Электронный ресурс] / Нац. центр правовой информ. Респ. Беларусь. — Режим доступа: <http://www.pravo.by>.
9. Национальный Интернет-портал Республики Беларусь [Электронный ресурс] / Режим доступа: [www.levonevski.net/pravo](http://www.levonevski.net/pravo). — Дата доступа 16.12.2007.
10. Нац. реестр правовых актов Респ. Беларусь. — 2009. — № 173. — 2/1598.
11. Нац. реестр правовых актов Респ. Беларусь. — 2009. — № 119. — 1/10688.

12. Собрание постановлений Правительства Респ. Беларусь. — 1992. — № 27. — Ст. 498.
13. Национальный Интернет-портал Республики Беларусь [Электронный ресурс] / Нац. центр правовой информ. Респ. Беларусь. — Режим доступа: newsby.org.
14. Нац. реестр правовых актов Респ. Беларусь. — 2010. — № 66. — 1/11477.
15. Национальный Интернет-портал Республики Беларусь [Электронный ресурс] / Белорусский Правовой Портал. — Режим доступа: PravoBY.info.
16. Национальный Интернет-портал Республики Беларусь [Электронный ресурс] / Нац. центр правовой информ. Респ. Беларусь. — Режим доступа: pravo.levonevsky.org/bazaby/org507.

Артыкул паступіў у рэдакцыю 13.04.2013

**С. С. Рудовіч,**  
старшыі научныі супрацоўнік аддзела археографіі БелНІИДАД,  
кандыдат історычных навук;  
e-mail: arheograph@belniidad.by

### ИЗ ИСТОРИИ СТАНОВЛЕНИЯ ИНСТИТУТА ПРОКУРАТУРЫ В РЕСПУБЛИКЕ БЕЛАРУСЬ (1990-е гг.)

Прокуратура (от лат. *procurare* — заботиться, обеспечивать, предотвращать) является неотъемлемым элементом организационной структуры современных государств. Она представляет собой систему органов, осуществляющих от имени государства надзор за соблюдением законодательства, прав, свобод человека и гражданина, а также выполнение иных функций, определенных национальным законодательством.

Считается, что институт прокуратуры впервые зародился во Франции в XII—XIII вв. Прокурор выступал как доверенное лицо и юридический представитель монарха («глаза» короля), с помощью которого последний мог контролировать функционирование государственного аппарата.

В Великом Княжестве Литовском со 2-й половины XVI в. при правительстве существовала должность инстигатора (от лат. *instigo* — возбуждать), призванного осуществлять надзор за соблюдением правосудия и привлекать нарушителей к суду. В Трибунале ВКЛ обвинения поддерживали трибунальские инстигаторы.

В Российской империи прокуратура была учреждена Петром I в 1722 г., когда при Сенате была введена должность генерал-прокурора как «ока государева», а затем — должности прокуроров в провинциях, при надворных судах и при Святейшем Синоде. Позднее, во времена Екатерины II, появились губернские прокуроры, а в период реформ 1860-х гг. — прокуроры судебных палат и окружных судов\*.

В Советском Союзе с 1930-х гг. действовала единая, строго централизованная в масштабах всей страны система органов прокуратуры, возглавлявшаяся Прокурором (с 1946 г. — Генеральным прокурором) СССР, который назначался Верховным Советом СССР. Прокуроры союзных и автономных республик, а также краев и областей назначались Генеральным прокурором СССР, прокуроры округов, районов и городов — прокурорами союзных республик с утверждением Генеральным прокурором СССР. Как и в других республиках, высший надзор за исполнением законов в Белорусской ССР осуществляли Генеральный прокурор СССР, назначаемый им и подчиненный ему Прокурор БССР и нижестоящие прокуроры. Тем самым союзные республики, считавшиеся суверенными социалистическими государствами, фактически были отстра-

\* Любопытно, что первый генерал-прокурор Российской империи П. И. Ягужинский (1722—1736 гг.), как и ее последний генерал-прокурор П. Н. Малянтович (1917 г.), были уроженцами Беларуси.

нены от формирования органов прокуратуры на своей территории и регламентации их деятельности. Прокуратуры республик являлись составными частями прокуратуры СССР.

Процесс распада Советского Союза и обретения союзными республиками, в том числе Белорусской ССР, реального суверенитета имело место кардинальное изменение такого порядка.

Декларацией Верховного Совета Белорусской ССР от 27 июля 1990 г. «О государственном суверенитете Белорусской Советской Социалистической Республики» было предусмотрено, что высший надзор за точным и единообразным исполнением законов Белорусской ССР осуществляется Генеральным прокурором Белорусской ССР, который назначается Верховным Советом Белорусской ССР [1].

25 августа 1991 г. Верховный Совет БССР придал Декларации о государственном суверенитете БССР статус конституционного закона [2]. Тогда же был принят Закон Белорусской ССР от 25 августа 1991 г. № 1015-ХП «О внесении изменений и дополнений в Конституцию (Основной Закон) Белорусской ССР», согласно которому надзор за точным и единообразным исполнением законов всеми министерствами и другими органами государственного управления, предприятиями, учреждениями, организациями, местными Советами народных депутатов, их исполнительными и распорядительными органами, общественными объединениями, должностными лицами, а также гражданами на территории Белорусской ССР осуществлялся Генеральным прокурором Белорусской ССР и нижестоящими прокурорами. Было установлено, что Генеральный прокурор Белорусской ССР избирается Верховным Советом Белорусской ССР и ему подотчетен, а нижестоящие прокуроры назначаются Генеральным прокурором Белорусской ССР и ему подотчетны. Срок полномочий Генерального прокурора Белорусской ССР и всех нижестоящих прокуроров определялся в 5 лет. Согласно Конституции Белорусской ССР (в редакции Закона от 25 августа 1991 г.) органы прокуратуры республики составляли единую систему и осуществляли полномочия независимо от каких бы то ни было местных органов, подчиняясь только Генеральному прокурору [3].

С 19 сентября 1991 г. Белорусская Советская Социалистическая Республика стала именоваться Республикой Беларусь [4], соответственно Прокуратура Белорусской ССР была переименована в Прокуратуру Республики Беларусь.

15 октября 1991 г. состоялось избрание Верховным Советом первого Генерального прокурора Республики Беларусь. Участники этого события хорошо осознавали историческую значимость момента: впервые народ Беларуси в лице парламента определял своего Генерального прокурора. Председателем Верховного Совета Республики Беларусь С. С. Шушкевичем на эту должность была выдвинута кандидатура Н. И. Игнатовича — опытного прокурорского работника, с 1989 г. народного депутата СССР, получившего известность своей принци-

пальностью на посту председателя Комиссии Верховного Совета СССР по вопросам привилегий и льгот [5].

Выступая с программой будущей деятельности, Н. И. Игнатович заявил о необходимости существенного обновления работы прокуратуры по следующим направлениям:

1) Демолитизация, деидеологизация прокуратуры. Под этим подразумевалось, что прокуратура должна придерживаться принципа строжайшего равенства всех граждан перед законом, быть непричастной ко всякого рода политическим противоборствам, неприверженной интересам каких-то отдельных граждан, лиц, социальных групп или партий. «Прокуратура не может и не должна быть использована кем бы то ни было как инструмент политической борьбы», — заявил Н. И. Игнатович [6].

2) Гуманизация деятельности прокуратуры, ее поворот лицом к человеку, к вопросам прав и свобод личности, прежде всего — права на жизнь.

3) Дебюрократизация прокуратуры, укрепление ее нижних звеньев — районных и городских прокуратур (осуществлявших основную часть работы) за счет чрезмерно разбухших штатов центрального и областных аппаратов, борьба с «чинушами» в системе прокуратуры, «которые рассматривают граждан, оценивают обстановку так, что как будто граждане — для них, а не они — для граждан» [7].

Излагая далее свою позицию относительно отдельных отраслей прокурорского надзора, Н. И. Игнатович высказался за активизацию усилий прокуратуры по обеспечению законности в сфере экономики (особенно при переходе к новым методам хозяйствования), в сфере борьбы с преступностью, в оперативно-розыскной деятельности органов МВД и КГБ, в Вооруженных Силах, за ужесточение надзора за исправительно-трудовыми учреждениями. Кандидат на должность Генерального прокурора особо подчеркнул необходимость сохранения за прокуратурой функции надзора за деятельностью судов (целесообразность такого надзора оспаривалась в конце 80-х — начале 90-х гг. некоторыми юристами и представителями общественности), в связи с чем предложил наряду с реабилитацией политических репрессированных пересмотреть дела о хозяйственниках, привлеченных к уголовной ответственности за формальные нарушения законов, допущенные ради спасения предприятий. Актуально прозвучало также предложение создать в аппарате прокуратуры подразделения для надзора за соблюдением законности в ходе ликвидации последствий катастрофы на Чернобыльской АЭС [8].

После тщательного обсуждения кандидатуры и предложенной программы Верховный Совет большинством голосов (177 — за, 16 — против, 32 — воздержались, 50 — не голосовали) избрал Н. И. Игнатовича Генеральным прокурором Республики Беларусь [9]. К сожалению, первому Генеральному прокурору не суждено было самому до конца реализовывать сформулированные им идеи по обновлению работы прокуратуры: Н. И. Игнатович вскоре тяжело забо-

дел и в декабре 1992 г. умер. После него Генеральным прокурором Республики Беларусь стал В. И. Шолодонов (декабрь 1992 — май 1995 гг.), работавший до этого заместителем Председателя Верховного Совета Беларуси.

Прокуратура Республики Беларусь как самостоятельный государственный институт представляла собой единую систему органов, осуществлявшую свою деятельность на основе подчинения нижестоящих прокуроров вышестоящим.

Система органов прокуратуры Республики Беларусь соответствовала административно-территориальному делению страны и выглядела в 1990-е гг. следующим образом: республиканская прокуратура — центральный аппарат системы органов прокуратуры; прокуратуры областей и г. Минска; прокуратуры районов (городов), прокуратуры районов в г. Минске, областных центрах и г. Бобруйске и межрайонные прокуратуры. В системе органов прокуратуры республики действовали также специализированные прокуратуры, приравненные по своему статусу к прокуратурам областей: Белорусская транспортная прокуратура (включала транспортные прокуратуры, расположенные в областных центрах и наиболее крупных железнодорожных узлах — Орше и Барановичах); Белорусская военная прокуратура (была создана постановлением Верховного Совета Республики Беларусь от 16 января 1992 г. № 1433-ХП «О военной прокуратуре» путем преобразования прокуратуры Белорусского военного округа для надзора за точным и единообразным исполнением законов Республики Беларусь в Вооруженных Силах и других воинских формированиях); природоохранные прокуратуры (осуществляли надзор за соблюдением всеми учреждениями, организациями, предприятиями природоохранного законодательства и Закона Республики Беларусь от 22 февраля 1991 г. «О социальной защите граждан, пострадавших от катастрофы на Чернобыльской АЭС»).

По состоянию на ноябрь 1992 г. в систему прокуратуры Беларуси входили 186 прокуратур на правах областных, городских, районных, межрайонных и приравненных к ним со штатной численностью 1456 прокурорско-следственных работников [10].

Структура Прокуратуры Республики Беларусь (центрального аппарата) в марте 1992 г. включала:

руководство (Генеральный прокурор и его заместители);

управление общего надзора (отдел по надзору за соблюдением законов в хозяйственной деятельности, отдел по надзору за соблюдением законности и охране прав граждан в социальной сфере, в общественных объединениях, в политических партиях и межнациональных отношениях, отдел по надзору за соблюдением законов об охране природы, памятников истории и культуры, отдел по надзору за исполнением законодательства об административных правонарушениях);

Главное следственное управление [управление по надзору за следствием в органах прокуратуры и МВД (отдел по надзору за следствием в органах прокуратуры и МВД, отдел по надзору за дознанием и оперативной деятельностью,

отдел методики и криминалистической техники, дежурная часть) и следственный отдел по особо важным делам];

отдел по надзору за рассмотрением уголовных дел в судах;

отдел по надзору за рассмотрением гражданских дел в судах;

отдел по надзору за следствием, дознанием и оперативной деятельностью в органах КГБ;

отдел по надзору за соблюдением законов об охране материнства, детства и о несовершеннолетних;

отдел организации работы статистического анализа и контроля исполнения;

отдел по надзору за исполнением приговоров судов и законностью в деятельности исправительно-трудовых учреждений;

отдел по работе с законодательством;

отдел кадров;

учебный центр;

особую часть;

отдел по рассмотрению писем и приему граждан;

канцелярию;

отдел планирования, финансирования и материально-технического обеспечения [11].

В конце 1992—1993 гг. в организационную структуру центрального аппарата были внесены некоторые изменения. В частности, в октябре 1992 г. в управлении общего надзора упразднен отдел по надзору за соблюдением законности и охране прав граждан в социальной сфере, в общественных объединениях, политических партиях и межнациональных отношениях [12]. В январе 1993 г. при Генеральном прокуроре Республики Беларусь образован прессконтроль, а в марте 1993 г. в управлении общего надзора создан отдел за соблюдением законодательства в войсках [13]. В августе—октябре 1993 г. были упразднены отдел организации работы статистического анализа и контроля исполнения, отдел методики и криминалистической техники и отдел по надзору за исполнением законодательства об административных правонарушениях; образованы организационно-методическое управление и отдел по борьбе с коррупцией [14].

Органами прокуратуры выполнялся значительный объем работы по поддержанию законности и правопорядка. За 1991—1992 гг. из прокуратуры в суды поступило более 50 тыс. уголовных дел, в том числе почти 8 тыс. — расследованных следователями самой прокуратуры. К уголовной ответственности было привлечено свыше 70 тыс. человек, нарушивших Уголовный кодекс. За противоправные действия 17 тыс. нарушителей привлечены прокурорами к административной, дисциплинарной и уголовной ответственности, обеспечено возмещение ущерба на сумму более 129 млн руб. [15].

Вместе с тем в первые годы суверенитета прокуратура Республики Беларусь сталкивалась со значительными проблемами и трудностями и не в полной мере соответствовала объективно возникавшим перед ней задачам по укреплению законности, обеспечению верховенства закона. В условиях перехода к рыночной экономике и демократическому строю осложнилась криминогенная обстановка: в 1992 г. в республике ежедневно совершалось в среднем 220 преступлений, из них значительная часть — коррупционных [16]. Однако органы прокуратуры в центре и на местах не всегда своевременно и адекватно реагировали на них, продолжая порой в силу инерции советских времен проявлять послушание и покорность перед высокопоставленными нарушителями законов. Сказывалась недостаточная социальная защищенность прокурорских работников, средняя зарплата которых была в два раза меньше, чем у сотрудников милиции; по этой причине в 1991—1992 гг. прокуратуру покинуло 22% ее состава.

Трудности в работе республиканской прокуратуры были связаны также с тем, что ей поначалу приходилось действовать в некотором правовом вакууме. До 1993 г. задачи и функции Прокуратуры Республики Беларусь определялись Законом Союза ССР от 30 ноября 1979 г. «О прокуратуре Союза ССР» [17]. Но это был закон фактически унитарного государства, и ряд его положений противоречил Декларации о государственном суверенитете Республики Беларусь. Поэтому первоочередной задачей стала разработка и принятие своего республиканского закона о прокуратуре.

Проект Закона Республики Беларусь «О Прокуратуре Республики Беларусь» вместе с проектом Положения о Белорусской военной прокуратуре в порядке законодательной инициативы был внесен Генеральным прокурором в Верховный Совет в марте 1992 г. В апреле и июне 1992 г. оба проекта рассматривались в Комиссии Верховного Совета Республики Беларусь по вопросам национальной безопасности, обороны и борьбы с преступностью (председатель М. И. Гриб), которая высказала предложение объединить их в один документ. Данное предложение было учтено, и в августе 1992 г. Прокуратура представила в Верховный Совет доработанный законопроект. Он был рассмотрен и обсужден комиссией М. И. Гриба в сентябре 1992 г. В комиссию поступило 40 замечаний и предложений, половина из которых была учтена [18].

На сессии Верховного Совета проект Закона «О Прокуратуре Республики Беларусь» рассматривался 10—11 ноября 1992 г. в первом чтении и 28—29 января 1993 г. — во втором.

Дебаты шли по следующим вопросам: о праве Прокуратуры осуществлять надзор за исполнением законов Правительством (не предоставлено); о целесообразности сохранения прокурорского надзора за соответствием закону судебных решений (сохранен на основании того, что через прокурорский надзор реализуются принципы сдержек и противовесов в системе юстиции); о целесообразности сохранения за прокуратурой следственной функции в связи с

намецавшимся созданием Следственного комитета (следственная функция и, соответственно, следственный аппарат прокуратуры были сохранены, поскольку создание Следственного комитета было признано тогда преждевременным)\*; о наименовании центрального аппарата республиканской прокуратуры (предложение именовать его «Генеральной прокуратурой» было отклонено; по образцу модели, существовавшей в послевоенном СССР, решили высшее должностное лицо в системе органов прокуратуры Беларуси именовать Генеральным прокурором Республики Беларусь, но центральный аппарат республиканской прокуратуры — просто Прокуратурой Республики Беларусь)\*\*; о сроке полномочий прокуроров (оставили 5 лет для всех прокуроров); о льготах для прокурорских работников по налогам, отпускам, пенсиям, предоставлению жилья.

29 января 1993 г. Закон Республики Беларусь № 2139-ХІІ «О Прокуратуре Республики Беларусь» был принят подавляющим большинством голосов (237 — за, 1 — против, 1 — воздержался, 38 — не голосовало) [19; 20]. В последующие годы в него вносились некоторые изменения и дополнения.

Закон «О Прокуратуре Республики Беларусь» как самостоятельный правовой акт независимого государства определял государственно-правовой статус прокуратуры и подробно регламентировал ее деятельность.

Согласно закону Прокуратура в Республике Беларусь являлась подотчетным Верховному Совету Республики Беларусь самостоятельным органом, осуществлявшим от имени государства надзор за исполнением законов (в редакции Закона Республики Беларусь от 6 октября 1994 г. № 3279-ХІІ «О внесении изменений и дополнений в Закон Республики Беларусь «О Прокуратуре Республики Беларусь» и некоторые другие законодательные акты Республики Беларусь») [21].

Деятельность прокуратуры была направлена на обеспечение верховенства закона, укрепление законности в целях защиты прав и свобод граждан, законных интересов государства, субъектов хозяйствования, учреждений, организаций, общественных объединений.

Генеральный прокурор Республики Беларусь и подчиненные ему прокуроры осуществляли надзор за точным и единообразным исполнением законов республиканскими, местными органами государственного и хозяйственного управления и контроля, местными Советами депутатов и иными органами

\* Следственный комитет Республики Беларусь был создан Указом Президента Республики Беларусь от 12 сентября 2011 г. № 409, в связи с чем с 1 января 2012 г. следственный аппарат выделен из системы органов прокуратуры (а также из подразделений предварительного расследования органов внутренних дел и системы органов финансовых расследований Комитета государственного контроля).

\*\* Наименование «Генеральная прокуратура Республики Беларусь» было закреплено за центральным аппаратом республиканской прокуратуры с принятием нового Закона Республики Беларусь «О прокуратуре Республики Беларусь» от 8 мая 2007 г.



местного самоуправления, воинскими формированиями и учреждениями, органами государственной безопасности, внутренних дел и милиции, субъектами хозяйствования независимо от принадлежности и форм собственности, учреждениями и организациями, политическими партиями, иными общественными и религиозными объединениями, должностными лицами и гражданами; за исполнением законов органами, осуществляющими оперативно-розыскную деятельность, дознание и предварительное следствие; за соответствием закону судебных решений по гражданским и уголовным делам, делам об административных правонарушениях; за исполнением законов в местах предварительного заключения, при исполнении наказаний и иных мер принудительного характера, назначаемых судом (в редакции Закона Республики Беларусь от 20 июня 1996 г. № 491-ХІІІ «О внесении изменений и дополнений в Закон Республики Беларусь «О Прокуратуре Республики Беларусь»») [22].

Актами прокурорского надзора являлись протест, представление, постановление, предписание, официальное предупреждение.

В случаях, предусмотренных законом, прокуратура осуществляла также расследование преступлений.

Прокуроры участвовали в рассмотрении дел судами, поддерживали государственное обвинение.

В соответствии с Законом от 29 января 1993 г. организация и деятельность органов прокуратуры Республики Беларусь строились на следующих принципах. Во-первых, органы прокуратуры составляли единую централизованную систему с подчинением нижестоящих прокуроров вышестоящим и Генеральному прокурору Республики Беларусь. Во-вторых, они осуществляли полномочия в пределах своей компетенции независимо от органов государственной власти и управления, должностных лиц, средств массовой информации, политических, иных общественных и религиозных объединений в соответствии с Конституцией и законами Республики Беларусь. В-третьих, органы прокуратуры принимали меры по пресечению нарушений закона, от кого бы они ни исходили, восстановлению нарушенных прав и привлечению к установленной законом ответственности лиц, допустивших эти нарушения. В-четвертых, законом был установлен принцип взаимодействия органов прокуратуры с другими правоохранительными органами в деле укрепления правопорядка. В-пятых, органам прокуратуры надлежало действовать гласно и открыто в той мере, в какой это не противоречило требованиям закона об охране прав и свобод личности, а равно государственной и иной охраняемой законом тайны.

Генеральный прокурор Республики Беларусь, его заместители имели право принимать участие в заседаниях Верховного Совета Республики Беларусь и образуемых им органов, Правительства Республики Беларусь, Пленума Верховного Суда Республики Беларусь и его Президиума, Пленума Высшего Хозяйственного Суда Республики Беларусь.

Генеральный прокурор Республики Беларусь, прокуроры территориальных и специализированных прокуратур, их заместители, а также по их поручению помощники прокуроров были вправе участвовать в заседаниях коллегиальных органов государственного управления и местных Советов депутатов.

В соответствии с Конституцией Республики Беларусь Генеральный прокурор Республики Беларусь обладал правом законодательной инициативы в Верховном Совете Республики Беларусь. Генеральный прокурор Республики Беларусь был правомочен вносить в Верховный Совет Республики Беларусь представления по вопросам, требующим толкования законов.

Контроль за деятельностью прокуратуры осуществляли: Верховный Совет Республики Беларусь — через свою комиссию, контролировавшую деятельность прокуратуры, а также через другие комиссии Верховного Совета по вопросам, отнесенным к их ведению (в редакции Закона Республики Беларусь от 20 июня 1996 г. № 491-ХІІІ «О внесении изменений и дополнений в Закон Республики Беларусь «О Прокуратуре Республики Беларусь»») [23]; судебные органы — в ходе рассмотрения судами уголовных дел, дел о правонарушениях, совершенных прокурорскими работниками, заявлений, направленных прокурорами в судебные органы, а также в иных случаях, предусмотренных законом; Генеральный прокурор Республики Беларусь осуществлял ведомственный контроль за деятельностью органов прокуратуры.

Генеральный прокурор Республики Беларусь избирался на должность и освобождался от должности Верховным Советом Республики Беларусь и был ему подотчетен (в редакции Закона Республики Беларусь от 20 июня 1996 г. № 491-ХІІІ «О внесении изменений и дополнений в Закон Республики Беларусь «О Прокуратуре Республики Беларусь»») [24].

Генеральный прокурор Республики Беларусь имел первого заместителя и заместителей, назначаемых им на должность и освобождаемых от должности с согласия Верховного Совета Республики Беларусь (в редакции Закона Республики Беларусь от 20 июня 1996 г. № 491-ХІІІ «О внесении изменений и дополнений в Закон Республики Беларусь «О Прокуратуре Республики Беларусь»») [25].

Нижестоящие прокуроры назначались на должность и освобождались от должности Генеральным прокурором Республики Беларусь.

Правовой статус, место прокуратуры в системе органов государственной власти были закреплены в Конституции Республики Беларусь, принятой Верховным Советом 15 марта 1994 г. Конституция содержала специальную главу 7 «Прокуратура», в соответствии с которой на Генерального прокурора и подчиненных ему прокуроров возлагался надзор за точным и единообразным исполнением законов министерствами и другими подведомственными Кабинету Министров органами, предприятиями, организациями и учреждениями, общественными объединениями, должностными лицами и гражданами. Тем самым по сравнению с Конституцией БССР был существенно расширен круг

объектов, надзор за исполнением законов которыми возлагался теперь на прокуратуру [26]. Согласно Конституции Республики Беларусь 1994 г. прокуратура осуществляла также надзор за исполнением законов при расследовании преступлений, соответствием закону судебных решений по гражданским, уголовным делам и делам об административных правонарушениях. В случаях, предусмотренных законом, прокуратура проводила предварительное следствие, поддерживала государственное обвинение в судах.

Единую и централизованную систему органов прокуратуры возглавлял Генеральный прокурор. Как и прежде, Генеральный прокурор избирался Верховным Советом и был ему подотчетен, а нижестоящие прокуроры назначались Генеральным прокурором. Конституция провозглашала, что Генеральный прокурор и нижестоящие прокуроры независимы в осуществлении своих полномочий и руководствуются только законом. Конституция подтверждала также право Генерального прокурора на законодательную инициативу в Верховном Совете [27].

Принятие Закона от 29 января 1993 г. «О Прокуратуре Республики Беларусь» и Конституции от 15 марта 1994 г. не привело к изменению системы органов прокуратуры Республики Беларусь. Она оставалась трехзвенной: республиканская Прокуратура (центральный аппарат); прокуратуры областей, г. Минска и приравненные к ним специализированные прокуратуры; прокуратуры районов (городов) и межрайонные прокуратуры. Законом было установлено, что вопрос о создании либо упразднении территориальных и специализированных прокуратур решается Верховным Советом Республики Беларусь по представлению Генерального прокурора Республики Беларусь.

Более подверженной изменениям была структура центрального аппарата республиканской прокуратуры, определяемая Генеральным прокурором. Она совершенствовалась в соответствии с изменениями целей и задач, правового статуса и компетенции прокуратуры Республики Беларусь.

В марте 1994 г. Генеральным прокурором была утверждена новая структура Прокуратуры Республики Беларусь (центрального аппарата), которая включала:

- руководство;
- организационно-методическое управление (отдел организации работы и контроля исполнения, отдел методики и анализа, отдел по рассмотрению писем и приему граждан, пресс-центр, следователи-криминалисты);
- прокурорско-следственный отдел по борьбе с коррупцией;
- следственное управление (отдел по надзору за следствием в органах прокуратуры и МВД, отдел по надзору за дознанием и оперативной деятельностью, дежурная часть);
- следственный отдел по особо важным делам;
- отдел по надзору за соблюдением законов об охране материнства, детства и о несовершеннолетних;

отдел по надзору за исполнением законодательства в войсках и на транспорте;

управление общего надзора (отдел по надзору за исполнением законов в сфере экономики, отдел по надзору за соблюдением законов об охране природы, памятников истории и культуры);

отдел по надзору за соответствием закону судебных решений по уголовным делам;

отдел по надзору за исполнением законов при исполнении уголовных наказаний;

отдел по надзору за соответствием закону судебных решений по гражданским делам;

отдел по работе с кадрами, их подготовке и повышению квалификации;

отдел по надзору за исполнением законов о национальной безопасности;

отдел по работе с законодательством;

канцелярию;

отдел планирования, финансирования и материально-технического обеспечения;

особую часть [28].

В январе 1995 г. отдел по надзору за исполнением законов по охране материнства, детства и законов о несовершеннолетних переименован в отдел по надзору за исполнением законов о несовершеннолетних [29], а в марте 1995 г. в управлении общего надзора упразднен отдел по надзору за исполнением законов об охране природы и историко-культурного наследия и образован отдел по надзору за исполнением законов в социальной и экологической сферах [30].

Изменения в центральном аппарате республиканской прокуратуры продолжались и при новом Генеральном прокуроре В. С. Капитане (май 1995 г. — декабрь 1996 г.).

В мае 1995 г. организационно-методическое управление было переименовано в управление организации работы и методики прокурорского надзора, а канцелярия — в отдел организации и ведения делопроизводства [31].

В ноябре 1995 г. были упразднены следственное управление и отдел по надзору за оперативно-розыскной деятельностью в органах внутренних дел и образованы управление по надзору за следствием (отдел по надзору за следствием в органах прокуратуры, отдел по надзору за следствием в органах внутренних дел, дежурная часть), отдел по надзору за дознанием и оперативно-розыскной деятельностью и международно-правовой отдел [32], а в декабре 1995 г. образовано следственное управление по особо важным делам (следственный отдел по особо важным делам и прокурорско-следственный отдел по борьбе с коррупцией) [33].

В итоге в 1996 г. структура центрального аппарата Прокуратуры Республики Беларусь выглядела следующим образом:

руководство;

управление по надзору за следствием (отдел по надзору за следствием в органах прокуратуры, отдел по надзору за следствием в органах внутренних дел, дежурная часть);

следственное управление по особо важным делам (следственный отдел по особо важным делам, прокурорско-следственный отдел по борьбе с коррупцией, отдел по надзору за дознанием и оперативно-розыскной деятельностью);

управление общего надзора (отдел по надзору за исполнением законов в сфере экономики, отдел по надзору за исполнением законов в социальной и экологической сферах);

управление организации работы и методики прокурорского надзора (отдел организации работы и контроля исполнения, отдел методики и анализа, отдел по рассмотрению писем и приему граждан, пресс-центр);

отдел по надзору за исполнением законов о национальной безопасности;

отдел по надзору за исполнением законодательства в войсках и на транспорте;

отдел по надзору за соответствием закону судебных решений по уголовным делам;

отдел по надзору за исполнением законов при исполнении уголовных наказаний;

отдел по надзору за соответствием закону судебных решений по гражданским делам;

отдел по надзору за исполнением законов о несовершеннолетних;

отдел по работе с кадрами, их подготовке и повышению квалификации (с мая 1996 г. — отдел кадров, их переподготовки и социальной защиты);

отдел по работе с законодательством;

отдел планирования, финансирования и материально-технического обеспечения;

международно-правовой отдел;

особая часть;

отдел организации и ведения делопроизводства [34].

Значительные изменения и дополнения, внесенные в Конституцию Республики Беларусь на республиканском референдуме 24 ноября 1996 г., коснулись и статуса прокуратуры.

Согласно новой редакции Конституции (ст. 7), на Генерального прокурора и подчиненных ему прокуроров возлагался надзор за точным и единообразным исполнением не только законов, но также декретов, указов и иных нормативных актов.

Произошло существенное изменение в отношении органа, который избирает (назначает) Генерального прокурора и которому тот подотчетен в своей деятельности. В соответствии с новой редакцией Конституции, Генеральный прокурор, возглавляющий единую и централизованную систему органов прокуратуры, назначается Президентом с согласия Совета Республики Националь-

ного собрания и подотчетен Президенту. Нижестоящие прокуроры назначаются Генеральным прокурором [35].

Согласно новой редакции Конституции, Генеральный прокурор и нижестоящие прокуроры независимы в осуществлении своих полномочий и руководствуются законодательством, т. е. не только законом (как было предусмотрено Конституцией от 15 марта 1994 г.), но всей системой нормативных правовых актов, регулирующих общественные отношения [36]. Новая редакция Конституции лишила Генерального прокурора законодательной инициативы в Парламенте страны.

В соответствии с Конституцией Республики Беларусь (с изменениями и дополнениями 1996 г.) Указом Президента Республики Беларусь от 12 декабря 1996 г. № 547 Генеральным прокурором Республики Беларусь был назначен О. А. Божелко [37], в январе 1997 г. Совет Республики Национального собрания дал Президенту согласие на это назначение [38]. О. А. Божелко занимал пост Генерального прокурора по ноябрь 2000 г.

После принятия новой редакции Конституции в Прокуратуре Республики Беларусь был разработан проект Закона «О внесении изменений и дополнений в Закон Республики Беларусь «О Прокуратуре Республики Беларусь» с целью приведения его в соответствие с действующим Основным Законом [39]\*.

Во 2-й половине 1990-х гг. прокуратура Республики Беларусь успешно функционировала как единая и централизованная система органов, осуществлявших от имени государства надзор за точным и единообразным исполнением нормативных правовых актов на территории страны, а также выполнявших иные функции, установленные законодательными актами.

По данным на начало 1997 г., в Беларуси функционировало 187 прокуратур, в т. ч. центральный аппарат республиканской Прокуратуры, 6 прокуратур на правах областных, а также приравненные к ним Белорусская военная прокуратура, Белорусская транспортная прокуратура и прокуратура г. Минска. Действовали 3 природоохранные, 2 прокуратуры по надзору за исправительно-трудовыми учреждениями, 13 военных и 8 транспортных прокуратур, прокуратуры городов Гомеля, Пинска, Барановичей, Орши, Полоцка, Новополоцка, Борисова, Жодино. Всего на правах городских, районных и межрайонных функционировало 177 подчиненных структур. В органах прокуратуры работало 2916 сотрудников, 1809 из которых — прокуроры [40].

Во исполнение Закона Республики Беларусь от 26 июня 1997 г. № 47-З «О мерах борьбы с организованной преступностью и коррупцией» и Декрета Президента Республики Беларусь от 21 октября 1997 г. № 21 «О неотложных мерах по борьбе с терроризмом и иными особо опасными преступлениями» в ноябре 1997 г. в Прокуратуре Республики Беларусь было образовано управление по

\* Новый Закон Республики Беларусь № 220-З «О прокуратуре Республики Беларусь» был принят 8 мая 2007 г.

борьбе с организованной преступностью и коррупцией, а в прокуратурах областей и г. Минска, Белорусской военной прокуратуре созданы соответствующие отделы; в Белорусской транспортной прокуратуре введена должность старшего помощника белорусского транспортного прокурора по борьбе с организованной преступностью и коррупцией [41; 42].

С декабря 1997 г. структура центрального аппарата Прокуратуры Республики Беларусь стала следующей:

руководство;

управление организации работы и методики прокурорского надзора (отдел организации работы и контроля исполнения, отдел методики и анализа, отдел по рассмотрению писем и приему граждан, пресс-центр);

управление по борьбе с организованной преступностью и коррупцией (следственный отдел, отдел по надзору за расследованием уголовных дел и исполнением законов);

управление по надзору за следствием в органах прокуратуры (отдел по надзору за расследованием особо важных уголовных дел в Прокуратуре Республики Беларусь, отдел по надзору за следствием в органах прокуратуры);

управление общего надзора (отдел по надзору за исполнением законов в сфере экономики, отдел по надзору за исполнением законов в социальной и экологической сферах, отдел по надзору за исполнением таможенного и налогового законодательства);

отдел по надзору за следствием в органах внутренних дел;

отдел по надзору за дознанием и оперативно-розыскной деятельностью;

следственный отдел по особо важным делам;

отдел по надзору за соответствием закону судебных решений по уголовным делам;

отдел по надзору за соответствием закону судебных решений по гражданским делам;

отдел по надзору за исполнением законов о государственной безопасности;

отдел по надзору за исполнением законов в войсках и на транспорте;

международно-правовой отдел;

отдел кадров;

отдел по надзору за исполнением законов о несовершеннолетних;

отдел по работе с законодательством;

отдел по надзору за законностью исполнения уголовных наказаний;

отдел безопасности и защиты информации;

инспекция по личному составу;

дежурная часть;

управление планирования, финансирования и материально-технического обеспечения (отдел планирования, материально-технического обеспечения и капитального строительства, отдел бухгалтерского учета и отчетности);

отдел организации и ведения делопроизводства [43].

На протяжении 1998—1999 гг. в данную структуру были внесены лишь небольшие изменения: в августе 1998 г. в составе управления общего надзора создан отдел по надзору за исполнением законов в банковской сфере [44]; в феврале 1999 г. упразднено управление планирования, финансирования и материально-технического обеспечения, а входивший в его состав отдел бухгалтерского учета и отчетности объединен с отделом планирования, финансирования и материально-технического обеспечения, который выделен в качестве самостоятельной структурной единицы [45].

Указом Президента Республики Беларусь от 26 марта 1998 г. № 157 «О государственных праздниках и праздничных днях в Республике Беларусь» установлен профессиональный праздничный день — День работников прокуратуры (26 июня) [46].

Указами Президента Республики Беларусь от 21 марта 2001 г. № 156 и № 157 соответственно учреждены геральдический знак-эмблема Прокуратуры Республики Беларусь и нагрудный знак «Почетный работник Прокуратуры Республики Беларусь» [47].

Таким образом, на протяжении 1990-х гг. прокуратура Республики Беларусь утвердилась как единая и централизованная система органов суверенного белорусского государства, на которые Конституцией страны возложено осуществление особой формы государственной деятельности — надзор за точным и единообразным исполнением законодательства.

В механизме разделения властей прокуратура заняла особое место. Она не включена ни в одну из трех ветвей власти (законодательную, исполнительную, судебную), но выполняет по отношению к ним функцию «сдержек и противовесов». Вместе с тем своей деятельностью она способствует взаимодействию разделенных ветвей власти, их функционированию как единой государственной власти, поскольку все они заинтересованы в сохранении и укреплении законности.

#### Источники и литература

1. Собрание законов Белорусской ССР, указов Президиума Верховного Совета Белорусской ССР, постановлений Совета Министров Белорусской ССР. — 1990. — № 22. — Ст. 432.
2. Ведомости Верховного Совета Белорусской ССР. — 1991. — № 28. — Ст. 425.
3. Там же. — Ст. 426.
4. Ведомости Верховного Совета Республики Беларусь. — 1991. — № 30. — Ст. 490.
5. Народная газета. — 1991. — 17 кастрычніка.
6. НАРБ. — Ф. 968. — Оп. 1. — Д. 2977. — Л. 85—86.
7. Там же. — Л. 87.
8. Там же. — Л. 84—92.
9. Там же. — Л. 93.
10. Там же. — Д. 3113. — Л. 101.

11. Архив Генеральной прокуратуры Республики Беларусь. — Ф. 750. — Оп. 5. — Д. 2064. — Л. 1—16.
12. Там же. — Л. 29.
13. Там же. — Д. 2131. — Л. 1—18.
14. Там же. — Л. 41, 44—46, 59.
15. НАРБ. — Ф. 968. — Оп. 1. — Д. 3112. — Л. 241.
16. Там же. — Л. 242.
17. Высшие органы государственной власти и центрального управления Белорусской ССР (1965—1991 г.). — Ч. 3. — Минск, 2000. — С. 147.
18. НАРБ. — Ф. 968. — Оп. 1. — Д. 3113. — Л. 102—105.
19. Там же. — Д. 3167. — Л. 217.
20. Ведомости Верховного Совета Республики Беларусь. — 1993. — № 10. — Ст. 95.
21. Ведомости Верховного Совета Республики Беларусь. — 1994. — № 30. — Ст. 513.
22. Ведомости Верховного Совета Республики Беларусь. — 1996. — № 23. — Ст. 427.
23. Там же.
24. Там же.
25. Там же.
26. Сидюк В. Н. История становления и развития конституционных основ организации и деятельности прокуратуры СССР и Беларуси / В. Н. Сидюк // История государства и права. — 2012. — № 6. — С. 43.
27. Конституция Республики Беларусь: Принята на тринадцатой сессии Верховного Совета Республики Беларусь двенадцатого созыва 15 марта 1994 г. — Минск, 1994.
28. Архив Генеральной прокуратуры Республики Беларусь. — Ф. 750. — Оп. 5. — Д. 2214. — Л. 1—8.
29. Там же. — Д. 2303. — Л. 80.
30. Там же. — Л. 66.
31. Там же. — Л. 38—46.
32. Там же. — Л. 7—9.
33. Там же. — Л. 3.
34. Там же. — Д. 2387. — Л. 17, 29—38.
35. Канстытуцыя Рэспублікі Беларусь (са змяненнямі і дапаўненнямі). = Конституция Республики Беларусь (с изменениями и дополнениями). — Минск, 2006.
36. Сидюк В. Конституционные основы деятельности органов прокуратуры Республики Беларусь. Историко-правовой аспект / В. Сидюк // Законность и правопорядок. — 2011. — № 3. — С. 53.
37. Собрание декретов, указов Президента и постановлений Правительства Республики Беларусь. — 1996. — № 35. — Ст. 937.
38. Ведомости Национального собрания Республики Беларусь. — 1997. — № 4. — Ст. 65.
39. Прокуратура Республики Беларусь. 1922—1997 / Сост. О. А. Божелко, В. М. Валюшко. — Минск: Белфранс, 1997. — С. 57.
40. Там же. — С. 63.
41. Архив Генеральной прокуратуры Республики Беларусь. — Ф. 750. — Оп. 5. — Д. 2387. — Л. 87—88.
42. Посвящая себя служению Закону... Прокуратуре Республики Беларусь 90 лет / Сост.: Г. Р. Юнчик [и др.]. — Минск: Друк-С, 2012. — С. 71.
43. Архив Генеральной прокуратуры Республики Беларусь. — Ф. 750. — Оп. 5. — Д. 2482. — Л. 99—112.

44. Там же. — Д. 2572. — Л. 44.
45. Там же. — Д. 2636. — Л. 5—18.
46. Собрание декретов, указов Президента и постановлений Правительства Республики Беларусь. — 1998. — № 9. — Ст. 223.
47. Национальный реестр правовых актов Республики Беларусь. — 2001. — № 30. — 1/2505, 1/2506.

*Артыкул наступіў у рэдакцыю 01.09.2013*

*А. А. Войтович,*  
ассистент кафедры гуманитарных наук, философии и права  
Полесского государственного университета;  
e-mail: sanichcinas@rambler.ru

## **СОВЕРШЕНСТВОВАНИЕ ОРГАНИЗАЦИОННОЙ СТРУКТУРЫ МИНИСТЕРСТВА ОБРАЗОВАНИЯ РЕСПУБЛИКИ БЕЛАРУСЬ (1991—2012 гг.)**

Конец XX — начало XXI в. характеризуется непрерывным реформированием и модернизацией системы отечественного образования всех ступеней, в том числе и высшего. Большое внимание сегодня уделяется вопросам качества современного высшего образования, что подтверждается принятыми нормативно-правовыми актами. К правовым источникам о высшем образовании необходимо относить Конституцию Республики Беларусь [1], указы Президента Республики Беларусь [2; 3], Закон Республики Беларусь от 29 октября 1991 г. «Об образовании» [4], Закон Республики Беларусь от 11 июля 2007 г. № 252-3 «О высшем образовании» [5], Кодекс Республики Беларусь об образовании [6], акты Министерства образования и иных ведомств.

Стратегической задачей системы государственного управления в настоящее время является построение общества, основанного на интеллектуальном и духовно-нравственном потенциале нации. Основы его закладываются в образовательных учреждениях. Образовательная сфера является одним из важнейших ресурсов нашей страны и несет функцию национальной безопасности. Тенденции современной общественной жизни предъявляют все новые требования к системе образования. Ее динамичное развитие способствует экономическому и духовному процветанию Республики Беларусь, вместе с тем, требует грамотного управленческого труда. Основные регулятивные принципы организации системы образования законодательно закреплены в Конституции Республики Беларусь. Все жители республики, включая иностранных граждан и лиц без гражданства, постоянно проживающих на территории республики, имеют равное право доступа к национальной системе образования [1]. Система управления образованием в Республике Беларусь имеет государственно-общественный характер. В сфере законодательства она осуществляется Национальным собранием, в выполнении законов и непосредственном управлении — Кабинетом Министров и Министерством образования, а также местными органами управления образованием.

Организационная структура каждого министерства Республики Беларусь индивидуальна. Она во многом зависит от того, какие задачи и функции на министерство возлагаются, каково его конкретное назначение. Структура и общая численность работников центрального аппарата каждого министерства Республики Беларусь утверждается Президентом или Советом Министров. В то же время министрам предоставлено право вносить в структуру изменения и утверждать штатное расписание центрального аппарата министерств в преде-

лах установленных для этого аппарата численности работников и фонда заработной платы с соблюдением схем должностных окладов.

Руководство министерства Республики Беларусь составляют министр, его заместители, коллегия. Министр Республики Беларусь назначается Президентом Республики Беларусь. Он возглавляет министерство и несет персональную ответственность за выполнение министерством возложенных на него задач и осуществление им своих функций.

К руководству министерства относятся заместители министра Республики Беларусь, которые назначаются и освобождаются от должности Советом Министров Республики Беларусь по представлению министра Республики Беларусь, если иное не предусмотрено актами Президента Республики Беларусь. Количественный состав заместителей министра устанавливается Президентом Республики Беларусь. Заместители министра осуществляют непосредственное руководство подразделениями центрального аппарата министерства, координируют деятельность этих подразделений, ведают порученным им кругом вопросов компетенции министерства, несут персональную ответственность за порученную работу.

В министерствах введены должности первых заместителей министров, полномочия которых весьма широки. К ним поступают на окончательное решение большинство дел министерства и лишь важнейшие из них требуют решения самого министра. Как правило, первый заместитель министра освобождается от руководства определенной отраслью и занимается вопросами общего характера. В отсутствие министра его обычно замещает первый заместитель. Однако министр имеет право оставить вместо себя любого своего заместителя, и в данном случае замещение оформляется специальным приказом министра. В отличие от других структурных подразделений министерства коллегия не имеет узкой предметной специализации. Рассматривая основные вопросы, входящие в компетенцию министерства, коллегия участвует в управлении не только самим министерством, но и всей его системой. Она наделена определенными полномочиями по отношению к другим структурным подразделениям министерства [13, с. 201—204].

Минобразование является юридическим лицом, имеет печать с изображением Государственного герба Республики Беларусь и со своим наименованием.

Министерство народного образования БССР, созданное 11 мая 1988 г. Указом Президиума Верховного Совета БССР, в 1991 г. имело следующую структуру центрального аппарата на основании штатного расписания: руководство — министр, первый заместитель министра, 4 заместителя министра; Главное управление среднего образования, включающее в себя отделы среднего общего образования, среднего профессионального образования, организационно-педагогической работы, управление дошкольного воспитания, отдел социальной защиты детства, управление организации и координации воспитательной работы, управление зарубежных связей, управление повышения квалифи-

кации и переподготовки специалистов, управление руководящих кадров и планирования подготовки специалистов с отделом руководящих и научных кадров и отделом планирования подготовки и распределения специалистов, планово-экономическое управление, в которое входили отдел финансирования, труда и заработной платы и производственно-экономический отдел, управление развития материально-технической базы с отделом материально-технического обеспечения и отделом капитального строительства, отдел бухгалтерского учета, отчетности и контроля, ведущий отдел непрерывного образования и перспективного развития, управление делами. К аппарату Министерства народного образования относилась также группа технического надзора. Постановлением Совета Министров БССР от 3 июля 1991 г. № 261 в штатное расписание аппарата министерства было введено также Главное управление высшей школы, включавшее в себя отдел вузов и педагогического образования, отдел науки, отдел социально-философских дисциплин [8].

Деятельность Министерства народного образования БССР регламентировалась Временным положением о Министерстве народного образования, утвержденным на основании решения коллегии министерства от 13 ноября 1989 г. и приказа министра от 26 января 1990 г. В соответствии с Положением Министерство народного образования БССР подчинялось Совету Министров БССР и Государственному комитету СССР по народному образованию и являлось союзно-республиканским органом государственного управления системой народного образования республики.

В систему народного образования в 1991 г. входили, помимо органов управления — Министерство народного образования БССР, управления и отделы народного образования исполкомов Советов народных депутатов и подведомственные им учебно-методические учреждения, высшие и средние специальные учебные заведения, учреждения, организации, предприятия народного образования, профессионально-технические училища, общеобразовательные и специальные школы, детские дома и внешкольные учреждения.

В Положении определена схема структуры аппарата, а также органы, которые при нем функционируют: Научно-исследовательский институт народного образования, Республиканский учебно-методический кабинет, Институт повышения квалификации работников народного образования, Государственная инспекция народного образования, Информационно-вычислительный центр. Помимо этих структур, при министерстве были образованы научно-координационный совет, Комиссия по координации сотрудничества учебных заведений, предприятий и организаций с Белорусской научно-промышленной ассоциацией, Республиканский межведомственный совет по вопросам общественного дошкольного воспитания, Республиканская художественно-техническая комиссия по детской игрушке. Приказом министерства от 5 февраля 1991 г. № 35 был обновлен состав научно-технического совета [9, л. 65—66]. Комиссия

по проблемам деятельности сельских учебно-воспитательных учреждений была создана приказом министерства от 29 августа 1991 г. № 206 [10, л. 9—11].

В соответствии с постановлением Верховного Совета Республики Беларусь от 10 января 1992 г. № 1390-ХП «Об изменении структуры Совета Министров Республики Беларусь» Министерство народного образования Республики Беларусь было преобразовано в Министерство образования Республики Беларусь [11].

Постановлением Совета Министров Республики Беларусь от 6 мая 1993 г. № 295 [12] было утверждено Положение о Министерстве образования, согласно которому Министерство образования являлось республиканским органом государственного управления и подчинялось Совету Министров Республики Беларусь.

Основными задачами министерства являлись:

разработка стратегии развития образования в соответствии с социально-экономическими условиями республики, прогрессивными тенденциями мировой системы образования и обеспечение ее реализации;

управление национальной системой образования в пределах, установленных законодательством;

проведение единой государственной политики в области общего среднего, профессионально-технического, среднего специального, высшего образования, дошкольного и внешкольного воспитания и обучения, подготовки педагогических кадров, развития науки в подведомственных высших учебных заведениях, повышения квалификации и переподготовки кадров, аттестации работников образования;

создание в республике системы непрерывного образования;

внесение предложений по формированию принципов государственной политики в области финансирования и материально-технического обеспечения системы образования, обеспечение рационального использования финансовых и материальных ресурсов, выделяемых государством на его развитие;

организация работы по разработке и совершенствованию содержания образования для всех типов учебных заведений, распространению педагогических знаний, прогрессивных форм и методов обучения и воспитания;

учебно-методическое руководство и координация деятельности всех учебных и других учреждений образования на территории республики, контроль за выполнением ими государственных требований к образованию;

принятие мер по обеспечению социально-правовой защиты учащихся и работников образования, реализации прав и выполнению обязанностей граждан, предприятий, учреждений и организаций в области образования;

анализ состояния и разработка прогнозов развития национальной системы образования, его интеллектуальных ресурсов, проведение экспертизы государственных, межгосударственных и региональных проектов и программ в области образования;

обеспечение в пределах своей компетенции интересов республики в вопросах образования на межгосударственном уровне;

проведение кадровой политики в области образования.

В соответствии с возложенными на него задачами министерство должно было выполнять следующие функции:

разрабатывать государственные программы развития образования и воспитания, обеспечивать их реализацию;

организовывать разработку новых учебных планов и программ, проведение экспертизы учебно-методической документации;

анализировать состояние учебно-воспитательного процесса в учебных заведениях всех типов, изучать опыт зарубежных систем образования;

создавать, реорганизовывать и ликвидировать в установленном порядке учреждения, организации и предприятия образования республиканского подчинения, давать разрешение на создание негосударственных учебно-воспитательных учреждений;

аттестовывать в установленном порядке учебные заведения;

проводить работу по совершенствованию управления образованием на республиканском и региональном уровне;

подготавливать проекты законодательных актов и решений Правительства в области образования;

совместно с органами здравоохранения контролировать соблюдение условий и выполнение мероприятий по охране жизни и укреплению здоровья воспитанников, учащихся, студентов, педагогических работников;

разрабатывать и реализовывать государственные программы по социально-трудовой реабилитации детей с отклонениями в умственном и физическом развитии;

разрабатывать и совершенствовать нормативы финансового и материально-технического обеспечения учреждений образования;

развивать материально-техническую базу подведомственных учреждений системы образования, принимать меры по реализации государственной инвестиционной политики в области образования;

организовывать разработку схем размещения подведомственных учреждений, а также экспериментальное, индивидуальное и типовое проектирование объектов образования;

контролировать использование финансовых средств, материальных ресурсов, техническое состояние основных фондов учреждений и организаций, подчиненных непосредственно министерству;

разрабатывать экономические нормативы эффективности хозяйствования подведомственных предприятий, объединений и организаций, проводить единую экономическую политику в отрасли в части отработки этих нормативов;

регулировать деятельность подведомственных предприятий посредством заключения контрактов с их руководителями, утверждения уставов, управления

имуществом, выработки рекомендательных нормативов по административно-управленческому персоналу;

разрабатывать и утверждать планы издания учебной, учебно-методической и научной литературы для системы образования, организовывать в установленном порядке выпуск этой литературы, присваивать гриф Министерства образования учебникам и учебным пособиям;

создавать временные творческие коллективы для решения перспективных задач национальной системы образования и воспитания, научного обеспечения государственных программ образования;

организовывать проведение аттестации научных и научно-педагогических работников;

совместно с Государственным комитетом по труду и социальной защите населения, государственными службами занятости, центрами профессиональной ориентации молодежи совершенствовать систему профессиональной ориентации, организовывать выпуск информационно-справочной литературы, обучение и переквалификацию работников, высвобождаемых с производства;

обеспечивать проведение единой государственной политики в области охраны и безопасности труда в системе образования;

рассматривать предложения, заявления и жалобы граждан, принимать меры по ликвидации выявленных недостатков и совершенствованию деятельности учреждений системы образования;

назначать на должности и освобождать от должности руководителей подведомственных учреждений и организаций;

выносить в областные и Минский городской Совет народных депутатов предложения о кандидатурах на должности руководителей управления образования соответствующих исполкомов, а в необходимых случаях руководителей предприятий, организаций и учреждений образования коммунальной собственности, контролировать выполнение ими отраслевых нормативных требований;

проводить республиканские и международные конференции, конгрессы, симпозиумы, совещания и семинары по проблемам образования;

осуществлять издательскую и иную хозяйственную деятельность, в том числе внешнеэкономическую, в соответствии с профилем министерства и действующим законодательством;

представлять в установленном порядке материалы о награждении работников образования и присвоении им почетных званий;

взаимодействовать с государственными органами, предприятиями, учреждениями, организациями, общественными объединениями при разработке и реализации важнейших направлений развития образования, а также при решении вопросов укрепления научно-технического и производственного потенциала, создания условий для эффективного труда;

создавать в установленном порядке за счет определенных источников централизованные инвестиционные фонды, специальные отраслевые и межот-



раслевые фонды научно-исследовательских, опытно-конструкторских работ и освоения новых видов наукоемкой продукции, другие целевые фонды;

руководить и контролировать развитие образования на местах через областные, городские, районные, районные в городах управления и отделы образования исполкомов местных Советов народных депутатов, совместно с облисполкомами и Минским горисполкомом принимать меры по совершенствованию деятельности и развитию отрасли, структуры и управления в условиях рыночных отношений.

В соответствии с Указом Президента Республики Беларусь от 23 сентября 1994 г. № 122 «Об изменении структуры центральных органов управления Республики Беларусь» Министерство образования Республики Беларусь преобразовано в Министерство образования и науки Республики Беларусь [15]. В целях дальнейшего совершенствования работы аппарата министерства в новых социально-экономических условиях приказом министра от 1 ноября 1994 г. «О структуре и штатах центрального аппарата Министерства образования и науки Республики Беларусь» с 1 ноября 1994 г. в структуру были внесены следующие изменения: исключены управление общего среднего образования, отдел социальной защиты детей, управление зарубежных связей, управление науки, учебных заведений и предобразования. Введены Главное управление общего среднего образования, Главное управление координации международных отношений, управление подготовки научных кадров и координации научных исследований, управление защиты детей и специального образования [14, л. 55—60].

Постановлением Кабинета Министров Республики Беларусь от 22 июня 1995 г. № 318 [17] было утверждено Положение о Министерстве образования и науки, согласно которому Министерство образования и науки являлось центральным органом управления, подчинялось Кабинету Министров Республики Беларусь и в своей деятельности руководствовалось законодательством Республики Беларусь и данным Положением. Национальную систему образования Республики Беларусь составляют министерство, областные, городские, районные в городах, районные управления и отделы образования, государственные и негосударственные образовательные и воспитательные учреждения и организации.

Министерство возглавлял министр, который назначался и освобождался от должности Президентом Республики Беларусь. Министр имел заместителей, которые назначались и освобождались от должности Кабинетом Министров Республики Беларусь с согласия Президента Республики Беларусь. Количество заместителей министра определялось Президентом Республики Беларусь по представлению Кабинета Министров Республики Беларусь.

Министерство образования Республики Беларусь было создано по Указу Президента Республики Беларусь от 11 января 1997 г. № 30 «О системе республиканских органов государственного управления, подчиненных Правительству

Республики Беларусь» путем преобразования Министерства образования и науки Республики Беларусь в Министерство образования [18].

В результате осуществленных преобразований к концу 90-х гг. была создана новая нормативная база, ориентированная на современные мировые тенденции в области образования, осуществлен переход к университетскому типу высшего образования, на многоуровневую систему подготовки специалистов, разработаны и внедрены новые перечни специальности вузов и т. д.

Вместе с тем конкретные реалии развития высшей школы, накопленный положительный опыт, выявившиеся негативные моменты потребовали внесения определенных коррективов в принципы и динамику реформирования высшего образования в республике.

В этих целях Министерством образования была разработана Концепция развития высшего образования в Республике Беларусь, принятая постановлением Совета Министров от 27 октября 1998 г. № 1637. В концепции была дана оценка состояния высшей школы, определены цели и задачи ее развития, конкретизированы принципы совершенствования содержания обучения, намечены мероприятия по материально-техническому и организационно-кадровому обеспечению ее реализации. В данном документе были определены этапы реформирования системы высшего образования Республики Беларусь и их содержание [19].

Целесообразно отметить нормативные акты, определяющие содержание структурно-организационных изменений, которые направлены на совершенствование структуры высшего образования в нашей стране. Начиная с 2001 г. в Республике Беларусь был принят целый ряд документов по переходу на двухступенчатую систему высшего образования: «Положение о подготовке специалистов с высшим образованием» (принято постановлением Совета Министров Республики Беларусь от 24 мая 2001 г. № 758 [18]); «Положение о ступенях высшего образования» (принято постановлением Совета Министров Республики Беларусь от 14 октября 2002 г. № 1419 [19]); «Концепция внедрения двухступенчатой системы подготовки специалистов с высшим образованием в Республике Беларусь» (принята постановлением Совета Министров Республики Беларусь от 24 мая 2004 г. № 605 [20]); «Программа перехода на дифференцированные сроки подготовки специалистов с высшим образованием в Республике Беларусь» (принята постановлением Совета Министров Республики Беларусь от 6 июля 2005 г. № 755 [23]).

На 16 июля 2001 г. штатное расписание Министерства образования было следующим:

руководство и службы при нем;

Главное управление и отдел высшего образования, отдел среднего специального образования, сектор преподавания обществоведческих дисциплин;

управление науки и подготовки научных кадров;

Главное управление общего среднего образования;

управление профессионально-технического образования;  
управление специального образования;  
управление дошкольного воспитания;  
Главное управление социальной и воспитательной работы;  
управление зарубежных связей;  
Главное управление кадровой политики (отдел повышения квалификации и переподготовки кадров; отдел по работе с кадрами);  
Главное управление социально-экономического развития (отдел финансирования; отдел труда и заработной платы; производственно-экономический отдел);  
Главное управление аналитической и правовой работы;  
отдел развития материально-технической базы;  
учетно-финансовое управление;  
контрольно-ревизионный отдел;  
управление контроля, делопроизводства и материально-технического обеспечения.

Минобразование подчинялось Совету Министров Республики Беларусь. Оно было юридическим лицом, имело печать с изображением Государственного герба Республики Беларусь и со своим наименованием.

В Министерстве образования с 1 января 2002 г. и по настоящее время функционирует Департамент контроля качества образования, который является структурным подразделением Минобразования с правами юридического лица. Департамент осуществляет контроль за функционированием системы образования Республики Беларусь. В своей деятельности он руководствуется Конституцией Республики Беларусь, Положением о Министерстве образования Республики Беларусь, Положением о департаменте и иными актами законодательства Республики Беларусь. Департамент имеет самостоятельный баланс, счета в банках, печать и бланки с изображением Государственного герба Республики Беларусь и со своим наименованием, а также соответствующие печати и штампы. Департамент возглавлял директор, назначаемый и освобождаемый от должности Советом Министров Республики Беларусь по согласованию с Президентом Республики Беларусь.

Положение о департаменте было утверждено приказом Министерства образования от 22 декабря 2001 г. № 600 «Об утверждении Положения о департаменте по делам молодежи Министерства образования Республики Беларусь». Директор департамента являлся членом коллегии Минобразования. Директор департамента подчинялся непосредственно министру образования. С 1 октября 2003 г. в структуру департамента был включен отдел лицензирования образовательной деятельности [24].

После всех изменений и дополнений в Положение о Минобразования на 1 января 2009 г. Министерство образования являлось республиканским органом государственного управления, проводившим государственную политику в

области образования, осуществлявшим регулирование, управление и государственный контроль в сфере образования, и координировавшим в этой сфере деятельность других республиканских органов государственного управления. Оно подчинялось Совету Министров, несло ответственность перед ним за выполнение возложенных на него задач и организацию работы подчиненных организаций.

В Минобразования создавалась коллегия в составе министра (председатель коллегии), заместителей министра, руководителя департамента по должности, а также других руководящих работников и ведущих специалистов Минобразования и отрасли. Количественный и персональный состав коллегии утверждались Советом Министров Республики Беларусь. Коллегия на своих заседаниях рассматривала основные вопросы развития системы образования, обсуждала вопросы деятельности Минобразования, подведомственных организаций, вопросы взаимодействия структурных подразделений и организаций системы образования. Решения коллегии проводились в жизнь приказами и постановлениями.

В случае разногласий между министром и членами коллегии при обсуждении вопросов и принятии решений министр проводил в жизнь свое решение и сообщал об этом в Совет Министров Республики Беларусь, а члены коллегии имели право информировать Совет Министров Республики Беларусь о своей позиции.

Одним из важных событий в образовательной сфере стало принятие Кодекса Республики Беларусь об образовании. 13 января 2011 г. Президент Республики Беларусь подписал принятый 2 декабря 2010 г. Палатой представителей и одобренный 22 декабря 2010 г. Советом Республики Национального собрания Республики Беларусь Кодекс Республики Беларусь об образовании [6]. Создание данного документа позволило завершить процесс формирования национального законодательства об образовании как полной, логически последовательной и эффективной системы правовых норм, обеспечить стабильность системы образования и определить перспективы ее дальнейшего развития.

Таким образом, выделенные нами документы составляют чрезвычайно важное методологическое основание при их использовании в исследовании процесса развития и совершенствование организационной структуры Министерства образования Республики Беларусь. Государственная политика Республики Беларусь направлена на улучшение качества образования, отвечающего запросам личности, общества и государства, обеспечение социальной справедливости в получении образования всех уровней, повышение конкурентоспособности национальной системы образования, укрепление международного сотрудничества в области обеспечения качества образования.

Министерство образования Республики Беларусь — республиканский орган государственного управления, проводящий государственную политику в

области образования, осуществляющий регулирование, управление и государственный контроль в сфере образования и координирующий в этой сфере деятельность других республиканских органов государственного управления. Одним из основных направлений дальнейшего совершенствования правового статуса министерств Республики Беларусь является четкое определение компетенции их структурных подразделений, нормативное закрепление взаимоотношений между министерством в целом и его структурными звеньями, между самими структурными подразделениями, а также между структурными подразделениями и объектами управления.

## Источники и литература

1. Конституция Республики Беларусь 1994 г. (с изменениями и дополнениями на республиканских референдумах 24 ноября 1996 г. и 17 октября 2004 г.) — Минск: Амалфея, 2005. — 48 с.
2. Указ Президента Республики Беларусь от 7 февраля 2006 г. № 80 «О правилах приема в высшие и средние специальные учебные заведения». — Режим доступа: <http://www.pravo.by/webnpa/text.asp?RN=r30600080>. — Дата доступа: 19.03.2013.
3. Указ Президента Республики Беларусь от 4 января 2002 г. № 5 «О присоединении Республики Беларусь к Конвенции о признании квалификаций, относящихся к высшему образованию в Европейском регионе». — Режим доступа: [http://www.spravka-jurist.com/base/part-hz/tx\\_ossilve.htm](http://www.spravka-jurist.com/base/part-hz/tx_ossilve.htm). — Дата доступа: 15.03.2012; Совместная декларация по гармонизации европейской системы высшего образования // Высшее образование сегодня. — 2002. — № 3. — С. 38.
4. Закон Республики Беларусь от 29 октября 1991 г. № 1202-ХІІ «Об образовании». — Режим доступа: [http://www.spravka-jurist.com/base/part-vz/tx\\_wsztntu.htm](http://www.spravka-jurist.com/base/part-vz/tx_wsztntu.htm). — Дата доступа: 11.03.2013.
5. Закон Республики Беларусь от 11 июля 2007 г. № 252-З «О высшем образовании». — Режим доступа: <http://pravo.levonevsky.org/bazaby/zakon/zakb0026.htm>. — Дата доступа: 12.03.2012.
6. Кодекс Республики Беларусь об образовании // Национальный реестр правовых актов Республики Беларусь. — 2011. — № 13. — 2/1795.
7. Приказ Министерства образования Республики Беларусь от 15 марта 1999 г. № 123 «Об утверждении Программы реализации Концепции развития высшего образования в Республике Беларусь». — Режим доступа: <http://pravo.levonevsky.org/bazaby/org348/basic/text0525.htm>. — Дата доступа: 11.03.2012.
8. Собрание постановлений Правительства БССР. — 1991. — № 19—20. — Ст. 235.
9. Ведомственный архив Министерства образования. — Ф. 495. — Оп. 1. — Д. 215.
10. Там же. — Д. 219.
11. Ведомости Верховного Совета Республики Беларусь. — 1992. — № 6. — Ст. 108.
12. Збор пастаноў Урада Рэспублікі Беларусь. — 1993. — № 14. — Ст. 245.
13. Козелецкий, И. В. Компетенция структурных подразделений министерств Республики Беларусь / И. В. Козелецкий // Вестник Академии МВД Республики Беларусь. — 2002 — № 2. — С. 200—206.
14. Крамник, А. Н. Исполнительная власть и государственное управление / А. Н. Крамник // Юстиция Беларуси. — 2011 — № 7. — С. 34—39.

15. Собрание указов Президента и постановлений Кабинета Министров Республики Беларусь. — 1994. — № 6. — Ст. 144.
16. Ведомственный архив Министерства образования. — Ф. 495. — Оп. 1. — Д. 104.
17. Собрание указов Президента и постановлений Кабинета Министров Республики Беларусь. — 1995. — № 18. — Ст. 412.
18. Собрание декретов, указов Президента, постановлений Правительства Республики Беларусь. — 1997. — № 1. — Ст. 28.
19. Приказ Министерства образования Республики Беларусь от 15 марта 1999 г. № 123 «Об утверждении Программы реализации Концепции развития высшего образования в Республике Беларусь». — Режим доступа: <http://pravo.levonevsky.org/bazaby/org348/basic/text0525.htm>. — Дата доступа: 11.03.2013.
20. Национальный реестр правовых актов Республики Беларусь. — 2001. — № 5/6062.
21. Там же. — 2002. — № 5/11303.
22. Там же. — 2004. — № 5/14301.
23. Там же. — 2005. — № 5/16244.
24. Там же. — 2001. — № 103/9279.

*Артыкул паступіў у рэдакцыю 03.09.2013*

*М. Ю. Герасимович,*  
аспирантка БелНИИДАД;  
e-mail: gerama2006@rambler.ru

**ДОКУМЕНТЫ ПАРТИЙНЫХ ФОНДОВ  
ГОСУДАРСТВЕННОГО АРХИВА БРЕСТСКОЙ ОБЛАСТИ  
КАК ИСТОЧНИК ПО ИСТОРИИ НАРОДНОГО ОБРАЗОВАНИЯ  
в 1950-е—1960-е гг.**

Одно из ведущих мест в государственной политике и модернизации общества занимает образование. Народное образование — важнейшая сфера развития личности, воспитания и поддержания общественно необходимого уровня культуры, общеобразовательной и профессиональной подготовки населения. Степень проводимой политики в сфере образования на каждом конкретном отрезке времени соответствует реальным потребностям общества и определяет ее эффективность и историческую значимость.

Для изучения вопросов развития народного образования в советский период партийные документы имеют первостепенное значение. КПСС была правящей партией, в партийных документах отражены все принципиальные вопросы развития народного хозяйства, идеологии, культуры, социальных процессов и т. д. В Государственном архиве Брестской области (далее — ГАБО) находятся на хранении документы партийных органов Брестчины. Эти материалы весьма разнообразны по происхождению, назначению, содержанию, форме, значимости для изучения и освещения целого ряда тем.

Документы партийных фондов ГАБО позволяют проследить динамику создания сети учебных заведений, выделить методы и принципы организации учебного процесса, а также определить приоритетные направления политики партии в области народного образования и сделать выводы о состоянии и развитии образования Брестчины в советский период.

Большим информационным потенциалом обладают документы фондов областных, районных, городских комитетов КПБ, которые наиболее полно освещают вопросы, касающиеся развития образования на Брестчине.

Областные, районные и городские комитеты — органы управления структур КПБ на местах. В результате административно-территориальных преобразований 1954 г. на территории области был образован один Брестский обком как высший руководящий орган областной организации КПБ в период между партийными конференциями. В соответствии с постановлением ноябрьского Пленума ЦК КПСС 1962 г. партийная организация области с 1 января 1963 г. была разделена на сельскую и промышленную организации [3, с. 389]. Было создано 2 обкома КПБ — Брестский сельский обком КПБ [17] и Брестский промышленный обком КПБ [14]. С 1 января 1965 г. деление областной парторганизации на промышленную и сельскую было ликвидировано. Были воссозданы партийные органы, существовавшие до 1 января 1963 г. [3, с. 435].

Райкомы и горкомы области в своей деятельности были подотчетны обкому. На районный и городской комитеты были возложены организационно-распорядительные функции по осуществлению политики партии в пределах района и города, обеспечению уставной деятельности парторганизаций области.

На хранении в госархиве находятся следующие фонды:

5 фондов областных комитетов КПБ (Брестского за 1939—1941, 1944—1991 гг., Барановичского и Пинского за 1939—1941, 1944—1954 гг., Брестского промышленного, Брестского сельского за 1963—1964 гг.);

32 фонда районных комитетов КПБ (Антопольского, Барановичского, Березовского, Брестского, Бытенского, Высоковского, Гайновского, Ганцевичского, Городищенского, Давид-Городокского, Дивинского, Домачевского, Дрогичинского, Жабинковского, Жабичского, Ивановского, Ивацевичского, Каменицкого, Клещельского, Ленинского, Логишинского, Ляховичского, Малоритского, Пинского, Пружанского, Ружанского, Семячичского, Столинского, Телеханского, Шерешевского за 1940—1941, 1944—1962, 1964—1991 гг., а также Ленинского и Московского г. Бреста за 1978—1991 гг.);

5 фондов городских комитетов КПБ (Барановичского, Брестского, Кобринского, Лунинецкого, Пинского за 1939—1941, 1944—1962, 1964—1991 гг.).

Материалы данных фондов — делопроизводственная документация, которую можно классифицировать исходя из ее функционального назначения:

организационно-распорядительные документы (постановления и распоряжения, решения, протоколы);

отчетная документация (отчеты, планы, информации, материалы статистики);

справочно-информационная документация (справки, сведения, планы работы, переписка по вопросам организационной работы, работы учебных заведений, школ и органов народного образования);

документы кадрового характера.

Исходя из данной классификации, можно выделить основные вопросы деятельности партийных органов Брестской области в сфере образования:

1. Организация и контроль выполнения распорядительных документов вышестоящих органов власти в сфере образования.

2. Финансовое обеспечение, строительство, ремонт учреждений образования.

3. Учет сети учреждений образования области, количества учащихся, статистические сведения об уровне образования населения.

4. Учет кадров, проведение работы по повышению квалификации работников сферы образования.

Для руководства всеми отраслями народного хозяйства и культуры, выполнения своих функций в составе Брестского обкома, горкомов, райкомов партии создавались структурные подразделения, занимавшиеся определенным

направлением деятельности. Так, вопросами народного просвещения в обкоме, райкомах, а также горкомках занимались отделы пропаганды и агитации.

Нужно сказать, что много документов, посвященных вопросам организации работы учебных учреждений, содержится в составе материалов организационно-инструкторского отдела, а также особого сектора. Здесь основную массу документов составляют директивы вышестоящих партийных органов и постановления, решения Брестского обкома КПБ.

Важным этапом в развитии народного образования страны явился XX съезд КПСС, проходивший в феврале 1956 г., который принял Директивы по шестому пятилетнему плану развития народного хозяйства СССР на 1956—1960 гг. Особое внимание план развития страны в области образования уделял вопросам политехнического обучения в общеобразовательной школе. Главной задачей, как определил съезд, являлось обеспечение дальнейшего мощного роста всех отраслей народного хозяйства, особенно сельского хозяйства, на базе преимущественного развития тяжелой промышленности, непрерывного процесса и повышения производительности труда. Необходимо отметить, что данные задачи определенным образом повлияли на выбор специальностей, по которым планировалось готовить кадры уже в школе.

В соответствии с постановлением ЦК КПБ и Совета Министров БССР от 28 мая 1956 г. № 305 главной задачей ставилось обеспечение тесной связи школы с общественно полезным трудом и подготовка учащихся к практической деятельности [5, л. 112—119].

В результате в школах республики, соответственно и в школах Брестской области, районных, сельских и т. п., образовывались технические и юннатские кружки, кружки по домоводству, кройки и шитья, туристические и краеведческие и т. д. Вводились уроки ручного труда как для девочек, так и для мальчиков.

Все поставленные правительством задачи в области народного образования претворялись в жизнь местными органами управления.

В протоколе от 18 июля 1956 г. № 20 заседания бюро Брестского горкома КПБ есть постановление «О мерах по осуществлению политехнического обучения в школах г. Бреста», которое было принято Брестским горкомом КПБ совместно с исполкомом Брестского городского Совета депутатов трудящихся. Было установлено ввести в 8—10 классах всех средних школ преподавание факультативных предметов во внеурочное время для приобретения учащимися специальных знаний и навыков по отдельным профессиям, обеспечить тесную связь школы с производством, широкое участие школьников в общественно полезном труде, ввести в школах преподавание по основам промышленного производства и др. [11, л. 51—52].

Так и в протоколе от 23 апреля 1956 г. № 14 заседания бюро Пружанского райкома КПБ содержится постановление, направленные именно на решение задач, поставленных XX съездом КПСС в области народного образования. В целях дальнейшего соединения обучения с производственным трудом органи-

зовывалась работа учащихся 7—9 классов в колхозах Брестчины в летний период.

В школах Пружанского района было установлено после окончания учебного года провести в колхозах района двухнедельную производственную практику учащихся 8—9 классов, производственную практику учащихся школ города провести с выездом на две недели в колхозы. После двухнедельной практики в колхозах организовывались бригады и звенья из учащихся, работа которых на протяжении всего лета проводилась под руководством учителей. Учащимся 7—9 классов выдавались личные трудовые книжки колхозников [12, л. 170—171].

В 1958 г. летняя учебно-производственная практика учащихся 8—9 классов в сельскохозяйственном производстве вышла на новый уровень. В том же Пружанском районе бюро райкома КПБ и исполком райсовета депутатов трудящихся постановил повсеместно в 1958 г. организовать летнюю учебно-производственную практику учащихся 8—9 классов в форме комсомольско-молодежных лагерей и ученических производственных бригад с постоянным пребыванием на месте прохождения практики. Продолжительность учебно-производственной практики была увеличена до 3—4 недель [13, л. 247—248]. То же происходило во всех районах области.

24 декабря 1958 г. Верховный Совет Союза ССР принял Закон «Об укреплении связи школы с жизнью и о дальнейшем развитии системы народного образования в СССР», который определил новые задачи в этой сфере, вводил в стране вместо всеобщего обязательного семилетнего образования всеобщее обязательное восьмилетнее образование [4]. Закон ставил задачей осуществить в основном всеобщее среднее образование в городах и сельской местности путем обучения детей и молодежи в средних общеобразовательных школах (десятилетках) и средних специальных учебных заведениях. Положения этого закона осуществлялись в школах-интернатах, которые получили широкое распространение в это время [4].

8 апреля 1959 г. был принят Закон БССР «Об укреплении связи школы с жизнью и о дальнейшем развитии системы народного образования в БССР» [2, с. 347—367].

Исходная позиция для решения задачи перестройки школы заключалась, прежде всего, в том, чтобы с определенного возраста вся молодежь включалась в общественно полезный труд, и ее обучение связывалось с производственным трудом в промышленности и сельском хозяйстве. Первым этапом среднего образования была обязательная восьмилетняя школа, создаваемая вместо существовавшей семилетней школы.

В процессе учебно-воспитательной работы школа была призвана знакомить учащихся с разнообразными видами труда, помочь школьникам выявить имеющиеся у них склонности и сознательно выбрать будущую профессию.

Восьмилетняя школа являлась неполной средней общеобразовательной трудовой политехнической школой. В небольших населенных пунктах сохранялись начальные школы в составе 1—4 классов. Окончившие эти школы поступали в 5-й класс местной школы.

На втором этапе обучения молодежь получала полное среднее образование. Завершение среднего образования на основе соединения обучения с производственным трудом могло быть осуществлено несколькими путями. Первый путь: молодежь, идущая по окончании восьмилетней школы на производство, предварительно получает первоначальную профессиональную подготовку, а затем, работая на производстве, учится в школе рабочей и сельской молодежи. Эта школа должна была давать своим учащимся полное среднее образование и способствовать повышению их профессиональной квалификации.

Второй путь завершения среднего образования предусматривал обучение молодежи, окончившей восьмилетнюю школу, в средней общеобразовательной трудовой политехнической школе с производственным обучением, которая на базе местных промышленных предприятий, колхозов, совхозов и т. д. осуществляла соединение обучения с производственным трудом и давала учащимся полное среднее образование и профессиональную подготовку для работы в одной из отраслей народного хозяйства или культуры. Позже к ним стали вводиться школы с продленным днем, которые были призваны улучшить воспитание детей и помочь семье в этом деле. Третьим путем получения полного среднего образования предусматривалось обучение в техникумах [4].

В соответствии с постановлением ЦК КПБ и Правительства БССР от 10 августа 1964 г. «Об изменении срока обучения в средних общеобразовательных трудовых политехнических школах с производственным обучением» был установлен вместо трехлетнего двухлетний срок обучения [16, л. 60].

В соответствии с постановлением ЦК КПБ и Совета Министров БССР от 25 июня 1959 г. № 438 был установлен следующий порядок открытия школ: все начальные и восьмилетние общеобразовательные школы открываются в пределах годовых планов решением исполкомов районных (городских) Советов депутатов трудящихся по согласованию с областным отделом народного образования; вечерние (сменные, сезонные) и заочные средние школы, а также среднеобразовательные трудовые политехнические школы с производственным обучением открываются в пределах годовых планов решением исполкома областного Совета депутатов трудящихся по согласованию с Министерством просвещения БССР; школы-интернаты, специальные школы для детей и подростков с недостатками в физическом и умственном развитии, санаторно-лечебные и оздоровительные школы открываются по представлению исполкома областного Совета депутатов трудящихся и Министерства просвещения БССР, решением Совета Министров БССР [8, л. 11].

Всего в Брестской области на конец 1955/1956 учебного года имелось 1578 школ всеобуча Министерства просвещения БССР, из них расположенных

в городской местности — 66, в сельской местности — 1512. Из общего числа школ средних имелось 180, семилетних — 476, начальных школ — 922. Общее число школ по сравнению с данными на начало 1955/1956 учебного года уменьшилось на 9, за счет слияния малочисленных начальных школ [6, л. 54].

Такая тенденция наблюдалась и в дальнейшем. Согласно Перспективному плану развития народного хозяйства Брестской области на 1959—1965 гг. планировалось количество школ всеобуча довести до 1540 (в том числе 881 начальная, 431 семилетняя, 228 средних) [7, л. 2]. Надо отметить, что этот план развития был составлен до принятия Закона от 8 апреля 1959 г.

Согласно материалам переписки Брестского обкома КПБ с партийными и советскими органами области по вопросам работы учебных заведений и школ области на 1959 год общее число школ составило 1584, из них 206 средних [8, л. 9].

Отдельно велся учет и средних специальных учебных заведений. На 1960 год в Брестской области насчитывалось 16 средних специальных учебных заведений, таких как: Пинский учетно-кредитный техникум, Пинский техникум мясной и молочной промышленности, Брестский железнодорожный техникум, Пинский индустриально-педагогический техникум, Пинский гидромелиоративный техникум, Барановичский техникум легкой промышленности, Столинский сельхозтехникум, Пружанский техникум механизации сельского хозяйства, Ляховичский ветеринарный техникум, Брестское медучилище, Барановичское медучилище, Барановичский кооперативный техникум, Пинский зоотехникум, Пинское педучилище, Брестское музыкальное училище, Пинское медучилище [9, л. 27].

В целях улучшения подготовки специалистов со средним специальным образованием для сельского хозяйства согласно постановлению Совета Министров СССР от 23 июня 1964 г. № 486 совхозы-техникумы организовывались на базе крупных и передовых по уровню производства совхозов и соответствующих сельскохозяйственных техникумов. В течение 3—5 лет сельскохозяйственные техникумы планировалось перевести из города на базу соответствующих совхозов. Запрещалось организовывать совхозы-техникумы в городах [15, л. 111].

Если говорить о высшем образовании, то на территории Брестской области в 1950—1960 гг. действовал один Брестский государственный педагогический институт им. А. С. Пушкина, который был образован 1 ноября 1950 г. на базе Брестского учительского института им. А. С. Пушкина в соответствии с постановлением Совета Министров БССР от 14 октября 1950 г. № 1309 в составе следующих факультетов: физико-математического, естествознания и отделения русского языка и литературы, белорусского языка и литературы факультета языка и литературы с численностью набора на первый курс в 1950 году 125 человек, в том числе на факультет языка и литературы — 50 человек, физики и математики — 50 человек, естествознания — 25 человек [18, л. 99]. Он нахо-

дился в подчинении Министерства просвещения БССР. Пединститут занимался подготовкой преподавателей с высшим образованием для средних школ. С 1 сентября 1959 г. на основании постановления Совета Министров БССР от 22 августа 1959 г. № 545 Брестский государственный педагогический институт им. А. С. Пушкина стал подчиняться Министерству высшего, среднего специального и профессионального образования [19, л. 95]. В 1966 г. институт был передан в ведение Министерства высшего и среднего специального образования БССР.

В документах партийных органов Брестчины имеются сведения и о работе института. Так, например, в материалах переписки Брестского обкома КПБ с партийными и советскими органами по вопросам работы учебных заведений и школ есть указание обкома об увеличении набора Брестскому пединституту на 1959/1960 учебный год со 175 человек на стационарное отделение и 150 на отделение заочного обучения до 225—250 человек на стационарное отделение и до 300 на отделение заочного обучения. Это было связано с нехваткой квалифицированных педагогических кадров в школах области.

Такой же вопрос был рассмотрен и на заседании бюро Брестского обкома КПБ от 18 июня 1962 г. В результате было решено обязать горкомы, райкомы партии, райкомы комсомола и отделы народного образования повсеместно провести работу среди сельской молодежи и выпускников школ, чтобы отобрать имеющих склонность к работе с детьми и рекомендовать их для поступления в Брестский пединститут [10, л. 164].

Таким образом, документы партийных органов Брестской области (обкома, райкомов, горкомов), находящиеся на хранении в ГАБО, представляют собой значительный по объему и информационно насыщенный по содержанию комплекс материалов по развитию народного образования Брестчины в советскую эпоху. Изучение данных материалов позволит выявить основные направления политики партии и Правительства в сфере народного образования на примере отдельного региона.

#### Источники и литература

1. Хрестоматия по истории КПСС в 3-х томах. Т. 3. (1945 — апрель 1962 г.). — М.: Государственное издательство политической литературы, 1963. — 804 с.
2. Собрание законов БССР и указов Президиума Верховного Совета БССР. 1938—1967 гг. В 2-х томах. Т. 1. — Минск: Беларусь, 1968 г. — 672 с.
3. Хроника важнейших событий истории Коммунистической партии Белоруссии. Ч. 3 (июнь 1941—1965 гг.) / Г. Г. Белькевич, В. И. Белявцев, А. Н. Гесь и др. — Минск: Беларусь, 1980. — 472 с.
4. Законодательство СССР [Электронный ресурс] / Законодательство СССР. — Режим доступа: <http://www.lawmix.ru/sss/14347>. — Дата доступа: 03.03.2013.
5. ГАБО. — Ф. 1-п. — Оп. 13. — Д. 6. Постановления Совета Министров БССР и ЦК КПБ (том 2). 05.05.1956—27.07.1956 гг.
6. Там же. — Д. 59. Отчет облстатуправления об итогах работы отдельных отраслей народного хозяйства Брестской области за 1-е полугодие 1956 года.

7. Там же. — Оп. 16. — Д. 66. Перспективный план развития народного хозяйства Брестской области на 1959—1965 гг.
8. Там же. — Д. 81. Переписка Брестского ОК КПБ с партийными и советскими органами по вопросам работы учебных заведений и школ области.
9. Там же. — Оп. 17. — Д. 69. Переписка Брестского ОК КПБ по вопросам учебных заведений, школ и органов народного образования.
10. Там же. — Оп. 19. — Д. 31. Протоколы заседаний бюро Брестского обкома КПБ № 16—19.
11. Там же. — Ф. 2-п. — Оп. 63. — Д. 5. Протоколы заседаний бюро Брестского горкома КПБ № 20—29.
12. Там же. — Ф. 14-п. — Оп. 1. — Д. 274. Протоколы заседаний бюро Пружанского райкома КПБ № 5—19.
13. Там же. — Д. 306. Протоколы заседаний бюро Пружанского райкома КПБ № 3—17.
14. Там же. — Ф. 6991-п.
15. Там же. — Оп. 1. — Д. 65. Постановления и распоряжения Совета Министров СССР за 1964 г. Том 2.
16. Там же. — Д. 68. Постановления ЦК КПБ и Совета Министров БССР.
17. Там же. — Ф. 6992-п.
18. Там же. — Ф. 815. — Оп. 7. — Д. 18. Постановления Совета Министров БССР за октябрь 1950 г.
19. Там же. — Ф. 815. — Оп. 10. — Д. 176. Постановления Совета Министров БССР за август—сентябрь 1959 г.

*Артикул наступіў у рэдакцыю 24.05.2013*

**С. В. Кулинок**,  
начальник отдела информации и научного использования документов  
Белорусского государственного архива научно-технической документации;  
e-mail: svkulinok@tut.by

**«ПЕРЕЧНИ ВОПРОСОВ» И «ЗАДАЧИ»  
ПО ВЕДЕНИЮ ПАРТИЗАНСКОЙ РАЗВЕДКИ КАК ИСТОЧНИК  
ПО ИСТОРИИ ВЕЛИКОЙ ОТЕЧЕСТВЕННОЙ ВОЙНЫ**  
(по документам Белорусского штаба партизанского движения)

Отечественная историография располагает рядом работ, в которых рассмотрены источниковедческие и историко-методологические аспекты изучения партизанского движения и оккупационного режима [1—10, 18—20]. Однако некоторые виды и группы документов либо не востребовааны, либо ограниченно востребованы историками. К последним относятся разведывательные документы руководящих партизанских органов и соединений. Между тем разведывательные документы, хранящиеся в фонде 1450 Национального архива Республики Беларусь, являются ценным историческим источником, использование которого позволит полнее освещать события партизанской войны в Беларуси. Внутренняя структура данного комплекса источников отличается целостностью, материалы поддаются видовой, хронологической, тематической и другим типам классификации, что позволяет выделять группы документов в зависимости от целей и задач конкретных исследователей.

Так как одной из важнейших форм борьбы с захватчиками на территории оккупированной Беларуси была разведывательная деятельность партизанских формирований, сохранилась большая группа разведывательных документов, различная по видам и назначению. Важное место среди них занимают «перечни вопросов» и «задачи» по ведению партизанской разведки. Данные документы можно отнести к организационно-распорядительным и планово-отчетным.

После создания в 1942 г. Центрального и Белорусского штабов партизанского движения (ЦШПД и БШПД) и разведывательных отделов (РО) в их структуре перед последними встала непростая задача — организация разведработы партизанских соединений. Начиная со второй половины 1942 г., в целях активизации разведывательной деятельности в нижестоящих партизанских структурах, ЦШПД приступил к практике использования «перечней вопросов» и «задач».

Определяя различие между этими понятиями и документами, следует отметить, что «перечень вопросов» обычно составлялся без привязки ко времени его исполнения и содержал вопросы более общего характера, без географических привязок, в то время как «задачи» ставились на определенный срок и касались конкретного географического пространства.

Разведывательный отдел ЦШПД, исходя из потребности в той или иной информации и разведданных, составлял и направлял в разведывательные службы партизанских органов узкоспециализированные («тематические») списки

вопросов, требующих освещения посредством сбора разведывательных данных. Такие «перечни вопросов» далее направлялись в партизанские формирования для их исполнения.

В качестве примера можно рассмотреть «Примерный перечень вопросов по организации политической и экономической разведке в районах, временно оккупированных немцами» [16, л. 81—84], изданный 8-м отделением Политуправления Западного фронта в июле 1942 г. С лета 1942 г. по лето 1943 г. одним из важнейших направлений разведывательной деятельности партизан была не военная, а экономическая и политическая разведки. Это было связано с тем, что линия фронта проходила на значительном удалении от территории Беларуси и активные боевые действия велись на других участках. Кроме того, в этот период времени немецкое руководство проводило широкие экономические (закон о землепользовании) и политические (создание коллаборационистских организаций и союзов) мероприятия среди местного населения с целью привлечения его на свою сторону. В этой ситуации от Главного политического и разведывательного управлений требовалось немедленное и широкое ведение контрпропаганды, а это требовало точных и проверенных разведанных экономического и политического характера.

Документ создавался с целью активизации деятельности отделов и отделений фронтов и армий, курировавших вопросы партизанского движения, направленной на ведение экономической и политической разведки, а также полного учета полученных разведанных. В начале документа указывалось, что «отделения обязаны иметь полное представление о политических и экономических мероприятиях, проводимых немецким командованием и оккупационными властями перед участком фронта армии». Такая работа должна «коренным образом улучшить нашу контрпропаганду среди населения» [16, л. 81].

Основная часть документов состояла из перечня вопросов и рекомендаций (более 30 пунктов) по ведению политической и экономической разведки, объединенных в пять разделов: «Вопросы политической разведки», «Экономическая разведка», «Отношение немецкого командования к военнопленным», «Источники получения разведанных», «Оформление материалов по политразведке».

На основании полученных сведений рекомендовалось ведение на каждый район и крупный населенный пункт специальных формуляров, в которые должны были заноситься все факты и разведанные [16, л. 81—84].

Другой способ появления «перечней» и «задач» мог быть вызван получением разведывательного запроса от РО ЦШПД (например, о состоянии промышленных предприятий в областных центрах на оккупированной территории БССР или состоянии оборонительных сооружений). В свою очередь, РО БШПД готовил соответствующий «перечень» партизанским соединениям, действующим в заданном районе, в котором прописывал все необходимые вопросы по данной проблеме.



Тематика таких «перечней» довольно разнообразна. Так, 18 июня 1943 г. на имя начальника БШПД поступил документ за подписью начальника разведывательного отдела ЦШПД Кудрявцева. В нем говорилось: «В целях добывания более полных разведанных о состоянии железных дорог и сооружений на них в тылу противника, а также данных о способах и средствах, силах и сроках восстановления отдельных сооружений, о новом строительстве железных дорог, об организации и структуре железнодорожных войск и восстановительных организаций. Поставьте перед вашими разведорганами задачи в соответствии с приложенным к сему перечнем вопросов» [13, л. 5—6]. Далее прилагался перечень из 28 вопросов, которые охватывали практически все стороны означенной проблемы. Данный перечень вопросов является «тематическим», то есть он касался только одной проблемы.

Другим примером данного вида документа является «перечень» из 7 вопросов, которые касались деятельности на территории БССР частей союзных Германии армий. В частности, требовалось:

1. Установить, какие части венгерской армии находятся на оккупированной территории БССР, их состав, нумерацию и дислокацию.
2. Установить какие потери в личном составе и вооружении имеют части венгерской армии.
3. Сообщать о всех перебросках венгерских частей на оккупированной территории БССР; установить нумерацию, численный состав, вооружение, маршруты, пункты выгрузки войск.
4. Есть ли на оккупированной территории БССР венгерские части ВВС; количество эскадрилий, самолетов, где базируются.
5. Имеются ли на оккупированной территории БССР гарнизоны из словацких и болгарских частей; их численный состав, нумерация и назначение.
6. Следить за возможными перебросками словацких и болгарских частей в январе—марте 1943 г. Сообщать нумерацию и маршруты.
7. Следить за возможными перебросками итальянских войск и военных грузов на восточный фронт в январе—марте 1943 г. по маршруту Варшава—Минск—Гомель—Конотоп [14, л. 6].

Существовал и другой вид данного документа. Это был «распространенный» перечень, который включал вопросы по широким или нескольким более узким темам. Как правило, «распространенные» перечни касались вопросов военной разведки и содержали основные и ключевые вопросы ее ведения. Одним из первых таким документов был «перечень вопросов», разработанных по темам согласно работы отделения войсковой информации Разведывательно-го управления ЦШПД, подготовленный в ноябре 1942 г.

Вопросы были разбиты на 5 тем: «О состоянии мостов и переправ через р. Днепр», «О состоянии работ противника по укреплению западного берега р. Днепра, а равно изучение состояния укрепленных районов оккупированной территории», «О состоянии железнодорожного транспорта на оккупированной

территории», «О мероприятиях противника по подготовке химического нападения», «О националистических формированиях». Каждая тема включала от четырех до девяти вопросов по разведке. Так, в последней теме были определены такие из них, как дислокация и нумерация формируемых националистических частей и соединений, их комплектование и формирование, классовый состав, организация, вооружение и численность, командный состав, политико-моральное состояние.

В примечании к документу указывалось, что «при ответе на поставленные вопросы материал подбирать более обширно, располагая его в порядке поставленных вопросов [15, л. 45—46].

Успешное применение на практике вышеназванного документа привело к тому, что в январе 1943 г. был подготовлен расширенный и доработанный «перечень вопросов».

20 января 1943 г. заместитель начальника ЦШПД В. Сергиенко направил в БШПД документ, в самом начале которого указывалось: «Направляю перечень вопросов разведывательной работы, требующих освещения в 1-м квартале 1943 г. по армиям противника, действующим на оккупированной территории БССР и перебрасываемым через территорию БССР на Восточный фронт».

Вопросы в перечне были объединены в 8 тематических блоков, которые касались важнейших вопросов по немецкой армии:

1. «По армиям и перевозкам». В разделе ставилась задача: установить наличие резервов и частей противника в Минском, Гомельском, Борисовском, Полоцком, Оршанском, Гродненском и Лидском районах БССР; вести постоянный контроль за перебросками войск с запада на восток по направлениям (перечисление); установить, где и какие военно-учебные заведения противника (общевойсковые, гестапо, по подготовке кадров для националистических формирований) находятся на оккупированной территории БССР.

2. «По автобронетанковым войскам». В разделе требовалось установить: наличие бронепоездов, действующих на оккупированной территории БССР, их вооружение и тактическое применение; передвижение автобронетанковых войск противника; потери автобронетанковых войск на фронте, понесенные от партизанского движения; организацию ремонта танков, бронемашин и автотранспорта в армейских и фронтовых мастерских; какие заводы-мастерские производят ремонт автобронетанкового вооружения, производительные мощности, методы организации ремонта.

3. «По артиллерийским частям и вооружению». Раздел затрагивал вопросы: ведения постоянного контроля за перебросками артиллерийских частей по железным и шоссейным дорогам; установление нумерации частей и калибра матчасти; наличия артскладов, их дислокацию и какие калибры снарядов на хранении; меры ПВО складов и количество зенитной артиллерии; наличия артчастей, находящихся в тылу, их нумерация и калибр; переброски артиллерии на железнодорожной установке, калибр, тактико-технические характеристики;

переброски боеприпасов по железным и шоссейным дорогам, их количество и калибр.

4. «По военной химии». Ставилась задача: установить какое химическое имущество и в каких количествах находится на складах в Полоцке, Минске, Витебске, станции Заболотинка, Гомеле, Борисове; установить ТТХ стационарной химической аппаратуры, которая находилась в укреплениях на линии Витебск—Орша.

5. «По связи»: добыть официальное немецкое наставление по организации связи германской армии (основы и принципы в различных видах боя); добыть наставление по организации войск связи германской армии; достать приказы и распоряжения по связи, схемы организации связи, телеграфная связь и подвижные средства; выяснить состояние постоянных линий связи на временно оккупированной территории БССР, степень их восстановления и использования.

6. «По укреплениям»: уточнить характер немецких укреплений и проверить их наличие на следующих рубежах (перечисление); уточнить характер строящихся укреплений в Витебске, Борисове, Минске, Гомеле; добыть подробные сведения о предместных укреплениях на восточном берегу Днепра в районе Могилева, Рогачева, Жлобина; добыть рабочие чертежи строящихся наиболее характерных сооружений долговременного типа, образцы бетона, цемента и стройматериалов, применяющихся немцами при строительстве, различные сведения, характеризующие строительные организации немцев, занятые на постройках укреплений (подчинение, внутренние настроения, численность и состав, снабжение материалами и предметами оборудования).

7. «По службе тыла и военным объектам»: выяснить организацию автотранспортной службы во всех звеньях германской армии; организацию, нумерацию, численный состав и техническое оснащение автотранспортных частей; производятся ли крупные автоперевозки людей и грузов на временно оккупированной территории БССР, как они организуются, снабжение горючим и ремонт в полевых условиях; организацию, нумерацию, техническое оснащение и функции войсковых автопарков Резерва главного командования, их связь с автозаводами и армейскими автопарками; дислокацию, нумерацию, численный состав и производственные мощности авто- и танкоремонтных батальонов, рот, эвакуационных заводов; дислокацию и емкость складов и баз снабжения в прифронтной полосе и в тылу; дислокацию и нумерацию всех прочих транспортных частей.

8. «По транспорту»: установить, на каких станциях имеются бронепоезда и основная цель их использования; в каком состоянии находятся мосты через Днепр у станций Могилев, Жлобин, Речица, через Припять у станции Калининичи, Лунинец; перешит ли путь на дорогах Орша—Кричев—Унеча и Могилев—Кричев—Рославль; в сообщениях о произведенных диверсиях на транспорте точно указывать, где совершено (между какими станциями), результаты диверсии и на какое время прекращено движение поездов [14, л. 5, 10—11 об].

Следует отметить, что «перечни вопросов» во многом определили появление такого вида разведывательного документа, как разведывательная сводка БШПД.

Похожим видом документа являются «задачи» по ведению партизанской разведки, которые ставили вышестоящие организации. Как и «перечни вопросов», задачи были «тематические» (основная масса) и «развернутые» (исключение). Принципиальным отличием документов было то, что для выполнения «задач» по разведывательной деятельности, как правило, отводились четко определенные временные и географические рамки.

«Тематические задачи» могли быть направлены на выяснение сведений по химической разведке [11, л. 36—37], армейской [14, л. 32], оборонительным сооружениям [14, л. 306—306 об] и другим важным вопросам.

«Задачи» по ведению разведки могли быть самостоятельным документом, а могли входить в качестве разделов в «задачи» по ведению и развитию партизанской борьбы в целом. Например, в задачах, поставленных Западным штабом партизанского движения перед Борисовским оперативным центром, из 11 позиций 9 касались разведывательной деятельности [17, л. 9—13].

Переход войны к затяжному характеру, утрата немецкой армией стратегической инициативы, значительные поражения на фронтах и трудновосполнимые потери в личном составе не исключали возможности принятия немецким руководством решения о начале химической войны, а продолжавшиеся научно-исследовательские работы немецких ученых в области развития химического оружия и реальная возможность его применения как на фронте, так и против партизан и мирных жителей, способствовали усилению внимания партизанских руководящих органов к проводимой партизанами химической разведке.

19 апреля 1943 г. премьер-министр Великобритании У. Черчилль в секретном послании сообщил И. В. Сталину, что до английского командования «доходят слухи о намерении немцев применить газы на русском фронте...». В ответном послании И. В. Сталин писал: «я всецело поддерживаю Ваше предложение, чтобы Вы выступили с предупреждением Гитлеру и его союзникам и пригрозили бы им мощным химическим нападением в случае их газового нападения на наш фронт» [2, с. 149].

6 августа 1943 г. на имя начальника БШПД П. Калинина за подписью заместителя начальника ЦШПД С. Бельченко пришел документ, в котором говорилось, что «для уточнения действительных намерений противника по развертыванию химической войны и выявлению непосредственной подготовки к химическому нападению, прошу поставить следующие задачи», которые были объединены в 5 пунктов: «Химические части противника», «Химическое вооружение», «Химические склады и пути подвоза», «Химическая служба», «Захватить». Каждый пункт содержал от 1 до 13 разделов, в которых устанавливались конкретные задачи партизанским формированиям [13, с. 37—38].

Результатом появления данного документа стала целенаправленная разведывательность партизан по вопросам химической разведки, которая нашла свое отражение в донесениях и разведсводках, направляемых в БШПД и ЦШПД. Вся поступившая информация анализировалась секретным и разведывательным отделом, и на основании проверенных данных составлялись разведывательные сводки БШПД, которые рассылались во все руководящие партийные и военные органы страны. Только за 1943 г. БШПД было составлено 85 разведсводок, и в 18 из них (15%) содержатся данные о подготовке немецкой армии к применению химического оружия [12, л. 1—608].

Серьезные предупреждения государств антигитлеровской коалиции — СССР, США, Великобритании — о неотвратимости ответного химического удара, уязвимость Германии в связи с относительно небольшой территорией и высокой плотностью населения, утрата господства в воздухе способствовали тому, что немецкое военное и политическое руководство не решилось на широкое применение химического оружия на Восточном фронте. Значительный вклад в это внесли и белорусские партизаны, которые своевременно добывали необходимые разведывательные данные и передавали их в вышестоящие органы.

Еще одним примером «задачи» по разведывательной деятельности является документ, направленный С. Бельченко в БШПД 16 мая 1943 г., в котором указывалось: «В целях установления группировки и намерений противника, прошу срочно поставить перед разведорганами следующие задачи:

1. Установить принадлежность частей, прибывших в последнее время в район Витебск—Сураж.
2. Установить нумерацию итальянских частей, дислоцирующихся в городах Новозыбков, Бобруйск, Гомель, Осиповичи, Минск.
3. Усилить разведку гарнизонов добровольческих войск в городах Шклов, Толочин, Круглое, установить пункты и порядок формирования, систему подчинения, порядок снабжения, политико-моральное состояние и цели использования» [14, л. 32].

К достоинствам «перечней вопросов» и «задач» можно отнести возможность руководящих партизанских органов оперативно реагировать на необходимость получения определенных разведывательных данных по интересующей проблеме. РО просто определял круг вопросов по интересующей теме и направлял «задачи» к их исполнению по нисходящей иерархии в партизанские соединения. «Перечни вопросов» во многом определили появление и структуру такого вида разведывательного документа, как разведсводка БШПД. К недостаткам можно отнести отсутствие комментариев и рекомендаций по исполнению разведывательных вопросов. Как правило, просто указывалось о том, что для получения необходимых разведданных пересылается перечень вопросов или задач. Соответственно, не учитывались особенности географического и военного положения партизанских формирований и их возможности к исполнению

поставленных задач. Тем не менее, анализ данных документов позволяет проследить приоритеты в разведывательной деятельности партизан на разных этапах Великой Отечественной войны, а также изучить организационную работу руководящих разведывательных структур.

#### Источники и литература

1. Бяспалая, М. А. Паўсядзённые клопаты партызанскага тылу (па старонках партызанскіх рукапісных часопісаў) // Партызанское движение в Беларуси и его роль в разгроме фашистских захватчиков в 1941—1944 годах: материалы Междунар. научно-практ. конф. (Минск, 25—26 июня). — Минск: Беларуская навука, 2009. — С. 342—349.
2. Доморад, К. И. Разведка и контрразведка в партизанском движении в Белоруссии 1941—1944 гг. — Минск: Навука і тэхніка, 1995. — 256 с.
3. Еленская, И. Э. Документы немецко-фашистских оккупационных органов управления учреждений как исторический источник: по материалам Госархива Брестской области: дис. на соиск. учен. степ. канд. ист. наук (07.00.09). — Минск: НАН Институт истории, 1999.
4. Ермолович, В. И. Листовки партизан и подпольщиков Беларуси периода Великой Отечественной войны как исторический источник (1941—1944): Автореф. дис. на соиск. учен. степ. канд. ист. наук (07.00.09). — Минск, 1993. — 24 с.
5. Каваленя, А. А. Некаторыя медалагічныя палыходы ў даследаванні гісторыі Вялікай Айчыннай вайны // Беларусь у гады Вялікай Айчыннай вайны: стан і перспектывы даследавання праблемы: Матэрыялы «круглага стала» (Мінск, 22 лістапада 2002 г.). — Мінск: ДНУ «Інстытут гісторыі НАН Беларусі», 2005. — С. 18—26.
6. Киселев, В. К. Партизанская разведка. Сентябрь 1943 — июль 1944. — Минск: БГУ, 1980. — 128 с.
7. Козак, К. И. Германский оккупационный режим на территории Беларуси 1941—1944: историография и источники. — Минск: БГУ, 2006. — 267 с.
8. Кулинок, С. В. Опросные листы и протоколы бесед как источник по истории партизанской разведки в 1941—1943 гг. (по материалам фонда № 1450 Национального архива Республики Беларусь) // Беларускі археаграфічны штогоднік. Вып. 13. — Мінск: БелНДДАС, 2012. — С. 72—79.
9. Кулинок, С. В. Разведывательные сводки Белорусского штаба партизанского движения как источник по истории Беларуси периода Великой Отечественной войны // Архивы и делопроизводство. — № 4, 2012. — С. 124—134.
10. Літвін, А. М. Стварэнне і баявая дзейнасць партызанскіх фарміраванняў на тэрыторыі Беларусі // Беларусь у гады Вялікай Айчыннай вайны. Праблемы гістарыяграфіі і крыніцазнаўства. Зборнік артыкулаў. — Мінск: Беларуская навука, 1999. — С. 90—122.
11. НАРБ. Ф. 1450. — Оп. 1. — Д. 1. Директивы и указания вышестоящих организаций по вопросам партизанского движения.
12. Там же. — Д. 4. Разведывательные сводки Белорусского штаба партизанского движения о действиях противника на территории Белоруссии.
13. Там же. — Д. 12. Программы по подготовке агентурных работников.
14. Там же. — Д. 15. Переписка с разведотделом ЦШПД, Главным разведуправлением Красной Армии, НКГБ СССР и НКГБ БССР о сборе сведений о противнике и другим вопросам разведывательной работы на оккупированной врагом территории Белоруссии.

15. Там же. — Оп. 2. — Д. 1244. Указание ЦШПД о проведении мероприятий по разложению антисоветских немецких формирований, комплектовании школы по подготовке кадров для разведки, информации и докладные записки о работе Особого сбора, потерях противника в результате бомбардировок его советской авиацией, боевые задания бригадам и отрядам и переписка с ЦШПД о передвижении и дислокации войск вермахта.
16. Там же. — Оп. 3. — Д. 42. Руководящие материалы оперативной группы при военном совете 61-й Армии.
17. Там же. — Д. 179. Копии постановления и приказа Военного совета 4-й Ударной армии о мерах расширения партизанского движения, докладных записок, оперативных сводок, боевых донесений, шифротелеграммы на имя т. Пономаренко о боевых действиях партизанских отрядов и бригад и истории партизанского отряда «Победа» и др. материалы.
18. Павлова, Е. Я. Личный состав партизанских формирований Беларуси в годы Великой Отечественной войны (1941—1944 гг.): источники и метод анализа: Дис. на соиск. учен. степ. канд. ист. наук (07.00.09). — Минск, 2003.
19. Павлова, Е. Я. О месте и особенностях партизанских документов в комплексе источников по истории партизанского движения // Крыніцазнаўства і спецыяльныя гістарычныя дысцыпліны: Зборнік. — 2011. — Вып. 6. — С. 103—119.
20. Шумейко, М. Ф. Делопроизводство в партизанских отрядах Беларуси в годы Великой Отечественной войны // Архівы і справаводства № 2 (38). — 2005. — С. 60—66.

*Артыкул паступіў у рэдакцыю 15.05.2013*

**А. С. Горны,**  
*аспірант кафедры гісторыі Беларусі  
 факультэта гісторыі і сацыялогіі ГрДУ імя Я. Купалы,  
 магістр гістарычных навук;  
 e-mail: litvin\_homy@tut.by*

### **МАТЭРЫЯЛЫ АБ ДЗЕЙНАСЦІ БЕЛАРУСКІХ ПАЛАНАФІЛЬСКІХ АРГАНІЗАЦЫЙ У ЗАХОДНЯЙ БЕЛАРУСІ (1921—1937 гг.) У ФОНДАХ ЦЭНТРАЛЬНАГА ДЗЯРЖАЎНАГА АРХІВА ЛІТВЫ**

У міжваеннае дваццацігоддзе ў Заходняй Беларусі, якая ўваходзіла ў склад Польскай дзяржавы, адбываліся значныя грамадска-палітычныя працэсы. Унутры беларускага нацыянальнага руху ў гэтым рэгіёне паступова выкрэшталізоўваліся асобныя палітычныя плыні, якія па-рознаму бачылі будучыню заходне-беларускіх зямель. Сярод іх пэўнае месца займала паланафільская плынь, вытокі якой можна аднесці да пачатку польска-савецкай вайны. Прадстаўнікі дадзенай плыні імкнуліся наладзіць кантакты з польскімі ўладамі і грамадскімі інстытутамі дзеля забеспячэння нацыянальна-культурных правоў беларусаў у Польшчы. Пасля заключэння Рызскага міру 1921 г. яны разгарнулі актыўную дзейнасць па арганізацыйным афармленні. У 1920—1930-я гг. у Заходняй Беларусі з'явілася некалькі паланафільскіх арганізацый («Краёвая сувязь», «Часовая беларуская рада», «Цэнтрсаюз» і інш.), якія заклікалі беларускае насельніцтва да лаяльнага супрацоўніцтва з польскімі ўладамі ў галіне палітыкі, эканомікі і культуры.

Праблема дзейнасці беларускіх паланафільскіх арганізацый у Заходняй Беларусі знайшла пэўнае адлюстраванне як у айчыннай, так і замежнай гістарыяграфіі. У Беларусі дадзенаму аспекту прысвяцілі свае працы гісторыкі А. Пашкевіч [1] і А. Чарнякевіч [2; 3]. Сярод замежных даследчыкаў перш за ўсё трэба вылучыць польскіх гісторыкаў К. Гамулку [4] і І. Янушэўскую-Юркевіч [5], якія паспрабавалі зрабіць сістэматычны агляд беларускага паланафільскага руху. Тым не менш, існуючыя навуковыя напрацоўкі стварылі толькі падмурак для далейшага вывучэння. Праблема дзейнасці беларускіх паланафілаў у Заходняй Беларусі па-ранейшаму не мае глыбокага комплекснага даследавання, а некаторыя аспекты праблемы ўвогуле не распрацаваны. У айчыннай і замежнай гістарыяграфіі адсутнічае нават вызначэнне тэрміна «беларускае паланафільства» і яго крытэрыяў. Па-за полем зроку гісторыкаў засталіся перыядычныя выданні беларускіх паланафілаў, пытанні фінансавання іх дзейнасці, а біяграфіі многіх паланафільскіх дзеячаў па-ранейшаму знаходзяцца пад покрывам невядомасці. Таму важнае значэнне набывае актыўны пошук і вывучэнне пісьмовых крыніц па дадзенай праблеме, у тым ліку і ў замежных архівах, што дазволіць гісторыкам больш грунтоўна даследаваць дзейнасць беларускіх паланафільскіх арганізацый у міжваеннай Польшчы.

Адным з найбольш вялікіх сховішчаў дакументаў па гісторыі Заходняй Беларусі з'яўляецца Цэнтральны дзяржаўны архіў Літвы ў г. Вільнюсе (Lietuvos centrinis valstybės archyvas, далей — ЦДАЛ). Як вядома, міжваенная Вільня з'яўлялася значным культурным і палітычным цэнтрам т. зв. «крэсаў усходніх» Польскай дзяржавы. Тут канцэнтравалася не толькі грамадска-палітычнае жыццё літоўцаў, палякаў, яўрэяў, але і беларускай нацыянальнай меншасці ў Польшчы. У Вільне размяшчаліся галоўныя ўстановы амаль усіх беларускіх культурных і палітычных арганізацый, у тым ліку і паланафільскіх. Таму невыпадкова, што ў архівах будучай сталіцы Літвы адклалася даволі вялікая колькасць матэрыялаў, прысвечаных грамадска-палітычнай і культурна-асветніцкай дзейнасці беларусаў у Польшчы. Частка гэтых дакументаў да сённяшняга дня заставалася маладаследаванай і не ўведзенай у шырокі навуковы ўжытак. У дадзеным артыкуле зроблена спроба прадставіць кароткі агляд дакументаў, знойдзеных аўтарам падчас працы ў вышэйзгаданым архіве, якія маюць дачыненне да гісторыі беларускіх паланафільскіх арганізацый у Заходняй Беларусі. Вывучэнне разглядаемага корпуса дакументаў дапаможа больш глыбока высветліць розныя пытанні, звязаныя з функцыянаваннем паланафільскай плыні ў беларускім руху.

Пісьмовыя крыніцы аб дзейнасці беларускіх паланафільскіх арганізацый з фондаў ЦДАЛ можна ўмоўна разбіць на два блокі. Першы — найбольш значны блок — складаюць дакументы польскага справаводства: справаздачы польскіх службовых асоб, данясенні органаў паліцыі і дзяржаўнай бяспекі, прэсавыя агляды і г. д. У другі блок уваходзяць матэрыялы ўласна паланафільскага паходжання: унутрыпартыйнае справаводства і карэспандэнцыя, рэзалюцыі сходаў, статуты і г. д.

Багаты інфармацыйны патэнцыял у першым блоку дакументаў маюць справаздачы, рапартажы, даклады, інфармацыйныя паведамленні польскіх чыноўнікаў аб грамадска-палітычным становішчы ў Вільне і дзейнасці палітычных арганізацый. Асноўная іх маса захоўваецца ў фондзе 15 «Упраўленне Камісара польскага ўрада г. Вільня», фондзе 51 «Віленскае ваяводскае ўпраўленне», фондзе 53 «Віленскае гарадское староства». У дадзеных дакументах прадстаўнікамі органаў паліцыі і дзяржаўнай бяспекі падрабязна фіксавалася грамадска-палітычнае жыццё нацыянальных меншасцей у Вільне і Віленскім ваяводстве, у тым ліку і дзейнасць беларускіх паланафільскіх арганізацый. Напрыклад, у «Сітуацыйнай справаздачы з грамадскага і палітычнага жыцця г. Вільні 1925 г.» даволі шмат увагі надавалася дзейнасці такой паланафільскай арганізацыі, як Часовая беларуская рада (ЧБР) [6]. Аўтар дакумента падрабязна асвятляў мерапрыемствы і сходы рады, звяртаў увагу на ўзаемаадносіны паміж яе сябрамі і прадстаўнікамі іншых беларускіх арганізацый, спрабаваў даць характарыстыку лідару ЧБР А. Паўлюкевічу і інш. Акрамя гэтага, у дакуменце можна знайсці цікавую інфармацыю аб сулярэчнасцях паміж кіраўнікамі ЧБР і спробах бела-

рускага пасла польскага сейма А. Аўсяніка дэзарганізаваць дзейнасць рады [6, арк. 37, 75—77, 120, 171].

Сярод справаводчых крыніц польскага паходжання варта звярнуць увагу на даклады чыноўнікаў, прысвечаныя асобным паланафільскім арганізацыям альбо дзеячам. Так, у фондзе «Упраўлення Камісара польскага ўрада г. Вільні» захоўваецца сакрэтны ліст кіраўніка экспазітуры (філіяла) палітычнай паліцыі Вільні С. Аленцкага, у якім утрымліваецца каштоўная інфармацыя аб беларускай паланафільскай арганізацыі Краёвая сувязь, якая дзейнічала на тэрыторыі Віленшчыны ў 1921—1922 гг. [8, арк. 9—9 адв.]. Дадзеная крыніца змяшчае важныя звесткі наконт працэсу ўтварэння Краёвай сувязі, фарміравання кіраўнічага складу, дзейнасці арганізацыі ў Вільне і правінцыі, яе паступовага заняпаду. Таксама цікавасць уяўляе сакрэтны даклад камісара польскага ўрада г. Вільні Б. Александровіча віленскаму ваяводзе, дзе даецца характарыстыка некаторых дзеячаў паланафільскага кірунку — Я. Станкевіча, М. Касцевіча, Я. Бекіша і інш. [19, арк. 29—29 адв.]. У дакуменце згадваецца праца Я. Станкевіча па арганізацыі праўрадавай Беларускай сялянскай партыі, прыводзіцца даволі падрабязная біяграфія беларускага дзеяча М. Касцевіча (Краўцова), у якой, між іншым, ёсць сведчанні аб яго супрацоўніцтве з II аддзелам польскага Генштаба (дэфензіва).

У дакументах Віленскага ваяводскага ўпраўлення сярод агентурнай інфармацыі таксама сустракаюцца жыццяпісы Р. Астроўскага (лідара т. зв. «беларускай санацыі») і У. Більдзюкевіча (віцэ-старшыні Часовай беларускай рады), якія былі складзены польскай паліцыяй для службовага карыстання [13, арк. 15—15 адв., 18]. Гэтыя дакументы дапамагаюць удакладніць некаторыя вехі жыцця вышэйзгаданых дзеячаў.

Акрамя назірання за палітычнай дзейнасцю беларускіх паланафілаў польская паліцыя сачыла і за іх асабістай бяспекай. Напрыклад, у фондзе «Віленскага гарадскога староства» знаходзяцца цікавыя дакументы адносна арганізацыі аховы лідара Часовай беларускай рады А. Паўлюкевіча. Паводле інфармацыі аддзела бяспекі Віленскага ваяводскага ўпраўлення летам 1926 г. на Паўлюкевіча з боку яго палітычных праціўнікаў планавалася замах [19, арк. 66]. Віленская паліцыя арганізавала назіранне за яго домам, а пры кожнай паездцы Паўлюкевіча суправаджаў спецыяльны ахоўнік [19, арк. 64]. Аднак пасля высветлілася, што чуткі аб замаху распаўсюджваў сам Паўлюкевіч, жадаючы такім чынам падняць у вачах улад свой аўтарытэт [19, арк. 63, 64].

Дакументы польскага справаводства дазваляюць таксама грунтоўна даследаваць дзейнасць Цэнтральнага саюза беларускіх культурна-асветніцкіх і гаспадарчых арганізацый (Цэнтрсаюза) і Таварыства беларускай асветы (ТБА) — беларускіх праўрадавых арганізацый, якія дзейнічалі ў Заходняй Беларусі ў 1930-я гг. пад кантролем т. зв. групы Луцкевіча—Астроўскага. У інфармацыйных паведамленнях, напісаных рознымі паліцэйскімі і следчымі структурамі (аддзел бяспекі і грамадска-палітычны аддзел Віленскага ваяводскага ўпраўлен-

ня, следчы аддзел Каменды дзяржаўнай паліцыі г. Вільня і г. д.), утрымліваюцца звесткі аб утварэнні Цэнтрсаюза, адносінах арганізацыі да вынікаў парламенцкіх выбараў 1930 г., аб дачыненні да іншых беларускіх партый; прааналізавана стаўленне Цэнтрсаюза да палітычных і эканамічных праблем Заходняй Беларусі [24, арк. 32—35, 38—39, 53, 54—55, 56, 64]. У дадзенай групе крыніц таксама маецца інфармацыя аб кіраўнічым складзе Цэнтрсаюза, у які ўваходзілі такія беларускія дзеячы, як А. Трэпка (старшыня), С. Кароль (віцэ-старшыня), Я. Шнаркевіч (сакратар), Р. Астроўскі (скарбнік), Р. Якубёнак, Я. Цеханоўскі, Ф. Акінчыц (сябры прэзідыума) [24, арк. 30]. Акрамя гэтага, выяўлены цікавыя паведамленні аб выхадзе з Цэнтрсаюза Ф. Акінчыца і нападзе на памяшканне арганізацыі невядомых злачынцаў, якія, паводле паліцэйскага данясення, маглі быць альбо «элементам камуністычна-падрыхўным», альбо прыхільнікамі Беларускай хрысціянскай дэмакратыі [24, арк. 18].

Аналагічныя дакументы захоўваюцца ў асобнай справе Таварыства беларускай асветы (ТБА) [23]. Інфармацыйныя паведамленні, лісты і рапарты, прысвечаныя гэтай арганізацыі, даюць пэўнае ўяўленне аб працэсе рэгістрацыі ТБА [23, арк. 21], асвятляюцьходы і мерапрыемствы таварыства [23, арк. 17—19 адв.], утрымліваюць звесткі аб унутраным крызісе ў ТБА, выкліканым спыненнем урадавых субсідый [23, арк. 15]. Сярод цікавых дакументаў неабходна прыгадаць ліст кіраўніка аддзела бяспекі Віленскага ваяводскага ўпраўлення Т. Брунеўскага, у якім апошні просіць павятовых старастаў Віленскага ваяводства не рабіць перашкод працы ТБА па прычыне таго, што кіраўніцтва арганізацыі «блізка супрацоўнічае і ўзгадвае сваю дзейнасць з адміністрацыйнымі ўладамі» [23, арк. 24]. Таксама выклікаюць увагу інфармацыйныя паведамленні аб выніках грамадскага суда паміж Р. Астроўскім і А. Луцкевічам, які стаў завяршальнай кропкай унутранага расколу ў таварыстве [23, арк. 5—6 адв.].

Прэсавыя агляды, справаздачы і рапарты прадстаўляюць яшчэ адзін маладаследаваны від справаводчых крыніц польскага паходжання. Аўтары дадзеных дакументаў характарызавалі розныя газеты і часопісы, якія выходзілі ў Вільне, звяртаючы асноўную ўвагу на прэсу нацыянальных меншасцей. У дзейнасці беларускіх паланафільскіх арганізацый друк займаў адну з галоўных ролей, таму, безумоўна, ён знаходзіўся ў полі зроку мясцовых улад. У прэсавых справаздачах у асноўным утрымлівалася інфармацыя аб выдаўцах, змесце, накладзе перыядычнага выдання, падкрэслівалася яго ідэалагічная скіраванасць і партыйная прыналежнасць [7, арк. 2 адв.—3, 100, 115]. Больш таго, улады заводзілі асобныя справы на пэўны часопіс ці газету, дзе збіралі адносна іх розную дакументацыю. У такіх справах захоўваліся невялікія рапарты польскіх чыноўнікаў, у якіх фіксаваліся прозвішча выдаўца і рэдактара, адрас рэдакцыі, партыйная прыналежнасць, фінансаванне, сфера палітычных уплываў, адносіны выдання да ўлад і г. д. Таксама магла ўтрымлівацца афіцыйная перапіска паміж рэдакцыяй і ўрадавымі структурамі. Аўтарам артыкула ў фондах ЦДАЛ выяўлены справы, прысвечаныя наступным беларускім паланафільскім перыя-

дычным выданням: «Грамадскі голас» [14], «Беларуская культура» [15], «Жаночкая справа» [17], «Родны край» [16], «Наперад», «Народны зван», «Беларускі зван» [18].

Трэба заўважыць, што комплекс справаводчых дакументаў з першага блока мае афіцыйны характар і адлюстроўвае ўрадавы пункт гледжання на беларускі нацыянальны рух, не пазбаўлены пэўных суб'ектыўных і кан'юктурных адзнак. Тым не менш, польская справаводчая дакументацыя ўтрымлівае шматлікі фактычны матэрыял, які пры спалучэнні з іншымі крыніцамі будзе вельмі карысным для вывучэння дзейнасці беларускіх паланафілаў у міжваенны час.

Другі блок матэрыялаў з фондаў ЦДАЛ прадстаўляе ўласная дакументацыя беларускіх паланафільскіх арганізацый. Каштоўнасць для даследчыка ўяўляюць дакументы, прысвечаныя гісторыі паланафільскага аб'яднання Краёвая сувязь. У фондах архіва захоўваюцца дэкларацыя аб утварэнні гэтай арганізацыі [11, арк. 15], пералік яе сябраў [8, арк. 4], патрабаванні да Міністэрства ўнутраных спраў, асветы і харчавання аб падтрымцы дзейнасці Краёвай сувязі і выкананні яе намаганняў у сферы палітыкі, школьніцтва і кааперацыі [12, арк. 7—7 адв.]. У канцы 1921 г. Краёвая сувязь па прычыне надыходзячых выбараў у Віленскі сейм больш актыўна ўключылася ў грамадска-палітычнае жыццё Віленшчыны, арганізаваў т. зв. «з'езд беларускага сялянства, партый і арганізацый Заходняй Беларусі». Вынікі працы гэтага з'езда знайшлі адлюстраванне ў шэрагу рэзалюцый, прысвечаных палітычнаму, школьнаму, эканамічнаму, аграрнаму і бежанскаму пытанню [11, арк. 126—131 адв.]. Дадзеныя дакументы дазваляюць больш шырока прааналізаваць праграмныя ўстаноўкі і мэты, якія вылучалі ў сваёй дзейнасці беларускія паланафілы ў пачатку 1920-х гг.

Унікальнымі крыніцамі па гісторыі Краёвай сувязі з'яўляюцца лісты лідара арганізацыі П. Алексюка да дэлегата польскага ўраду ў Сярэдний Літве. У сваіх лістах, Аляксюк закранае шэраг бягучых палітычных і адукацыйных пытанняў [12, арк. 21—21 адв., 24], выказвае прапановы па фарміраванні і падтрымцы паланафільскай дэлегацыі на Беларускаю нацыянальна-палітычную канферэнцыю ў Празе [11, арк. 124—124 адв.]. У лісце ад 19 кастрычніка 1921 г. лідар Краёвай сувязі дае невялікі гістарычны агляд беларускага нацыянальнага руху і заклікае польскага чыноўніка актывізаваць працу ў напрамку польска-беларускага збліжэння, аказваючы грашовую і маральную падтрымку паланафільскім структурам [12, арк. 28—31 адв.].

Сярод матэрыялаў іншых паланафільскіх арганізацый у фондах ЦДАЛ выяўлены статут віленскага паланафільскага таварыства «Беларуская хатка» [21, арк. 1—2 адв.], некаторыя дакументы Беларускага грамадзянскага сходу [9], а таксама перапіска Прэзідыума Галоўнай Рады Цэнтрсаюза з віленскім гарадскім старастам аб рэгістрацыі арганізацыі, зменах у кіруючых структурах, правядзенні ўрачыстага мерапрыемства, прысвечанага 25-годдзю творчай дзейнасці Я. Купалы і інш. [24, арк. 28, 29, 31, 58, 65, 70, 72]. Акрамя гэтага, у архіве

ўтрымліваецца шэраг заяў розных паланафільскіх арганізацый аб дазvole на выданне ўласнага перыядычнага органа [10; 20; 22] і калекцыя рэдакцыйных дакументаў беларускіх праўрадавых газет «Наперад» [25] і «Беларускі звон» [26].

Такім чынам, у фондах ЦДАЛ захоўваюцца цікавыя і маладаследаваныя матэрыялы аб дзейнасці беларускіх паланафільскіх арганізацый у Заходняй Беларусі ў міжваенны час. Яны ўяўляюць значную каштоўнасць не толькі для вывучэння вышэйадзначанай праблемы, але і для разумення супярэчлівых грамадска-палітычных працэсаў у Заходняй Беларусі ў 1921—1939 г. Найбольш шырокі блок пісьмовых крыніц складаюць матэрыялы польскага справаводства, якія ў сваёй большасці маюць інфармацыйна-даведачны і справаздачны характар (справаздачы, інфармацыйныя паведамленні, рапарты, лісты віленскай паліцыі і органаў дзяржбяспекі). У меншай ступені ў фондах ЦДАЛ прадстаўлена ўласна паланафільская дакументацыя, сярод якой вылучаюцца матэрыялы аб дзейнасці арганізацыі Краёвая сувязь. Інфармацыйны патэнцыял згаданых дакументаў дазваляе прасачыць некаторыя аспекты ўтварэння і дзейнасці Краёвай сувязі, Часовай беларускай рады, Цэнтрсаюза, Таварыства беларускай асветы, дапамагае раскрыць пытанні ўнутрыпартыйнага жыцця і адносін польскіх улад да паланафільскай пільні беларускага руху. Таксама ў крыніцах з фондаў ЦДАЛ можна сустрэць каштоўную інфармацыю аб асобных паланафільскіх дзеячах і перыядычным друку беларускіх паланафілаў. Тым не менш, выяўленне новых дакументаў у фондах ЦДАЛ па-ранейшаму застаецца актуальным і запатрабаваным для комплекснай распрацоўкі праблем, звязаных з дзейнасцю беларускіх паланафільскіх арганізацый у Заходняй Беларусі.

#### Крыніцы і літаратура

1. Пашкевіч, А. В. Беларускія паланафільскія арганізацыі і дзеячы падчас парламенцкіх выбараў у Польшчы ў 1922 г. / А. В. Пашкевіч // *Problemy cywilizacyjnego rozwoju Białorusi, Polski, Rosji i Ukrainy od końca XVIII do XXI wieku / Pod redakcją Piotra Franaszka, Aleksandra N. Nieczuchrina.* — Kraków: Wydawnictwo Uniwersytetu Jagiellońskiego, 2007. — S. 161—164.
2. Чарнякевіч, А. Беларускія паланафілы і Грамада. 1925 — пачатак 1927 г. / А. Чарнякевіч // *Гістарычны альманах.* — 2006. — Том 12. — С. 64—78.
3. Чарнякевіч, А. Беларуская Часовая Рада і яе месца і роля ў беларускім нацыянальным руху ў Польшчы сярэдыны 1920-х гадоў / А. Чарнякевіч // *Грамадскія рухі і палітычныя партыі ў Беларусі (апошняя чвэрць XIX — пачатак XXI ст.): Матэрыялы Рэсп. навук. канф. (Гродна, 23—24 кастр. 2008 г.) / ГрДУ імя Я. Купалы; рэдкал.: І. І. Коўкель (адк. рэд.) [і інш.].* — Гродна: ГрДУ, 2009. — С. 284—292.
4. Gomółka, K. Białoruskie partie i organizacje prorządowe w II Rzeczypospolitej / K. Gomółka // *Białoruskie Zeszyty Historyczne.* — 1997. — № 7. — S. 63—74.
5. Januszewska-Jurkiewicz, J. Stosunki narodowościowe na Wileńszczyźnie w latach 1920—1939 / J. Januszewska-Jurkiewicz. — Katowice: Wyd. Uniwersytetu Śląskiego, 2010. — S. 630—632.
6. Lietuvoscentrinisvalstybėsarchyvas (LCVA). — F. 15. — Ap. 2. — B. 232. Sprawozdania sytuacyjne z życia społecznego i politycznego m. Wilno, 1925 г.

7. Там жа. — В. 380. Sprawozdania prasowe, 1927 г.
8. Там жа. — В. 483. Akta związku «Krajowajasuwiaz» — statut, korespondencja, listaczłonków związku, 1921—1925 гг.
9. Там жа. — В. 630. Białoruskie zgromadzenie obywatelskie, 1924 г.
10. Там жа. — В. 686. Akta w sprawie wydawania czasopisma «Białoruskaja chata» (później «Białoruski dzień») — deklaracja, korespondencja, 1926—1927 гг.
11. Там жа. — F. 22. — Ap. 1. — B. 42. Доклад о деятельности белорусских буржуазно-националистических организаций и их руководителей в Польше, Литве и странах Западной Европы с приложениями, характеризующими деятельность данных организаций, 1921 г.
12. Там жа. — В. 54. Сведения о буржуазно-националистических белорусских партиях и организациях Польши и Литвы, 1921 г.
13. Там жа. — F. 51. — Ap. 17. — B. 6. Życiorysy działaczy białoruskich, 1925 г.
14. Там жа. — Ap. 7. — B. 229. Sprawa dotyczące redogowienia czasopism «Kunst und Lebel» i «Gromadskij golos», 1924—1926 гг.
15. Там жа. — В. 356. Sprawa dotyczące redogowienia czasopisma «Białoruska kultura», 1927 г.
16. Там жа. — В. 763. Sprawa dotyczące redogowienia czasopisma «Rodny kraj», 1933—1936 гг.
17. Там жа. — В. 989. Redogowanie czasopisma pod tytułem «Sprawy Kobiecte», 1931 г.
18. Там жа. — В. 1008. Redogowanie czasopism pod tytułem «Napierad», «Narodny Zwon», «Białoruski Zwon», 1929—1932 гг.
19. Там жа. — F. 53. — Ap. 23. — B. 1784. Akta w sprawie rejestracji i likwidacji związków i stowarzyszeń (statuty, sprawozdania z działalności, protokoły posiedzeń, korespondencja). Białoruski Związek Właścianski, 1925—1930 гг.
20. Там жа. — В. 1824. Akta w sprawie wydania oraz zajęcia nakładu czasopism (korespondencja, podania i inne). «Białoruskoje slovo», 1926 г.
21. Там жа. — В. 1836. Akta w sprawie rejestracji i likwidacji związków i stowarzyszeń (statuty, sprawozdania z działalności, protokoły, korespondencja). Stowarzyszenie «Białoruska Chatka», 1926 г.
22. Там жа. — В. 1944. Akta w sprawie wydawania i aresztowania nakładu czasopism i gazet (korespondencja, podania, zezwolenia i inne). «Białoruski Radny», 1927—1929 г.
23. Там жа. — В. 2005. Akta w sprawie rejestracji i likwidacji związków i stowarzyszeń (statuty, sprawozdania, protokoły, korespondencja). Towarzystwo Oświaty Białoruskiej, 1927—1935 гг.
24. Там жа. — В. 2078. Akta w sprawie rejestracji i likwidacji związków i stowarzyszeń (statuty, sprawozdania, protokoły, korespondencja). Związek Białoruskich kulturalno-oświatowych i gospodarczych organizacji i instytucji, 1928—1937 гг.
25. Там жа. — F. 368. — Ap. 1. — B. 46. Laikraščio «Naperad» redakcijos darbuotojų sąrašai, 1929 г.
26. Там жа. — В. 54. Įvairių laikraščių redakcijų pavieniai dokumentai, 1920—1936 г.

*Артыкул напісаны ў рэдакцыю 11.03.2013*

**В. М. Бароўская,**

аспірант ДНУ «Інстытут гісторыі» НАН Беларусі;  
e-mail: borovskaya-olga@mail.ru

### ПЕРЫЯДЫЧНЫ ДРУК ЯК НЕАДЭМНАЯ ГІСТАРЫЧНАЯ КРЫНІЦА ВЫВУЧЭННЯ ПОЛЬСКА-САВЕЦКІХ ПЕРАГАВОРАЎ 1919—1921 гг.

Перыядычны друк — сукупнасць друкаваных выданняў, якія выходзілі ў гэўныя прамежкі часу, выступалі ў якасці самастойных (незалежных) інфармацыйных пляцовак або друкаванага органа таго ці іншага партыйнага асяродка, кіруючай установы. Пры вывучэнні перыядычнага друку як значнай гістарычнай крыніцы па гісторыі польска-савецкіх перагавораў і вызначэння сутнасці беларускага пытання на іх, было прааналізавана больш за дзясятка выданняў за перыяд з 1919 г. па 1921 г., якія былі згрупаваны ў тры адпаведныя комплексы.

Першы комплекс — беларускамоўны друк, які выходзіў на тэрыторыі Беларусі, занятай польскімі войскамі, — прадстаўлены друкаваным органам Часовага беларускага нацыянальнага камітэта. Выходзіў пад рэдакцыяй Я. Луцэвіч (Я. Лёсіка, К. Цярэшчанкі) з 25.08. па 19.10.1919 г. пад назвай «Звон», з 21.10.1919 г. па 1920 г. — «Беларусь».

З усіх нумароў выдання ў фондах Нацыянальнай бібліятэкі Беларусі па газеце «Звон» адсутнічаюць № 22—27, астатнія прадстаўлены ў поўным аб'ёме. З выданняў «Беларусі» захоўваюцца № 1—56 за 1919 г., № 124 за 1920 г. (адсутнічаюць № 1—123, № 125—146).

Тэматычны комплекс абодвух выданняў падае сваё адлюстраванне падзеі свету і рэакцыю беларускіх палітычных колаў на іх. Газеты яркава ілюструюць стаўленне беларускіх палітычных прадстаўнікоў да магчымых шляхоў вырашэння беларускага пытання, якія прапаноўваліся польскімі, савецкімі ўрадавымі коламі, прадстаўнікамі «белай» Расіі, краінамі Антанты. У цэнтр увагі газет трапляюць падзеі, звязаныя з ходам працы Парыжскай мірнай канферэнцыі, у межах якой беларускае пытанне знаходзіла свае адлюстраванне праз разгляд польскай і рускай праблем. Ускладваліся надзеі на шматлікія намаганні дэлегацыі БНР пад кіраўніцтвам А. Луцкевіча і намеры кіруючых колаў краін Антанты і ЗША вырашыць нацыянальныя пытанні былой Расійскай імперыі згодна права самавызначэння нацыі.

Значная колькасць артыкулаў газеты «Беларусь» прысвячалася разгляду пытання правядзення і арганізацыі плебісцыту на літоўска-ўкраінска-беларускім абшары пад эгідай польскага ваеннага і цывільнага кіравання. Плебісцытарны шлях вырашэння беларускага пытання ўспрымаўся вельмі негатыўна беларускімі палітычнымі коламі, расцэньваўся як нелегітымны сродак далучэння часткі беларускіх зямель у склад польскай дзяржавы. Спалучалася з плебісцытарнай праблематыкай пытанне правядзення выбараў у мясцовыя органы кіра-

вання (гарадскія і валасныя), якія фактычна з'яўляліся ніжэйшымі акупацыйнымі органамі кіравання Генеральнага камісарыята ўсходніх зямель. Выданні, акрамя простага інфармавання мясцовага насельніцтва аб ходзе выбараў, змяшчалі агульнае негатыўнае стаўленне да гэтай справы.

Агульная польская арыентацыя шматлікіх беларускіх палітычных прадстаўнікоў прымусіла рэдактараў газет звяртацца да праблематыкі польска-беларускай федэрацыі, прыводзіць усе за і супраць гэтага шляху вырашэння беларускага пытання. Агульныя настроі артыкулаў змяняюцца ад узнёслых выказванняў адносна ідэі федэрацыі, лозунгаў, абвешчаных Ю. Пілсудскім у «Адозве да жыхароў былога Вялікага княства Літоўскага» ад 22 красавіка 1919 г., да дастаткова скептычных настройаў, сітуацыі агульнага недаверу. У цеснай узаемасувязі з федэратыўнай праблематыкай знаходзілася пытанне арганізацыі беларускага нацыянальнага войска. Агульнае разуменне беларускіх палітычных колаў значнасці і важнасці гэтай праблемы паўставала праз афіцыйнае інфармаванне мясцовага насельніцтва аб факце арганізацыі беларускіх вайсковых адзінак, праз непасрэдняе заклікі ўступаць у войска, у агульнай агрэсываючай ролі Беларускай вайсковай камісіі ў справе «незалежнасці і непадзельнасці» тэрыторыі Беларусі.

Перыядычныя выданні, якія групаваліся вакол Беларускай цэнтральнай рады Віленшчыны і Гродзеншчыны, фактычна не з'яўляліся афіцыйнымі друкаванымі органамі, прадстаўлены газетамі «Беларусь» (Гродна): выдавалася з 30.03.1919 г. па 18.05.1919 г.; «Незалежная думка» (Вільня) — з 8.06.1920 г. па 11.07.1920 г.; «Беларуская думка» (Вільня) — з 28.04.1919 г. па 27.07.1919 г., усяго выйшла 56 нумароў; «Бацькаўшчына» (Гродна) — з 15.03.1919 г. па 20.04.1919 г.; «Беларускія ведамасці» (Вільня) — 1921 г. Адзначаныя выданні прадстаўлялі цэнтральную пазіцыю, не выказваючы падтрымкі ні польскаму, ні савецкаму боку. Праз артыкулы выданняў праступаюць шматлікія абвінавачванні ў «руйнаванні краю», незаконным далучэнні значнай часткі беларускіх зямель у склад Савецкай Расіі або Польшчы. Адзіным магчымым шляхам вырашэння беларускага пытання называецца незалежная беларуская рэспубліка, якая будзе ўключаць усе этнаграфічныя землі, плебісцыт разглядаецца выключна як шлях вырашэння спрэчных памежных пытанняў з суседнімі краінамі.

Другі комплекс — рускамоўныя выданні, якія выходзілі па-за межамі тэрыторыі Беларусі (эмігранцкі перыядычны друк), — прадстаўлены газетамі «Сёння», «Воля» (Рыга), «Новое Русское Слово», «Эхо», «Русь», «Голос России» (Берлін) — 1919—1922 гг. «Воля России» (Прага) — з 13.09.1920 г. у Нацыянальнай бібліятэцы захоўваюцца № 2—166 (акрамя 1, 4, 7, 44, 46, 48, 50, 52, 61, 103, 105, 155), выходзіла пад рэдакцыяй У. М. Занзінава, В. І. Лебедзева, А. С. Мінора, адстойвала інтарэсы дэмакратычнай федэратыўнай расійскай рэспублікі.

Беларуская праблематыка прадстае праз шматлікія вытрымкі з Беларускага прэс-бюро, якое падае стаўленне беларускага нацыянальнага руху да міжна-



родных падзей, да пытання мірнага вырашэння польска-савецкага канфлікту 1919—1921 г. На старонках газеты вырашэнне беларускага пытання, як і іншых нацыянальных пытанняў, прапаноўвалася вырашыць шляхам поўнай рэалізацыі права на самавызначэнне, што фактычна ліквідавала любыя спрэчныя тэрытарыяльныя пытанні паміж бакамі. З гэтых пазіцый інтэрпрэтаваны Рызскі мірны дагавор, як парушаючы тэрытарыяльную цэласнасць беларускіх зямель, фактычна незаконны. З лістапада 1920 г. беларускае пытанне знаходзіцца ў цеснай узаемазалежнасці з літоўскай (віленскай) праблематыкай. Узгадваецца мірны дагавор урада В. Ластоўскага з літоўскім урадам аб узаемасупрацоўніцтве і дапамозе; іх сумесная барацьба з войскамі Л. Жылігоўскага, непасрэдная зацікаўленнасць «віленскай праблемай» з боку Лігі Нацый, якая першапачаткова планавала ўвядзенне ваеннага кантынгенту, а пасля абмежавалася намерам арганізацыі плебісцыту («хатні плебісцыт») [1, с. 1—2].

Пытанне польска-савецкіх перагавораў 1919—1921 г. прадстаўлена праз агляд мірных прапаноў Савецкай Расіі на барысаўскім этапе (снежань 1919 г. — чэрвень 1920 г.) шляхам канстатацыі факта накіравання дыпламатычных нот ад Народнага камісарыята замежных спраў РСФСР і выяўленнем пазіцыі Вялікабрытаніі і Францыі да заключэння перамір'я (або міра) паміж Польшчай і РСФСР. Найбольш поўна прадстаўлены апошні этап перагавораў — мірная канферэнцыя ў Рызе (верасень 1920 г. — сакавік 1921 г.).

На старонках газеты «Воля России» прадстаўлена поўная, падрабязная карціна мірных перагавораў у Рызе. Пачынаючы з другога нумару (14.09.1920 г.) [2, с. 1, 5], адзначаецца магчымасць дасягнення кампрамісу паміж бакамі, жаданне Савецкай Расіі адмовіцца ад некаторых пастулатаў перыяду мінскіх перагавораў (жнівень—верасень 1920 г.), намер Польшчы часова адсунуць федэралістычны план вырашэння «ўсходняга пытання». Аўтарам газеты яшчэ да пачатку перагавораў становілася зразумела, што магчымасць дасягнення мірнага паразумення паміж варожымі бакамі стане рэальнай толькі ў выпадку кампраміснага вырашэння спрэчных пытанняў, частковай або поўнай адмовы ад раней прытрымліваемых пазіцый (лінія 1772 г. і федэралістычная канцэпцыя, або лінія Керзана і ідэя рэалізацыі сусветнай пралетарскай рэвалюцыі). Непасрэднымі прычынамі жадання абодвух бакоў пайсці насустрач адзін аднаму, значна зменшыць свае патрабаванні, аўтары «Воли России» называюць значнае эканамічнае знясіленне Польшчы і Савецкай Расіі, і вострая неабходнасць савецкага боку весці ўзброеную барацьбу з войскамі П. М. Урангеля. Але адначасова адзначаецца наяўнасць палітычных сіл, якія прытрымліваліся ваенных шляхоў вырашэння спрэчных пытанняў. Інфармацыйныя паведамленні «Воля России» аб ходзе польска-савецкіх перагавораў верасня 1920 г. — сакавіка 1921 г. становяцца адметнай гістарычнай крыніцай, якая падае ў штодзённым фармаце звесткі аб агульным стане мірнага ўладкавання. Нягледзячы на значную колькасць паведамленняў аб ходзе перагаворнага працэсу, газета часта

змяшчае неправераную інфармацыю, напрыклад, аб наведванні Г. В. Чычэрына ці Я. Сапегі Рыгі падчас працы мірнай канферэнцыі.

На аснове паведамленняў замежных тэлеграфных агенцтваў, перыядычных выданняў «Воля России» падае стаўленне краін Антанты і ЗША адносна перагавораў у Рызе. Кіруючыя колы Вялікабрытаніі выказваліся за хутчэйшае заключэнне мірнага дагавору паміж Польшчай і Савецкай Расіяй, ставілі ў прамую ўзаемазалежнасць свае гандлёвыя перагаворы з савецкім бокам і іх паспяховае рэалізацыю, нават, па версіі газеты, устанавілі дакладны тэрмін дасягнення прэлімінарнага мірнага дагавору, які супадаў з савецкім тэрмінам (да 5 кастрычніка 1920 г. на працягу 10 дзён). У адрозненне, кіраўніцтва Францыі настойвала на часовым зцягванні перагавораў, у выпадку падпісання дагавору паміж бакамі патрабавала пэўных ваенных гарантый ад савецкага боку, для забеспячэння знешняй бяспекі для войск П. М. Урангеля. Пазіцыя ЗША прыводзіцца ў перакладзе ноты статс-сакратара Б. Кольбі на адрас Польшчы, у якой выказваюцца негатыўныя адносіны да мірнага дагавору паміж бакамі, калі ён парушае законныя інтарэсы зацікаўленых народаў былой Расійскай імперыі.

Пачынаючы з лістапада 1920 г. на старонках газеты з'яўляюцца дастаткова скептычныя звесткі аб недоўгачасовасці прэлімінарнага мірнага дагавору, аб агульных настроях абодвух бакоў, якія не ўспрымалі ўсур'ез факт заключэння перамір'я. Ваенныя дзеянні атрадаў С. Булак-Балаховіча, Б. Савінкава, С. Пятлоры на ўкраінска-беларускім абшары пераводзіліся ў разрад схаванай барацьбы, пры непасрэднай маральнай і матэрыяльнай падтрымцы польскага боку. Фактычна другі этап польска-савецкіх перагавораў у Рызе зводзіцца на старонках «Воли России» да апісання ўзаемных абвінавачванняў бакоў у невыкананні прэлімінарнага дагавору і да працэсу па выпрацоўцы эканамічных умоў канчатковага трактату.

Трэці комплекс — перыядычныя рускамоўныя выданні савецкага кшталту — прадстаўлены выданнямі: «Савецкая Беларусь» — друкаваны орган Ваенна-рэвалюцыйнага камітэта БССР, выходзіў з 7.08.1920 г., з 8.09.1920 г. па снежань 1920 г. выдавалася пад новым найменнем «Известия ВРК БССР»; «Звезда», «Жизнь национальностей»: 9.11.1918 г. — 16.02.1922 г. (№ 33 ад 31.08.1919 г., № 10 ад 23.03.1919 г., № 22 ад 17.10.1921 г.) — друкаваны орган Нацыянальнага камісарыята нацыянальнасцей РСФСР.

«Звезда»: з 15.09 па 6.10.1917 г. — «Молот»; з 8.10 па 29.10.1917 г. «Буревестник» — як орган Паўночна-Заходняга абласнога камітэта РСДРП(б). З 1.11.1917 г. выдаецца пад першапачатковай назвай «Звезда». З пачатку сакавіка 1919 г. у Вільні — як орган ЦК КП(б) Літвы і Беларусі, а з мая па жнівень 1919 г. — зноў у Мінску. У час польскай акупацыі, з восені 1919 г., яна выдавалася ў Смаленску, а з 8 жніўня 1920 г. — у Мінску. У Нацыянальнай бібліятэцы захавалася з лютага па ліпень 1919 г. каля 40 нумароў газеты (выбарачна з № 360 па № 526). За 1920 г. — 78 нумароў (агульную колькасць нумароў, якія былі выдадзены ў гэты перыяд, выявіць не ўдалося). У залежнасці ад становіш-

ча ў краіне, месцазнаходжання змяняліся агульны сэнс, аб'ём і памеры (ад 4 да 16 старонак тэксту) газеты, змянялася і перыядычнасць выхаду (ад штодзённага выдання да выхаду адзін раз на тыдзень). Газета служыла не толькі ідэалагічным рупарам ЦК КП Літвы і Беларусі, але і з'яўлялася крыніцай неабходнай інфармацыі, своеасаблівым адлюстраваннем грамадска-палітычнага жыцця беларускіх зямель.

Супярэчлівыя адносіны савецкага кіраўніцтва да беларускага пытання адлюстраваны ў артыкуле былога сакратара ЦК КП ЛіБ В. Кнорына ад 24 верасня 1919 г., у якім абгрунтавалася неабходнасць далучэння беларускіх зямель да РСФСР, таму што «Беларусь як самастойная сацыялістычная рэспубліка страціла свой міжнародны і палітычны сэнс» [3, с. 2—4], тым самым падкрэсліваючы інтэрналістычную накіраванасць беларускага савецкага кіраўніцтва. Ва ўмовах супрацоўніцтва кіраўніцтва «беларускіх нацыяналістаў» (Беларускай Народнай Рэспублікі) з польскімі акупацыйнымі ўладамі існаванне пэўнага антыпода («контрэвалюцыйнай») формы дзяржаўнасці, гэта значыць беларускай савецкай рэспублікі, страчвае сваю неабходнасць. Але стаўленне савецкага кіраўніцтва адносна беларускага пытання ўвесь час карэктывалася, у залежнасці ад становішча на акупіраваных беларускіх землях, адносінаў польскіх урадавых колаў да беларускага пытання. Намер польскіх улад арганізаваць плебісцыт на акупіраваных беларускіх землях падштурхнуў да пастаноўкі беларускага пытання ў якасці самастойнага. Шматлікія пратэсты супраць яго правядзення выказваліся на старонках газеты «Звезда», таму што плебісцыт будзе ўспрымацца «як фальсіфікацыя меркаванняў народа, галасаванне пад прымусам іншаземных войскаў» [4, с. 6].

Са старонак газеты «Звезда», як друкаванага органа камуністычнай партыі, чытач атрымліваў праз адпаведныя рубрыкі і артыкулы звесткі аб становішчы ў Швеце, падзеях на франтах грамадзянскай вайны, аб унутранай сітуацыі ў Савецкай Расіі, знаёміўся з афіцыйнымі загадамі і распараджэннямі савецкага кіраўніцтва. Асноўны змест газеты быў вызначаны на пасяджэнні ЦК КП ЛіБ 13 лістапада 1919 г.: «Звезда» павінна была выдавацца выключна для акупіраваных тэрыторый, пры гэтым звяртаючы пільную ўвагу на становішча ў Савецкай Расіі, пытанні аграрнай палітыкі, такім чынам выклікаць у масах імкненне да звяржэння буржуазнага ладу» [5, с. 8].

Акрамя інтэрпрэтацыі непасрэдных ваенных дзеянняў, газета «Звезда» звяртае ўвагу чытача на праблему польска-савецкага мірнага ўрэгулявання. Пачынаючы з 11 мая 1919 г. і на працягу ўсяго месяца [6, с. 3], абмяркоўвалася пытанне абмену паміж бакамі заложнікаў, бежанцаў, ваеннапалонных і ўсталяванні добрасуседскіх адносін. Менавіта на гэты перыяд прыпадае «спецыяльная» місія А. І. Вянцкоўскага, вядомага польскага сацыяліста, прадстаўніка Міністэрства замежных спраў Польшчы. Накіраванне «спецыяльнай» місіі А. І. Вянцкоўскага ў Маскву адбылося для вырашэння справы місіі Расійскага таварыства Чырвонага Кръжа. Напярэдадні (у пачатку студзеня 1919 г.) адбы-

лося забойства членаў Расійскага таварыства Чырвонага Кръжа на тэрыторыі Высока-Мазавецкага павета, што прывяло да інтэрніравання РСФСР членаў дэлегацыі Рэгенскага Савета і Камісіі па справах ваеннапалонных\*. Міністэрства замежных спраў Польшчы прадпісвала Вянцкоўскаму «ўступіць у адносіны з савецкім урадам адносна розных пытанняў, узятых апошнім, якія знаходзяцца ў інтарэсах абодвух урадаў і якія патрэбна ў хуткім часе вырашыць» [7, с. 68—70]. Савецкае кіраўніцтва напярэдадні перагавораў мела надзею вырашыць мірным шляхам усе спрэчныя пытанні паміж бакамі, у тым ліку і «тэрытарыяльныя спрэчкі» з урадамі савецкіх рэспублік Літвы і Беларусі, «да якіх мы маем намер звярнуцца з прапановай нашых паслуг з мэтай дапамагчы вырашэнню гэтых пытанняў» [8, с. 129—130] і стварэння змешанай камісіі з прадстаўнікоў Літвы, Беларусі і Польшчы [9, с. 76]. Але гэтыя разлікі не былі рэалізаваны.

«Спецыяльная» місія А. І. Вянцкоўскага прыбыла ў пачатку сакавіка 1919 г. у Маскву і прадставіла ўраду РСФСР матэрыялы следчай камісіі па расследванні справы забойства членаў Расійскага таварыства Чырвонага Кръжа. Пасля азнамлення з прадстаўленымі дакументамі савецкае кіраўніцтва вызваліла частку інтэрніраваных асоб, была створана змешаная польска-савецкая камісія па вырашэнні справы заложнікаў, у склад якой уваходзіла па тры прадстаўнікі ад кожнага боку. Прапановы аб пачатку перагавораў па тэрытарыяльных пытаннях, а таксама прыняцце ўмовы аб правядзенні плебісцыту на тэрыторыі Літвы і Беларусі засталіся без адказу. Адносна прапаў савецкага кіраўніцтва М. Касакоўскі, старшыня прадстаўніцтва Генеральнага камісарыята ўсходніх зямель у Варшаве, у сваіх успамінах адзначаў, што прыняцце рашэння аб плебісцыце з'яўлялася б вельмі рызыкаўнай справай, па прычыне правядзення на «ўсходніх» землях моцнай агітацыйнай працы балышавікоў» [10, с. 114—115]. Польскі ўрад, які не разглядаў магчымасць дасягнення паразумення дыпламатычным шляхам, заявіў, што «паўнамоцтвы Вянцкоўскага абмяжоўваюцца толькі вызваленнем заложнікаў» [11, с. 7].

Працяглы час, з 29 студзеня па 11 сакавіка 1919 г., на старонках выдання разглядалася пытанне ўдзелу савецкіх прадстаўнікоў на канферэнцыі на Прынцавых астравах. Непасрэднай прычынай стаў зварот Савета дзесяці Парыжскай мірнай канферэнцыі 22 студзеня 1919 г., у якім змяшчалася запрашэнне «ўсім арганізаваным групам, якія ажыццяўляюць або спрабуюць ажыццяўляць палітычную ўладу і ваенны кантроль дзе-небудзь у Сібіры або ў межах Еўрапейскай Расіі» прыняць удзел у сустрэчы з прадстаўнікамі краін Антанты і ЗША пры ўмове спынення ваенных дзеянняў як на тэрыторыі Расіі, так і па-за яе межамі [12, с. 88]. На зварот далі станоўчы адказ прадстаўнікі РСФСР, УССР. Тэрмінова да вырашэння справы прыступілі і прадстаўнікі ЛітБел ССР. Так, на

\* Рэгенскі Савет быў створаны 12 верасня 1917 г. пры непасрэднай падтрымцы сіл Германіі і Аўстра-Венгрыі. У верасні 1918 г. пад яго эгідай была накіравана спецыяльная дэлегацыя з членаў Рэгенскага Савета для вядзення перагавораў з кіраўніцтвам РСФСР для вырашэння справы ваеннапалонных.

пасяджэнні ЦВК ЛітБел ССР 26 лютага 1919 г. была прынята дэкларацыя, якая даручала ўраду «гэрмінова ўстанавіць сувязь з Антантай па пытанні мірных перагавораў на Прынцавых астравах і прыняць самыя рашучыя меры па абароне Савецкай Рэспублікі Літвы і Беларусі» [13, с. 2]. Ужо 1 сакавіка 1919 г. была накіравана спецыяльная нота да краін Антанты з выказваннем сваёй гатоўнасці пачаць мірныя перагаворы «ў імя спынення брацкага кровапраліцця, у імя ўсталявання міру ў нашай змучанай краіне» [14, с. 1]. Прадстаўнікі Рады Міністраў Беларускай Народнай Рэспублікі (БНР) пакінулі зварот Савета дзесяці без адказу, магчыма сказвалася слабая інфармаванасць аб становішчы спраў на Парыжскай мірнай канферэнцыі. Таму што адзіным накіраваным зваротам перыяду студзеня—сакавіка 1919 г. да Парыжскай мірнай канферэнцыі ад урада БНР з'яўляўся «Мемарыял Беларускага Ураду старшыні мірнай канферэнцыі ў Парыжы» ад 22 студзеня 1919 г., у якім змяшчалася просьба аб допуску беларускай дэлегацыі для ўдзелу ў канферэнцыі [15, с. 321—327]. Справа з скліканнем канферэнцыі на Прынцавых астравах засталася не вырашанай, таму што прадстаўнікі Расійскай палітычнай нарады не прынялі прапановы Савета дзесяці, «не жадаючы садзіцца за адзін стол перагавораў з бальшавікамі» [16, с. 245].

Газетай «Звезда» вельмі падрабязна была разгледжана справа аб ўдзеле савецкіх прадстаўнікоў у адзначанай канферэнцыі. Першы ўспамін аб звароце Савета дзесяці заўважаецца ў нумары ад 29 студзеня 1919 г., дзе на першай старонцы быў змешчаны артыкул «Зварот «саюзных» імперыялістаў». Прапанова прыняць удзел у перагаворах была ўспрынята савецкім кіраўніцтвам дастаткова пазітыўна: «як ускоснае прызнанне савецкай улады краінамі Антанты і ЗША і як першы крок да нармалізацыі ўзаемаадносін» [17, с. 1]. Узгадваецца аб прыняцці дадзенай прапановы, але «не для таго, каб ажыццявіць мір для больш зручнай эксплуатацыі буржуазіі, а для таго, каб мір стаў шчасцем у руках пралетарыята». 1 лютага 1919 г. артыкул «Міратворць» пад аўтарствам Б. Белагорскага дае сваю інтэрпрэтацыю звароту Савета дзесяці, «як спробу своеасаблівай разведкі адносна пазіцыі Савецкай Расіі да краін Антанты і ЗША, як зварот поўны туманых абяцанняў, няясных папрабаванняў» [18, с. 1]. Сапраўды, сам факт прапановы Парыжскай мірнай канферэнцыі да «ўсіх арганізаваных груп» можна ўспрымаць дваяка, як прапанову аб пачатку перагавораў, так і пэўны стратэгічны разлік «саюзных» краін, якія імкнуліся такім чынам дыскрэдытаваць Савецкую Расію ў вачах грамадскасці, і ў выпадку адхілення ёй гэтай прапановы, мець дастаткова добрае абгрунтаванне замежнай інтэрвенцыі.

Аднак надзеі на арганізацыю канферэнцыі на Прынцавых астравах не спраўдзіліся, аб чым і паведамлялася ў газеце 14 лютага 1919 г. [19, с. 2]. Пасля толькі выказваліся разлікі на новыя прапановы «саюзных» краін для пачатку мірных перагавораў з мэтай спынення грамадзянскай вайны, выказання ў нумары ад 4 сакавіка 1919 г. [20, с. 2], не былі нічым канкрэтным падмацаваны, прыводзіліся як пэўныя згадкі.

Перыядычны друк трох вышэйзгаданых комплексаў прадстаўляе своеасабліваю карціну падзей, якая складваецца з вытрымак з розных тэлеграфных агенцтваў і замежных перыядычных выданняў. Тры варыянты вырашэння беларускага пытання, прадстаўленыя ў рамках вылучаных комплексаў перыядычных выданняў, з'яўляюцца ўзаемавыключнымі: прапановаў або шлях стварэння самастойнай беларускай рэспублікі, або плебісцыйнага шляху, або варыянт стварэння польска-беларускай федэрацыі, або аўтаномнай часткі ў складзе дэмакратычнай федэратыўнай расійскай рэспублікі. Перыядычныя выданні часцей выконвалі не толькі інфарматыўную функцыю, але часцей з'яўляліся арэнай распаўсюджвання і прапаганды пэўных ідэалагічных схем, адлюстраваннем пазіцыі палітычных і грамадскіх колаў. Увага да асноўнага ходу польска-савецкіх перагавораў 1919—1921 гг. звяртаецца выключна толькі на этапах афіцыйных міжнародных сустрэч паміж бакамі (барысаўскі, мінскі, рыжскі), не закранаючы іх неафіцыйны фармат і працэс натавання.

## Літаратура і крыніцы

1. Воля Росии — № 96. — 1921.
2. Воля России. — № 2. — 1920.
3. Звезда. — 1919. — № 512.
4. Звезда. — 1919. — № 523.
5. Звезда. — 1919. — № 519.
6. Звезда. — 1919. — № 434.
7. Нота министра иностранных дел Польши от 7 февраля 1919 г. // Документы внешней политики СССР: в 24 т. — Т. 2: 1 января 1919 г. — 30 июня 1920 г. / ред. коллегия Г. К. Деева [и др.]. — М., 1958. — 803 с.
8. Черных, М. М. Юлиан Мархлевский о советско-польских отношениях в 1918—1921 гг. / М. М. Черных. — М.: ИСБ, 1990. — 229 с.
9. Документы внешней политики СССР: в 24 т. — Т. 2: 1 января 1919 г. — 30 июня 1920 г. / ред. коллегия Г. К. Деева [и др.]. — М., 1958. — 803 с.
10. Tajne rokowania polsko-radzieckie w 1919 g. / zebrała i oprac. W. Gostyńska. — Warszawa: Państwowe Wydawnictwo Naukowe, 1986. — 414 s.
11. Польско-советская война 1919—1920 гг. (ранее не опубликованные документы и материалы): в 2 ч. / И. И. Костошко. — М.: ИСБ РАН, 1994. — Ч. 1: 15 января 1919—19 августа 1920 г. / И. И. Костошко. — 1994. — 215 с.
12. Штейн, Б. Е. «Русский вопрос» на Парижской мирной конференции (1919—1920 гг.) / Б. Е. Штейн. — М.: Госполитиздат, 1949. — 464 с.
13. Звезда. — 1919. — № 388 (4 сакавіка).
14. Звезда. — 1919. — № 392 (8 сакавіка).
15. Архівы Беларускай Народнай Рэспублікі: у 2 кн.: Кн. 1: 1917—1920 гг. / склад С. Шупа. — Вільня; Нью-Ёрк; Менск; Прага, 1998. — 803 с.
16. Сазонов, С. Д. Воспоминания / С. Д. Сазонов. — Минск: «Харвест», 2002. — 368 с.
17. Звезда. — № 358. — 1919.
18. Звезда. — № 362. — 1919.
19. Звезда. — № 373. — 1919.

Артыкул паступіў у рэдакцыю 27.05.2013

**А. Э. Фірыновіч**,  
навуковы супрацоўнік Інстытута гісторыі Нацыянальнай акадэміі навук Беларусі,  
кандыдат гістарычных навук;  
e-mail: firinowicz@rambler.ru

### ПАДЗЕЙ 1863—1864 ГГ.

#### У ЖАНОЧАЙ МЕМУАРНАЙ І ЭПІСТАЛЯРНАЙ СПАДЧЫНЕ

Жыццё, як рака, не стаіць на месцы. Хутка бягуць дні, пакаленне змяняецца пакаленнем, непрыкметна спіраюцца з памяці падзеі. І нават тое, што было ўчора, маментальна становіцца нашым мінулым, гісторыяй. А вывучэнне мінуўшчыны, як вядома, пачынаецца з дакумента (крыніцы) — неад’емнага звяна гістарычнай рэканструкцыі, якое праз стагоддзі злучае даследчыка і існаваўшую рэчаіснасць. На сучасным этапе пад «гістарычнай крыніцай» разумеюцца акты заканадаўства, справаводства, кіруючая, практная, канструктарская, тэхналагічная, картаграфічная і другая спецыяльная дакументацыя, кіна- і фотадакументы, мікрафільмы, гуказапісы, навуковыя, літаратурныя, мастацкія, музычныя і другія рукапісы, малюны, дзённікі і мемуары [8], іншымі словамі — любы матэрыяльны аб’ект, што нясе інфармацыю пра былое: ад пісьмовага дакумента да твораў мастацтва і прамысловых вырабаў [6]. Праўда, не ўсім адзначаным відам дакументаў удалося заняць заслужанае месца ў навуковых даследаваннях. Так склалася, што гісторыкі надалі прыватную ролю і звыкліся карыстацца пераважна заканадаўчымі матэрыяламі, дакументацыяй афіцыйнага справаводства, статыстыкай. Дакументы ж асабістага паходжання (эга-дакументы) не засталіся ў забыцці, але адышлі на другасныя пазіцыі і сталі проста ілюстрацыйнай базай. Вылучаная група крыніц — гэта «зборнае найменне сукупнасці пісьмовых сведчанняў, створаных у прыватным парадку з мэтай самавыяўлення, самапазнання, самасцвярджэння асобы аўтара» [2, с. 394]. Вось гэтае «сама» і вызначыла іх галоўны недахоп — вялікую долю суб’ектывізму зафіксаванай інфармацыі, якая выражаецца ў яе не дакументальным, а апавадальным (інтэрпрэтацыйным) характары, што падаецца скрозь прызму аўтарскіх інтарэсаў і адчуванняў.

Аднак любая крыніца ў постмадэрнісцкім разуменні не можа ўспрымацца абсалютна аб’ектыўнай, бо яна ёсць прадукт мэтанакраўчанай чалавечай дзейнасці, феномен пэўнай культуры, які ўзнікае ў прасторы канкрэтнай гістарычнай рэчаіснасці (палітычнай, прававой, сацыяльнай, культурнай, канфесійнай і г. д.) [9]. Таму штамп сацыяльнага і палітычнага заказу, мэтавай устаноўкі і ўмоў стварэння крыніцы не з’яўляецца вызначальным толькі для дакументаў асабістага паходжання. Проста ступень іх суб’ектывізму ярчэй выражана. Справа ў тым, што іншымі мемуары, успаміны, дзённікі, асабістыя лісты быць не могуць. Іх суб’ектыўнасць ёсць аб’ектыўна ўласцівая ім якасць. Гэта не толькі аб’якавая фіксацыя падзей мінулага, але і роздумы, меркаванні, уражання, эмоцыі асобы, якія непазбежна нясуць на сабе адбітак свайго часу, а тым самым глыбей раскрываюць тагачасныя рэаліі, іх атмасферу, дапаўняюць факталогію

прыватнасці, без чаго немагчыма стварыць паўнавартасную карціну даследуемай з’явы. Шчырасць, паўната, дакладнасць звестак залежаць ад той эпохі, у якую яны пісаліся і публікаваліся. Немалаважнае значэнне мае і аб’ект апавядання. Зразумела, асоба аўтара, яго жыццёвыя пазіцыі, палітычныя погляды і сімпатыі, сацыяльны статус, роль у фіксуемых падзеях, дасведчанасць аб іх, чыста індывідуальны склад розуму і характару значна ўплываюць на адбор фактаў і іх інтэрпрэтацыю. З другога боку, нязвязанасць з фармальнымі канонамі дазваляе аўтару падаць звесткі, якія звычайна не змяшчаюцца ў цэлых фаліантах афіцыйных дакументаў з іх сухімі і строга фіксаванымі рамкамі. Відавочна, без крытычнага падыходу тут не абыйсціся, як, у прынцыпе, і пры аналізе кожнага з відаў гістарычных крыніц. Абавязковымі ўмовамі навуковай верыфікацыі мемуарнай і эпістальнай спадчыны з’яўляюцца вызначэнне асобы аўтара, пабуджальных матываў стварэння крыніцы, месца і часу напісання, формы выкладання матэрыялу (літаратурная, публіцыстычная, дзелавая проза і г. д.) і супастаўленне звестак з розных інфармацыйных носбітаў [7].

Комплекс дакументаў асабістага паходжання па гісторыі паўстання 1863—1864 гг. прадстаўлены пераважна польскамоўнымі і рускамоўнымі дзённікамі, успамінамі выдавочцаў. Пры колькасным параўнанні заўважаецца іх некаторая перавага ў польскай гістарычнай літаратуры. Яны напісаны ў традыцый рэчпаспалітаўскага патрыятызму, характэрнага для другой паловы 60-х гг. XIX — пачатку XX ст., ахопліваючы геаграфію падзей на польскай, украінскай тэрыторыі і ў беларуска-літоўскіх губернях [17].

Рускамоўная мемуарыстыка апублікавана пераважна ў другой палове 1860-х гг. вядомымі тагачаснымі палітыкамі, публіцыстамі і прадстаўнікамі ўрадавых колаў. Канцэптuallyна ўсе творы адпавядаюць вялікадзяржаўнай ідэі аб справядлівай абароне інтарэсаў Расійскай імперыі ў «Паўночна-Заходнім краі». Канцэнтрацыя фактаў аб падзеях у беларуска-літоўскіх губернях, якія пададзены праз агульнакраёвую прызму, нязначная [3; 5; 10; 14].

Непасрэдна 1863—1864 гг. на Беларусі прысвечаны успаміны Гэлены Скірмунт — мастачкі, скульптаркі з Піншчыны. Упершыню фрагменты яе дзённіка былі апублікаваны Браніславам Залескім на польскай мове ў 1876 г. у Гданьску, а ў 2009 г. быў зроблены іх беларускі пераклад [4].

У рускамоўных і польскамоўных дакументах асабістага паходжання акрамя ідэйна-зместавых асаблівасцей назіраюцца значныя відавыя адрозненні твораў. У польскамоўнай групе пераважаюць дзённікі-хронікі, дзе падзеі апісваюцца дзень за днём, галоўная ўвага засяроджана на фактах з невялікім аб’ёмам асабістых разважанняў. Рускамоўныя творы прадстаўлены ўспамінамі і дзённікамі-разважаннямі. У іх цэнтральнае месца займаюць ацэнка і аналіз згаданых падзей. У першую чаргу гэта абумоўлена асобай аўтара, што адлюстроўвае іх большую ці меншую ступень суб’ектывізму і абрунтоўвае неабходнасць скрупулёзнага навуковага падыходу пры выкарыстанні такіх дакументаў і дэтальнай верыфікацыі іх факталагічнага матэрыялу.

Калі звярнуцца да генэрнага аспекту ў характарыстыцы дакументаў асабістага паходжання па гісторыі паўстання 1863—1864 гг., то з упэўненасцю можна казаць, што ў гэтым накірунку жанчыны пакінулі істотную спадчыну. Зыходзячы з псіхалагічных асаблівасцей, жаночыя ўспаміны адрозніваюцца ад мужчынскіх большай яркасцю, эмацыянальнасцю, напоўненасцю рознымі факталагічнымі дробязямі. Ім уласцівы амаль аднолькавы набор сюжэтных ліній, што ўказвае на аб’ектыўную наяўнасць «жаночага фактару» ў падзеях 1863—1864 гг. Пэўная стандартызаванасць сітуацыйных аповедаў дае магчымасць высветліць распаўсюджанасць, заканамернасць гэтай з’явы і яе састаўляючых (ступень удзелу, функцыі і месца жанчын у рэаліях 60-х гг. XIX ст.).

Так, цэнтральнае месца сведчанняў займаюць падзеі маніфестацыйнага перыяду — касцёльныя спевы, жалобныя літургіі, вулічныя дэмаршы. Гэлена Скірмунт апісвае іх наступным чынам: «Амаль у кожнай ваколіцы знаходзіўся хтосьці з тых, хто ставіўся да таго, што адбывалася, больш аддана, узнёсла, браў на сябе ініцыятыву і выдатна арганізоўваў маніфестацыі. Штотраз да іх гарнула-ся ўсё большае кола людзей. У другой палове ліпеня масава сабраліся ва ўзгада-ным ужо намі Асовай, каб увесці на набажэнстве гімн «Boże, coś Polskę». Пасля літургіі адразу ж голасна і з запалам выступае самае меншае дваццаць асоб, з якіх шмат хто за шэсць міляў прыехаў. С. задае тон вельмі добра і я падтрымліваю наколькі хапае сіл. Ад запалу і радасці, якія з’яўляюцца ад усведамлення, што гэта мы паклалі пачатак, доўга яшчэ гамонім на могілках» [4, с. 123]. Аўтар вельмі ўзнёсла распавядае пра падобныя спевы неаднаразова, згадвае канкрэт-ную дату, месца, колькасць удзельнікаў (31 ліпеня ў Пінску каля паўсотні чала-век, у жніўні ў Дарашэвічах і г. д.). Жанчына падкрэслівае і іх размах: «... наба-жэнствы з духам патрыятызму множыліся адзін за другім, то за віленскіх замар-даваных, то з нагоды Гарадзенскай уніі, то зноў жа за душу арцыбіскупа Фіял-коўскага» [4, с. 127].

Акрамя патрыятычных спеваў Г. Скірмунт згадвае і пра іншыя спосабы антыўрадавых маніфестацый у Пінску. У прыватнасці, пра з’яўленне 24 каст-рычніка 1861 г. крыжжа перад касцёлам францысканцаў з нацыянальнымі эмбле-мамі і выявамі Ядвігі з Ягайлам. Дарэчы, адзначаны выпадак пацвярджаюць і архіўныя матэрыялы, якія ўдакладняюць інфармацыю, прадстаўленую Г. Скір-мунт, бо яна пазбягае падрабязнасцей. У рапарце ваеннага начальніка горада паведамлялася, што ў ноч з 23 на 24 кастрычніка 1861 г. перад дзвярамі касцёла ля выявы Хрыста Збаўцы быў пастаўлены чорны з белымі абводамі крыж. Пасярэдзіне ўтрымліваўся надпіс вялікімі літарамі на польскай мове «сумленне Варшавы 27 жніўня». Хутчэй за ўсё гэтым узгадваліся жніўеньскія падзеі 1831 г., калі рускія войскі 25 жніўня занялі Волю — прадмесце Варшавы, а 27 верасня польскае войска на чале з генералам Я. Крукавецкім капітулявала і паўстанне 1830—1831 гг. было падаўлена, што ўскладвалася на сумленне галоўнага ворага. На правым баку крыжжа — абраз Маці Божай Вострабрамскай, а пад ёй, як сімвал будучай перамогі, намаляваны аднагаловы арол, які едзе кон-

на. З левага боку змяшчаўся партрэт караля Ягайлы і каралевы Ядвігі, польскі герб з подпісам «памяці першага яднання Польшчы з Літвой» — напамін дынастычнага саюзу ВКЛ і Польшчы — Крэўскай уніі 14 жніўня 1385 г. Знізу перакрываюцца пад словамі «сумленне Вільны 23 студзеня» знаходзілася эмблема — сэрца, крыж, якар, што нагадвала аб канвенцыі другога падзелу Рэчы Паспалітай 23 студзеня 1793 г., па ўмовах якой да Расіі адыходзілі Правабярэжная Украіна, частка Полацкага, Віцебскага, Мінскага, Навагрудскага, Брэсцкага і Віленскага ваяводстваў да лініі Дынабург (Дзвінск) — Пінск [11, арк. 1—1 адв.].

Традыцыя ўсталявання крыжоў абাপал дарог, у прыватных і касцёльных дварах існавала ў народзе здаўна. Калі ў доме панавала няшчасце, моцная хвароба ці смерць члена сям’і, разбурэнні ад прыродных катаклізмаў, крыж служыў сімвалам ухвалы Бога і просьбы аб ураганні. Таму такі спосаб выказвання патрыятычных ідэй быў даволі пашыраным на тэрыторыі беларуска-літоўскіх зямель, што выклікала адпаведную рэакцыю з боку дзяржавы. Цыркулярам Галоўнага начальніка края ад 8 жніўня з дапаўненнямі ад 19 верасня 1864 г. забаранялася ўсталяванне святых выяў на палях, дарогах [11, арк. 7].

З архіўных дакументаў вынікае, што днём 24 кастрычніка, у адзначаным касцёле ў Пінску прайшло жалобнае набажэнства, на якім прысутнічала даволі шмат памешчыкаў, дваран і мяшчан. Пасля малітвы большая частка народа ўкленчыла перад крыжам і праспявала забаронены гімн «Яшчэ Польшча не загінула» [11, арк. 2].

Не менш арганічна адлюстравала карціну маніфестацыйных падзей на Украіне (Крэмянец—Львоў—Кіеў) у сваім дзёніку 13-гадовая Марыя Бахавітынь-Казярацкая. Яна пісала: «1 жніўня 1861 г., калі прыходзім на набажэнства, то бачым — касцёл закрыты і стаіць паліцыя, усе кленчаць на двары, молімся з плачам і спяваем «Божа яшчэ Польшча» і «З дымам пажараў». Паліцыя нічога не можа зрабіць. Калі заходзілі з маці ў касцёл, нас затрымаў паліцэйскі і пачаў крычаць за жалобнае адзенне; дарэмна маці яму тлумачыла, што гэта звычайнае адзенне, нас вялі праз пару вуліц, а знаёмыя габрэі выбягалі паглядзець, што з намі зробіць, думалі, што павесяць. Але адпусцілі, бо спраўнік успомніў, што тата шмат вылячыў людзей ад розных хваробаў. Аднак пані Схалінскую з дачкамі арыштавалі і павезлі да Дубна. Цяпер пані нашываюць каляровыя паскі на чорныя сукенкі (каб зналі, што гэта пад прымусам), носяць хустачкі з чорнымі каляровымі паскамі, завязваюць іх пад бараду. Так, як бы маскарад, наперакор Маскалям. . . На месцы смерці першых 5 мучанікаў\* кожную ноч з’яўляюцца свежыя кветкі, цяпер там вартуе салдат, а варшаўцы смяюцца, што маскаль ганарова трымае варту на магіле польскага безабароннага. Хлопцы ў Варшаве пільнуюць забаў і б’юць вокны, калі чуюць балёвую музыку. А паненка і паню ў каляровым адзенні абліваюць чарніламі ці смалой» [20, с. 52—54].

\* Аўтарам згадваюцца пяць маніфестантаў, застрэленых у Варшаве 27 лютага 1861 г.

Удакладнае ролю жанчыны ў патрыятычных набажэнствах фрагмент з дзёніка Соф’і Рамановіч, з якога вынікае, што акрамя «запявалаў» яны выконвалі функцыю «зборшчыкаў кась» (матэрыяльных сродкаў на карысць паўстання): «Я хадзіла з падносам; думала, што нічога не збяру, бо цяпер кожны, хто сколькі можа аддае там, а значнай часткі моладзі ўжо няма — аднак сабрала 7 злотых, як ніколі. Замест звыкллага «Божа заплаці» казалі маладым «Бог з вамі!» [19, с. 7].

Бывала, што касцёльныя патрыятычныя акцыі суправаджаліся сцэнічнымі набажэнствамі, маленькімі спектаклямі, прымеркаванымі да гадавін найважнейшых падзей у гісторыі Рэчы Паспалітай. Аб тым, як яны выглядалі, піша ў сваім лісце да сяброўкі нейкая Альдона, якая з’яўлялася арганізатарам урачыстасцей па ўшанаванні дня падпісання Люблінскай уніі: «. . . Абход пачнецца або скончыцца набажэнствам. Калі асабіста сабраная публіка будзе ўжо ў касцёле, выйдзі я ў ролі Айчыны і ўкленчы перад алтаром. Касцюм (строй) ужо выдумала, сапраўды ўрачысты, слухай: чорная сукенка, фальбон — вельмі доўгі і свабодны, кроем нагадвае незавязаную кашулю Ліліі Венеды, абвязаны ў сцёгнах чырвоным паскам, сімвалізуючым мучэнні. На галаве вялікі белы вэлом аж да зямлі, распущаныя валасы і цярновая карона (дай парадку мне, ці з сапраўдных церняў, ці са зробленых), рукі, акуткі ў ланцугі, а калі напрыканцы набажэнства пачнуць спяваць гімн, устану, выпраўлю рукі, сарву ланцугі (будуць падпіленыя) і выйдзі. . . Добра было б, каб набажэнства было жалобнае. Я хацела б ляжаць на катафалцы і ў патрэбную хвіліну падняцца (да ўваскрасення, натуральна, думала ўбрацца ў белае), але ксёндз Фульгенціўш забараніў, бо касцёльныя правлы не дазваляюць, каб жывая асоба падчас набажэнства ляжала ў труне. Што за глупства! Што за цёмная каталіцкага Касцёла. А Карлу V можна было! Прывілей! Заўсёды прывілей. . .» [18, с. 97]. Далей аўтар просіць парад у сяброўкі наконт упрыгожвання касцюма: «. . . што зрабіць з гербамі, якія павінна мець на сукенцы. . . Усіх трох змясціць спераду не атрымліваецца, а калі змяшчу Анёла на спіне, то смяротна пакрыўджу Русінаў, і слушна. Хузавічавы параіла Арла (сімвал Рэчы Паспалітай — А. Ф.) пасадзіць на галаву, а Пагоню (сімвал ВКЛ — А. Ф.) і Анёла (сімвал украінскіх зямель — А. Ф.) на плечы. Арыгінальна, але цяжка. Заканчваю, усіх трох — Арла, Рыцара і Анёла — змяшчу спераду, але калі ў цябе ўзнікне іншая думка, то падзяліся са мной, бо гутарка ідзе не пра мяне, а пра айчыну» [18, с. 98]. З дакумента яскрава бачна, што касцёльныя маніфестацыі ўзніклі не хаатычна, а ў выніку спланаванай, прадуманай, палітычна арыентаванай дзейнасці.

Пра хуткае спыненне масавых спеваў, жалобных шэсцяў сведчаць усе тры аўтары, а прычынай называюць жорсткую палітыку ўлад, якая праявілася не толькі ў арыштах і грашовых спагнаннях, але і ў ганебным зневажанні каталіцкай веры: «Па дарогах валяць крыжы і статуі, кажуць, што гэта польскі Бог і яму нявольна жыць на «зямлі рускай» [20, с. 60]. Праўда, імі дакладна адзначана, што ад гэтага «патрыятычны рух» не спыніўся, а набыў іншы характар, які пра-

явіўся ў канспірацыйнай дзейнасці агітацыйна-асветніцкага напрамку [4, с. 130]. Жанчыны ў ёй таксама прымалі ўдзел. Г. Скірмунт успамінае, што сама перапісвала дзве варшаўскія пракламацыі аб святкаванні першай і другой уніі (1385 г., 1569 г.), моцна скардзячыся на іх велізарны недахоп: «карысьць ад усялякіх падобных народных заклікаў будзе тады, калі яны перастануць пісацца мовай геніяў, у стылі Цэзара ці Напалеона» [20, с. 127]. А пасля спрабавала ўстанавіць добрыя адносіны з сялянамі, падарыла іх школе падручнікі і нават сама навучала дзяцей чытанню, бо, па сведчаннях М. Бахавітынь-Казерадскай, было распаўсюджана сцвярджанне, што «замест паўстання, якое не можа ўдацца, трэба працаваць па-ціху: па школах, вёсках весці асвету, т. зв. праца арганічна» [20, с. 47]. Напэўна таму яна была актыўнай удзельніцай маладзёжных патрыятычна-асветніцкіх вечарын, якія збіраліся ў яе доме, распаўсюджвала «Залатую граматы», дзе Польшча абяцала вольнасць і зямлю тым, хто пойдзе бараніць край і дапаможа знайсці незалежнасць [20, с. 108].

У гэтай жа сферы дзейнічала і С. Рамановіч. У дзённіку зафіксаваны эпізод, калі яна развіталася з чытачамі сваёй нядзельнай чытальні, давала ім асвечаньня крыжыкі і бласлаўляла [19, с. 8].

Зразумела, такую сітуацыю пакінуць без умяшальніцтва ўлады не маглі. Тым больш што моцны антыўрадавы настрой сярод жаночай часткі насельніцтва быў заўважаны імі задоўга да пачатку 1860-х гг., асабліва ў беларуска-літоўскіх губернях: «В Западных губерниях число женщин, недоброжелательствующих правительству, несравненно превышает число мужчин вредного образа мыслей, и дух свободы и непокорности развит в женщинах сильнее, нежели в мужчинах» [13, с. 355]. 1860-я гг. гэтае меркаванне яшчэ больш падмацавалі. Нездарма прадпісанне віленскага генерал-губернатора ад 12 верасня 1863 г. засяроджвала ўвагу на маральным абавязку апякунак паўстанцкіх арганізацый: «Каждая опекуница заведывает женским полам, порученного ей округа, кроме заботливости о раненых, **нравственно действует** (вылучана аўтарам. — А. Ф.) на женщин и детей» [1, арк. 1]. У выніку, сродкам барацьбы з жаночым уплывам, па словах М. Бахавітынь-Казерадскай, сталі традыцыйныя штодзённыя ператруссы дамоў, асабліва ў асоб, за якімі вялося назіранне. Пад кантроль трапляла прыватная перапіска. Забіралася ўся хатняя літаратура, лісты ад родных і блізкіх. Любое выказванне магло стаць падазронам, і даказаньне яго бязвынны сэнс было немагчыма [20, с. 114].

Хроніка падзей і іх інфармацыйная напэўняльнасць змяняюцца з пачаткам паўстання. Фіксацыя звестак адбываецца радзей і губляецца яе перыядычнасць. Відавочна, тут мала змяшчаецца фактаў аб ваенных сутычках, але яркая падкрэслівана шляхі заангажаванасці жанчын у справе, удзел у якой, здавалася б, у сілу іх жаночасці, не з'яўляўся вострай неабходнасцю. Вышэйадзначанае пацвярджаючы і словы Г. Скірмунт: «У Літве не было такой разгалінаванай, як у Каралеўстве, арганізацыі паўстанцаў, бо саюз рыхтаваўся не так доўга, але Літоўскае аддзяленне вызначыла ваяводскіх і павятовых начальнікаў. Спосаб

ліставання паміж імі арганізоўваўся даволі лёгка — з дому ў дом перавозілі дэпешы. Нашы жанчыны з вялікай рызыкай, з сапраўдным гераізмам выконвалі падобныя ўказанні, нягледзячы на тое, што самі абсалютна да ніякіх саюзаў і змоў не належылі. Яны пагаджаліся на гэта толькі з-за патрыятычных пачуццяў» [4, с. 153]. Сама ж Гэлена была кур'еркай у атрадзе Траўгута. З карэспандэнцый для паўстанцаў яна была затрымана ў ваколіцах Століна, арыштавана і выслана ў Тамбоўскую губерню. Пасля вярнулася на Радзіму, памерла 1 лютага 1874 г. на Піншчыне.

Пра жанчын-кур'ерак згадвае і С. Рамановіч. Яна распавядае, што звычайна карэспандэнцыя перавозілася асобам у складзе некалькіх маладых дзяўчын, пераапанутых у мужчынскія касцюмы [19, с. 23]. Згодна з яе ўспамінамі, мясцовыя жанчыны арганізавалі таксама камітэт, мэтай якога была дапамога паўстанцам у двух напрамках — грашовымі ахвярамі і працай (падвозам ежы, рэчаў). Для яго папулярызаванні была нават напісана адзва. Камітэт складаўся з 7 чалавек: «гаспадыні», «сакратаркі», «касіркі», «старшыні» і трох дапаможных асоб. Члены камітэта павінны былі знайсці да 10 знаёмых чалавек, якія б штотымся давалі ім па 1 злотым у касу [4, с. 11]. Соф'я не мела дачынення да гэтай арганізацыі, яна пераважна даглядала са сваімі сяброўкамі параненых, працавала ў лазарэце [4, с. 30].

Па сведчаннях М. Бахавітынь-Казерадскай, патрыёткі найчасцей выконвалі функцыю забеспячэнцаў. Яны дастаўлялі ў атрады правянт і адзенне. Так, у чэрвені 1863 г. «цэлы дзень і ноч пані і паненкі і мы, дзеці, правялі на кухні, ляпілі пірагі, выраблялі пляцкі і абаранкі, пяклі хлеб і булкі. Залівалі бутлі з кавай і малаком, смятанай, мёдам, пивам, рыхтавалі папяросы і тыгунь, каб пазбавіць гэта ад кацапаў... Разам з пані Вандай садзілі на воз інваліда, якога апаналі ў маскоўскі мундыр, і адвозілі ўсё» [20, с. 116].

Аказвалася і проста маральная дапамога вязням і ссыльным з боку патрыятычна настроеных абывацелек. Параўнаць яе можна з дабрачыннымі акцыямі. Многія маладыя дзяўчаты суправаджалі вязняў пры перавозцы іх з аднаго месца зняволення ў другое. Такія ўспаміны змяшчаюцца ў дзённіку Марыі Бахавітынь-Казерадскай, калі ў верасні 1863 г. «вывозілі партыю вязняў і пані Хана ўбралася ў шэрую сукенку і грубыя боты, узяла кій і ўвязала галаву хусткай і яшчэ з дзвюма іншымі панямі правялі партыю за Днепр» [20, с. 140]. Гэтая ж аўтарка згадвае і пра хітрыкі, на якія ішлі жанчыны, каб падтрымаць вязняў. Яны падкуплялі варту, перадавалі паштоўкі, лісты, ежу. Сама Марыя часта хадзіла ў царкву, бо ў ёй была капліца з галерэяй і відамі на двор, па якім дазвалялі вольна хадзіць вязням. Размовы і ліставанне вяліся праз вакенца [20, с. 120]. Гэлена Скірмунт, выкарыстоўваючы талент скульптаркі і мастачкі, выказвала падтрымку ўдзельнікам падзей 1863—1864 гг. сваімі творами — крыжамі з сімволікай аб'яднанай Польшчы і Літвы, выявамі святых, якія распаўсюджваліся сярод арыштантаў.

Як вядома, у 60-я г. XIX ст. за прыватным ліставаннем быў усталяваны пільны нагляд, а таму асабістыя лісты падваргаліся маментальнаму знішчэнню. Аднак тагачасная эпістальярэя, якая была асноўным сродкам дыстанцыйнай камунікацыі, захавалася ў дастатковай колькасці. Тым не менш, кожны выяўлены ліст з'яўляецца ўнікальным і ў плане прадстаўніцтва адзначанага віду крыніц, і ў плане інфармацыйнага патэнцыялу. Відавочна, што перапіска вялася нелегальна і распаўсюджвалася рознымі канспірацыйнымі метадамі. Аб гэтым сведчыць ліст дачкі надворнага магілёўскага саветніка Людвіга Шышко Соф'і да маці: «Письмо мое имел отвезти Г. Милевский\*, но случай изменил, то тебе передаст оно Турский\*\*... Моя Маминька, я бы писала к тебе обширно, но боюсь, потому что все мои письма читаются /как мне об этом передано/, потому не желаю подвергать себя такой цензуре...» [12, арк. 62 адв.]. Падобную інфармацыю ўтрымлівае і ліст роднага брата да яе: «Здесь присовокупляю просьбу Юрася... 2) Чтобы вы прислали адрес Г. Садалии\*\*\*, потому что он хочет к кому-то писать, а иначе не может, как под ее адресом, адрес пришлите ко мне, я перешлю в Москву, только постарайтесь скоро прислать. Также посылаю одно письмо, постарайтесь, чтоб оно было отослано и вручено по адресу...» [12, арк. 64 адв.].

У лістах аўтары пераважна вырашаюць сямейныя праблемы, дзеляцца сваімі перажываннямі, большасць з якіх непасрэдна звязана з агульнапалітычнай, сацыяльнай і эканамічнай сітуацыяй 1863—1864 г. Так, Соф'я Шышко просіць маці: «уведомь меня, что у вас слышно в Минске, — я слыхала, что Камилія Марцінкевич\*\*\*\* сидела в доме умалишенных и что Урбасевича\*\*\*\*\* и других студентов вывезли, извести меня правда ли это и за что, а также поете ли и нет ли чего нового, то снабди и меня, потому что у нас на Белой Руси ничего невозможно получить, к этому поводу, помещиков очень мало таких, которые хотели бы об этом знать. Трауры носят едва ли только в двух домах, и прочие смеются над черными платьями» [12, арк. 62 адв.]. У сваю чаргу, яна таксама паведамляе пра здарэнні з асабістага жыцця: «возвратясь из Могилева, поехала в Сенно, проведать знакомых в тюрьме и попала вовремя, когда выводили

\* Апалінарый Мілеўскі — дваранін Магілёўскай губерні, актыўны ўдзельнік падзей 1863—1864 г.

\*\* Стэфан Турскі — дваранін Мінскай губерні, Барысаўскага павета, удзельнік паўстання 1863—1864 г.

\*\*\* Дакладна вызначыць асобу са згаданым прозвішчам не ўдалося.

\*\*\*\* Каміла Марцінкевіч — дачка знакамітага драматурга Вінцэнта Дуніна-Марцінкевіча. За свае палітычныя погляды супраць расійскіх улад была змешчана на некаторы час у багадзельню для вар'ятаў.

\*\*\*\*\* Хутчэй за ўсё, згадваецца прозвішча былога студэнта Санкт-Пецярбургскага ўніверсітэта Урбасевіча Антона, які паходзіў з Мінска і быў высланы ў Сібір за арганізацыю маніфестацыйных прагэстаў у горадзе.

шесть: Хморовича, Самуйлы, Каплинского\* и других незнакомых тебе, мы их провожали за 26 верст... Два дня как возвратилась из дороги; была у Важинских в Яново, в Сенно у Богушевских\*\*, в Левкове, в Орше, в Копысе, в Шклове и наконец в Могилеве, где первым моим старанием было видеть Мечислава, билета получить не могла, потому что никому не дают, скрытно с помощью одного офицера удалось мне попасть в госпиталь и два часа была с ним... У нас в Могилеве арестантам разрешается бракосочетаться и женам следовать в Сибирь за мужьями, — один брак на днях и бракосочетается — весь город имеет тому присутствовать» [12, арк. 63—63 адв.]. Здавалася б, вельмі прыватная інфармацыя, але, як паказвае аналіз іншых дакументаў, даволі стандартная для тых часоў. Уласныя перажыванні аўтаркі ліста выкліканы вынікамі падзей 1863—1864 г. Яны з'яўляюцца ілюстрацыяй тагачасных абставін грамадскага жыцця беларуска-літоўскіх губерняў.

Акрамя сведчанняў аб асабістым дачыненні да паўстання, паведамляюцца звесткі аб удзеле сваякоў, знаёмых, перадаюцца іх думкі, перакананні, апісваецца агульнае становішча краю. А гэта ўжо не асобны пазл, а цэлая карціна.

Такім чынам, жаночая мемуарная і эпістальярная спадчына аб паўстанні 1863—1864 г. вызначаецца багатым і цікавым інфармацыйным патэнцыялам, які сваёй навізнай пашырае праблематыку гісторыі 1863—1864 г. Доля суб'ектывізму, якая выклікае скептычнае стаўленне да адзначанага віду гістарычных крыніц, чым прыніжаецца іх роля ў навуковых даследаваннях, значна змяншаецца пры супастаўленні факталогіі з іншымі дакументальнымі матэрыяламі. Прааналізаваныя ўспаміны, дзённікі, лісты распаўсюджваюць пра падзеі 60-х г. XIX ст. у розных рэгіёнах (беларуска-літоўскія, украінскія, польскія землі), але ў іх выяўлены шэраг падабенстваў, аналагічных з'яў і тыповых рысаў, што падкрэслівае аб'ектыўнасць заключэння аб яўным і шматгранным удзеле жанчын у паўстанні. Адрыва на адзначаны аспект яшчэ ў другой палове XIX ст. указвалі менавіта дакументы асабістага паходжання. Хаця да сённяшняга дня ў гістарыяграфіі праблема ён вывучаны слаба. Мемуарная літаратура дапамагае вылучэнню формаў і метадаў удзелу жанчын у рэаліях 1863—1864 г., уносіць пэўнае ўдакладненне ў матывацыю ўчынкаў, пашырае ўяўленні ў дачыненні адносінаў да грамадскага жыцця. Гісторыку даецца магчымасць адлюстраваць не толькі іх вонкавы выгляд (знешнія формы праяўлення), але і пранікнуць унутр (сутнасны бок), а тым самым больш паўнаважна расставіць сацыяльныя і палітычныя акцэнтны ў паўстанні 1863—1864 г., акрэсліць значэнне падзей ў гісторыі беларускага народа і яго суседзяў.

\* Дакладна вызначыць асобы з угаданымі прозвішчамі не ўдалося.

\*\* Аўтарка згадвае прозвішчы ўладальнікаў маёнтка Янава, дваран Магілёўскай губерні, удзельнікаў паўстання 1863—1864 г. Важынскіх Апалона і Аляксандра, і ўладальнікаў маёнтка Сянно — Багушэўскіх Аляксандра і Франца.



## Крыніцы і літаратура

1. Архіў адзела гісторыі беларускай дзяржаўнасці ІГ НАН Беларусі. — Папка «Восстание 1863 г.». — № 108.
2. Голиков, А. Г., Круглова, Т. А. Источниковедение отечественной истории / А. Г. Голиков, А. Т. Круглова. — М.: РОССПЭН, 2000. — 400 с.
3. Граф Михаил Николаевич Муравьев. Записки его об управлении Северо-Западным краем и об усмирении в нем мятежа, 1863—1866 гг. — СПб. — 46 с.
4. Залескі, Б. Ф. 3 жыцця літвінкі / Б. Ф. Залескі. — Мінск: Выдавецтва Віктара Хурсіка, 2009. — 338 с.
5. Захарьин, И. Н. (1839—1906) Встречи и воспоминания / И. Н. Захарьин (Якунин). — СПб.: Издатель М. В. Пирожков, 1903. — 368 с.
6. Исторический источник [Электронны рэсурс]. — Рэжым доступу: [http://cde.osu.ru/demoversion/course123\\_1.html](http://cde.osu.ru/demoversion/course123_1.html). — Дата доступу: 28.09.2012.
7. Источниковедение истории СССР 19-нч. 20 в. / под ред. И. А. Федосова, И. И. Астафьева, И. Д. Ковальченко. — М.: Изд-во Московского ун-та, 1970. — 469 с.
8. Источниковедение: Теория. История. Метод. Источники Российской истории: учебное пособие для гуманитарных специальностей / И. Н. Данилевский, В. В. Кабанов. — М.: Издательский центр РГГУ, 2000. — 701 с.
9. Медушевская, О. М. Метод источниковедения и междисциплинарные аспекты / О. М. Медушевская. — Рэжым доступу: <http://avorhist.narod.ru/publish/istved1-3-2.html>. — Дата доступу: 10.09.2012.
10. Мосолов, А. Н. Виленские очерки, 1863—1865 гг. / А. Н. Мосолов. — СПб.: Тип. А. С. Суворина, 1898. — 253 с.
11. Нацыянальны гістарычны архіў Беларусі (Мінск) (далей — НГАБ). — Ф. 295. — Воп. 1. — Спр. 1437.
12. НГАБ. — Ф. 1418. — Воп. 1. — Спр. 13.
13. Россия под надзором. Отчеты III отделения. 1827—1869 / сост. М. В. Сидорова, Е. И. Щербакова. — М.: РФК, 2006. — 768 с.
14. Сочинения Н. И. Павлицева: в 4 т. / Н. И. Павлицев. — СПб.: Типография В. С. Балашева, 1885—1887. — Т. 4: Седмицы польского мятежа, 1861—1864 г. / Н. И. Павлицев. — СПб.: Типография В. С. Балашева, 1887. — 257 с.
15. Brukczynski, S. (1847—1934) Moje wspomnienie / S. Brukczynski. — Warszawa; Kraków: Gebethner i Wolff, 1908. — 225 s.
16. Dąbrowski, J. (1876—1926) Rok 1863 / J. Grabiec. — 3-e wyd. — Poznań: Karol Rzepecki, 1929. — 470 s.; Matras, S. Podróż do Syberii po moskowskich etapach w 1863 i 1864 roku / S. Matras. — Lublin, Werset, 2008. — 411 s.
17. Ogorodnikow, P. Dziennik więźnia, 1862—1863 / P. Ogorodnikow. — Warszawa: Państwowe Wydawnictwo naukowe, 1986. — 599 s.
18. Polska myśl polityczna XIX wieku. Wybór tekstów źródłowych z komentarzem. — Wrocław: Wyd-wo Uniwersitetu Wrocławskiego, 1999. — 208 s.
19. Rok 1863. — Lwów: Nakładem Towarzystwa im. P. Skargi, 1922. — 40 s.
20. Świdarska, M. Dziennik małej patriotki (Maryjki Bohowityń Kozieradzkiej), 1860—1865 / M. Świdarska. — Tarnowa: J. Pisz. — 193 s.

Артыкул паступіў у рэдакцыю 26.04.2013

А. А. Лашкевіч,

вядучы навуковы супрацоўнік НГАБ, кандыдат гістарычных навук

## ВІЦЕБСКАЕ ГУБЕРНСКАЕ ЖАНДАРСКАЕ ўПРАўЛЕННЕ НАПЯРЭДАДНІ І ў ЧАС ПЕРШАЙ СУСВЕТНАЙ ВАЙНЫ

(па матэрыялах фонду Нацыянальнага гістарычнага архіва Беларусі)

Дадзены артыкул з'яўляецца працягам мінулагадня публікацыі ў «Беларускім археаграфічным штогодніку». Крыніцамі для яго паслужылі дакументы з фонду «Віцебскае губернскае жандарскае ўпраўленне» Нацыянальнага гістарычнага архіва Беларусі (НГАБ). Яны ўключаюць матэрыялы самага рознага кшталту спраў, што ўваходзілі ў кампетэнцыйна асобнага корпусу жандараў, перапіску з калегамі з іншых губернскіх упраўленняў і жандарскіх паліцэйскіх упраўленняў на чыгунках, кіраўніцтвам губерні, органамі агульнай і вышковай паліцыі, саслоўнага і мясцовага самакіравання і іншымі дзяржаўнымі структурамі. У ім робіцца спроба паказаць асноўныя напрамкі дзейнасці Віцебскага губернскага жандарскага ўпраўлення (ГЖУ) у перадаваены і ваенны час, перыяд апошняй спробы мадэрнізацыі дзяржаўнага і грамадскага ладу Расійскай дзяржавы (пошукі балансу інтэрасаў паміж манархічнай уладай і Дзяржаўнай Думай, стварэнне земстваў у заходніх губернях імперыі, сталыпінскія рэформы ў сельскай гаспадарцы і г. д.), а таксама першай спробы гвалтоўнага перадзелу свету паміж вядучымі краінамі планеты ў мінулым стагоддзі.

Як і ў ранейшы час, асноўным напрамкам працы Віцебскага губернскага жандарскага ўпраўлення ў дадзены перыяд з'яўлялася барацьба з рэвалюцыйным падполлем самага рознага палітычнага накірунку (сацыял-дэмакраты, сацыялісты-рэвалюцыянеры, бундаўцы, сацыялісты-сіяністы, анархісты, прадстаўнікі нацыянальных рухаў і інш.). Усе гэтыя плыні, нягледзячы на параженне рэвалюцыі 1905—1907 гг., імкнуліся аднавіць сваю актыўнасць і працягваць барацьбу супраць існаваўшага тады грамадска-палітычнага ладу Расійскай імперыі. У канцы дзевяціцятых гадоў паліцэйскія службы дзяржавы працягвалі займацца справамі аб «эксах» (экспрапрыяцыях грашовых сродкаў). Іншым разам гэта прымала форму прымусовых ахвяраванняў альбо, кажучы сучаснай мовай, рэкету. Гэта рабілі ўсе вышэйзгаданыя рэвалюцыйныя арганізацыі. Прыкладам можа служыць справа, якую ў верасні—снежні 1908 г. вялі паліцыя горада Дзвінска і памочнік начальніка ўпраўлення ў Дзвінскім, Рэжыцкім, Себежскім і Люцынскім паветах ротмістр Праватвораў. Яна датычылася мяшчана Шмуілы Ігала, Меера Каца, Моўшы Рыца і Іцека Цырэна. Апошнія абвінавачваліся ў тым, што падрыхтавалі і спрабавалі паставіць выбуховую прыладу на кватэры дзвінскага купца Мендэля Іофэ. Але прывесці яе ў дзеянне ім не ўдалося і ў выніку іх усіх арыштавалі. Яны жадалі зрабіць выбух у кватэры М. Іофэ ў якасці пакарання за адмову даць грошы на карысць іхняй арганізацыі анархістаў-камуністаў. Трэба адзначыць, што з вывучаных намі дакументаў цяжка з поўнай пэўнасцю вызначыць іх партыйную прыналежнасць. У сваім лісце да Мендэля Іофэ з патрабаваннем грошай вышэйзгаданы асобы назвалі сябе

анархістамі-камуністамі. Але падчас вобыску на іх кватэрах, як паведаміў 2 кастрычніка 1908 г. начальніку ўпраўлення ротмістр Праватвораў, знайшлі талонныя кніжкі з пячаткай «Дзвінскі камітэт Расійскай сацыял-дэмакратычнай рабочай партыі». Можна выказаць меркаванне, што гэтыя рэвалюцыянеры-экс-прапрыятары жадалі такім чынам прыхаваць сваю прыналежнасць да РСДРП. Звестак наконт далейшага лёсу дадзенай справы і саміх абвінавачаных у архіўных фондах пакуль што не знойдзена. Вядома толькі тое, што 2 снежня 1908 г. віцебскі губернатар паведаміў начальніку жандарскага ўпраўлення наконт траіх з чатырох вышэйзгаданых асоб, а менавіта: Шмуілы Ігалья, Меера Каца і Моўшы Рыца. У адпаведнасці з загадам міністра ўнутраных спраў яны перадаваліся з агульнага судаводства пад юрысдыкцыю Віленскага вайскова-акруговага суда з тым, каб судзіць іх па законах ваеннага часу. Такі падзел, на наш погляд, можна патлумачыць тым, што Шмуіла Ігаль зрабіў выбуховую прыладу, а Меер Кац і Моўша Рыц мелі намер прывесці яе ў дзеянне, але былі затрыманы паліцыяй. Удзел жа Іцека Цырэна заключаўся ў напісанні ліста да Мендэля Іофэ з патрабаваннем грошай [1, арк. 4—5, 6—7, 25—26 адв.].

У 1910 г. цяпер ужо падпалкоўніку Праватвораву давялося займацца справай аб дзейнасці арганізацыі «Ваенна-рэвалюцыйны саюз» у дзвінскім гарнізоне. Яшчэ ў 1909 г. ад калег з Віленскага губернскага жандарскага ўпраўлення была атрымана інфармацыя аб існаванні ў Дзвінску арганізацыі вышэйзгаданага саюза. Шляхам далейшай агентурнай распрацоўкі падначалены падпалкоўніка Праватворава змаглі даведацца, што дадзеная арганізацыя створана сумеснымі намаганнямі прадстаўнікоў як партыі сацыялістаў-рэвалюцыянераў, так і Расійскай сацыял-дэмакратычнай рабочай партыі. Члены гэтых партый вялі сярод дзвінскіх вайскоўцаў рэвалюцыйную прапаганду і распаўсюджвалі сярод іх нелегальную літаратуру эсераўскага і сацыял-дэмакратычнага характару. Акрамя таго, адзін з удзельнікаў дзвінскага падполля Шмуль-Берка (Барыс) Багарад заявіў аб сваім жаданні ўступіць у ствараемы ў Паўночна-Заходнім краі «лягучы баявы атрад» і выказаў прапановы наконт арганізацыі замаху на жыццё тагачаснага камандуючага Віленскай вайсковай акругай генерал-лейтэнанта Гершэльмана. На падставе гэтых дадзеных па прапанове Дэпартаменту паліцыі МУС было вырашана ліквідаваць падпольную арганізацыю і ў ноч з 19 на 20 сакавіка 1910 г. у Дзвінску арыштавалі шэраг асоб, у тым ліку мяшчанку Мусю Гінзбург, мяшчан Шмуля-Берку (Барыса) Багарада і Меера-Лейбу Атласа, мяшчанку Геню Каб, мешчаніна Юсея Генкіна, мяшчанку Басю Гуровіч, мешчаніна Аўрума-Або (Альберта) Брука і іншых асоб, а таксама вайскоўцаў: радавога Дзвінскага артылерыйскага склада Якава Майса, радавога таго ж склада Мацвея Жывацова, радавога 100-га пяхотнага Астроўскага палка Лейбу Мядовага і вольнанапісанага таго ж палка Мікалая Баранава [3, арк. 157—159 адв., 164]. На жаль, інфармацыі пра далейшы лёс справы і яе фігурантаў пакуль што не выяўлена.

Трапіліся ў полі зроку супрацоўнікаў Віцебскага губернскага жандарскага ўпраўлення і анархісты. Так, 5 ліпеня 1910 г. у мястэчку Краслаўка Дзвінскага павета па загаду памочніка начальніка ўпраўлення ў Дзвінскім і іншых паветах затрымалі свяцянскага мешчаніна Мордуха Залгалера. Апошні, па агентурных дадзеных, належаў да анархісцкай арганізацыі (падпольная мянушка «Якаў») і падлягаў вышуку адпаведна цыркуляру Дэпартаменту паліцыі ад 9 верасня 1909 г. [3, арк. 407, 411, 416, 430].

У кастрычніку 1910 г. пад назіраннем філёрэў Віцебскага ГЖУ аказаўся ліозненскі Аршанскага павета Магілёўскай губерні мешчанін Залман Брайнін. Апошні прыбыў у Віцебск з мэтай арганізацыі страйку ў тым выпадку, калі Дзяржаўная Дума адхіліць альбо ўнясе змены ў прапанаваны сацыял-дэмакратычнай фракцыяй законапраект наконт святочнага адпачынку прыказчыкаў і канторшчыкаў яўрэйскай нацыянальнасці. Дзеля гэтага Залман Брайнін сустракаўся з членамі Віцебскага камітэта яўрэйскай сацыял-дэмакратычнай арганізацыі «Бунд» Шаломам Ізраэлітам і Фейгаю Хазак. 9 кастрычніка З. Брайніна арыштавалі на віцебскім чыгуначным вакзале. Трэба адзначыць, што ён, па аперацыйных дадзеных, і раней займаўся нелегальнай грамадска-палітычнай дзейнасцю. У 1907 г. Залман Брайнін патрабаваў ад аршанскага купца Гінзбурга грошы на патрэбы арганізацыі анархістаў-камуністаў. Калі той адмовіўся, то першы пагражаў яму смяротным пакараннем. У сувязі з усім вышэйзгаданым начальнік Віцебскага ГЖУ генерал-маёр М. Д. Загоскін прапанаваў высласць яго пад нагляд паліцыі ў тыя мясцовасці, што не мяжуюць з Віцебскай, Магілёўскай і Мінскай губернямі. Адпаведна гэтай прапанове пастановай міністра ўнутраных спраў імперыі Залмана Брайніна выслалі ў Валагодскую губерню пад публічны нагляд паліцыі тэрмінам на два гады [3, арк. 469—473, 493—495 адв., 507—507 адв.].

У сувязі з распаўсюджваннем сярод латышскага насельніцтва губерні друкаваных выданняў сацыял-дэмакратыі Латвійскага краю і згодна з адпаведным прадлісаннем Дэпартаменту паліцыі ад 24 лютага 1912 г. памочнікам начальніка ўпраўлення ў Дзвінскім, Рэжыцкім, Себежскім і Люцынскім паветах у лютым—красавіку 1912 г. былі зроблены захады з мэтай стварэння агентурнай сеткі для асвятлення дзейнасці вышэйзгаданага арганізацыі [6, арк. 57—58 адв.]. У кастрычніку 1913—красавіку 1914 г. ротмістрам Бакурынскім, які на той момант займаў дадзеную пасаду, расследавалася справа аб перахоўванні жыхарамі мястэчка Лівенгоф Дзвінскага павета братамі Андрэем і Янам Крумінамі адозваў і ўлётак на латышскай, а таксама і на рускай мовах, дакументаў латвійскай сацыял-дэмакратыі і РСДРП наогул. На жаль, больш падрабязнай інфармацыі па гэтай справе ў архіўных фондах пакуль што не выяўлена [7, арк. 1—75].

У ліпені 1915 г. памочнік начальніка ўпраўлення ў горадзке Віцебску, Віцебскім, Веліжскім, Гарадоцкім, Невельскім, Полацкім і Лепельскім паветах ротмістр Гаваровіч атрымаў ад сакрэтных супрацоўнікаў Торапава і Кантралёра інфармацыю аб стварэнні ў сярэдзіне ліпеня па ініцыятыве прысяжнага павера-

нага Пісарэўскага і пры актыўным удзеле прысяжных павераных Лузіна і Шулепнікава арганізацыі па аказанні дапамогі палітычным зняволеным і адпраўленым у ссылку дэпутатам Дзяржаўнай думы («Рэвалюцыйны Чырвоны Кръж»). Дадзеная група мела надпартыйны характар, паколькі ў яе склад уваходзілі прадстаўнікі самых розных рэвалюцыйных партый: сацыял-дэмакраты, сацыялісты-рэвалюцыянеры, бундаўцы [16, арк. 374—376, 390—391 адв.].

Пад пільным наглядам жандармерыі знаходзіўся і легальны рабочы друк, у тым ліку і газета «Правда», якая пачала выходзіць у Санкт-Пецярбурзе з мая 1912 г., іншым разам змяняючы назвы з-за цензурных перашкод. Супрацоўнікі палітычнага вышукі імперыі разумелі, што такія выданні з'яўляюцца легальным дахам для прыкрыцця падпольнай дзейнасці сацыял-дэмакратаў. Таму яны адсочвалі інфармацыю, якая накіроўвалася ў газету з месцаў і, у прыватнасці, з Віцебскай губерні. Такім чынам, у справах губернскага жандарскага ўпраўлення былі зафіксаваны звесткі аб пасылцы ў студзені 1914 г. жыхаром Дзвінска гандлёвым служачым Рафаілам Антыколем грашовых ахвяраванняў у «Правду», а таксама аб меўшым месца страйку на шклянным заводзе мястэчка Лівенгоф у красавіку 1914 г. [8, арк. 1 адв.—2, 3, 4—4 адв., 58 адв.—59, 60].

Пад такім жа наглядам знаходзіліся і прафесійныя саюзы. Яны лічыліся, і небеспадстаўна, легальным «дахам» для рэвалюцыйнага падполля. У якасці канкрэтнага прыкладу можна прывесці справу аб закрыцці ў Віцебску ў 1908 г. мясцовага аб'яднання работнікаў па вырабе верхняга адзення і галаўных убораў. Як бачна з адпаведнага пратакола, у выніку праведзенага супрацоўнікамі гарадской паліцыі разам з жандарскімі ўнтэр-афіцэрамі 26 мая т. г. вобыску ў памяшканні вышэйзгаданага прафесійнага аб'яднання там знайшлі шэраг выданняў сацыялістычнага накірунку, у прыватнасці, творы вядомых дзеячаў расійскай і міжнароднай сацыял-дэмакратыі (Л. Мартава, А. Парвуса, Л. Троцкага, К. Каўцкага, Э. Вандэрвельдэ і інш.). Сярод затрыманых падчас гэтага вобыску два з'яўляліся, па агентурных дадзеных, членамі РСДРП: віленскі мешчанін Веніамін Трахтэнберг (падпольная мянушка Абрам) і даўгянаўскі Вілейскага павета Віленскай губерні мешчанін Тэвель-Лейба Грап (падпольная мянушка Барыс). Інфармуючы наконт гэтага віцебскага губернатара, начальнік жандарскага ўпраўлення палкоўнік Сямёнаў прапанаваў спыніць дзейнасць прафесійнага аб'яднання работнікаў па вырабе верхняга адзення і галаўных убораў, паколькі «...оно является местом для чтения и собеседований всякого рода по программам, вовсе не соответствующим его цели и деятельности, и в оном производятся незаконные денежные сборы в пользу других обществ...» Апошняя тлумачыцца тым, што падчас вобыску былі знойдзены дакументы аб зборы грашовых ахвяраванняў на карысць страйкуючых шчачінінікаў. Падобныя дзеянні па тагачасным заканадаўстве лічыліся крыміналам. Па хадайніцтве кіраўніка губернскага жандарскага ўпраўлення дадзены прафесійны саюз пастановай віцебскай губернскай па справах таварыстваў прысутнасці ад 13 чэрвеня 1908 г. быў закрыты [4, арк. 1—7, 10—10 адв.].

У лютым—сакавіку 1910 г. памочнікі начальніка ўпраўлення ў горадзе Віцебску палкоўнік І. Я. Пратапопаў і ў Дзвінскім і іншых паветах падпалкоўнік Праватвораў займаліся расследаваннем справы аб меўшым месца ў кастрычніку 1909 г. з'ездзе рабочых-шчачінінікаў як Віцебскай губерні, так і суседніх рэгіёнаў (сучасныя Беларусь, Латвія, Літва і Польшча). Падставай для гэтага паслужыла паведамленне, атрыманае ад калег з Сувалкаўскага губернскага жандарскага ўпраўлення (Царства Польскае). Там у лістападзе 1909 г. арыштавалі Хаіма Фэнстэра (ён жа Кальман-Гірша Зільбердзік), прадстаўніка кіраўніцтва «Бунда» на вышэйзгаданым з'ездзе шчачінінікаў у Дзвінску. На ім абмяркоўвалася пытанне аб барацьбе рабочых за захаванне васьмігадзіннага працоўнага дня, дасягнутага ў час рэвалюцыйных падзей 1905—1907 гг. Магчыма ў падтрымку гэтых дзеянняў збіралі грошы члены віцебскага прафесійнага саюза работнікаў па вырабе верхняга адзення і галаўных убораў, пра які ўжо згадалася раней. Але, як паведамлілі свайму кіраўніцтву палкоўнік І. Я. Пратапопаў і падпалкоўнік Праватвораў, ніякіх новых звестак наконт правядзення з'езда Усеагульнага саюза шчачінінікаў і яго ўдзельнікаў з ліку жыхароў Віцебскай губерні за выключэннем Фэнстэра (Зільбердзіка), які з'яўляўся жыхаром Дзвінска, пасля арышту апошняга не выявілі, і таму справу («пераліску») спынілі [3, арк. 95, 99—101 адв., 104—106, 111—115].

У сакавіку 1910 г. ад'ютант начальніка ўпраўлення ротмістр Прудэнтаў высвятляў матывы дзейнасці жыхара Віцебска шаўца Іцкі Смулакоўскага, якога запозрылі ў зборы грошай на «революционные цели». Адпаведна агентурным дадзеным за некалькі дзён да свайго арышту 3 сакавіка апошні заходзіў у шавецкую майстэрню Эгінтава, дзе заклікаў яе работнікаў да страйку. Акрамя таго, падчас вобыску ў яго знайшлі дакументы, што сведчылі аб зборы грашовых сродкаў. Расследаванне паказала, што гэты збор не меў палітычных мэтаў, грошы збіраліся на патрэбы саюзу шаўцоў [3, арк. 121, 122, 134, 138—140 адв.].

Жандармерыя разам з агульнай паліцыяй ажыццяўляла нагляд і за дзейнасцю іншых грамадскіх арганізацый. Так, у лютым—красавіку 1912 г. унтэр-афіцэр дадатковага штату ўпраўлення ў Полацку Мацэлі займаўся праверкай ананімных лістоў наконт «2-га Полацкага грамадскага сходу», у якіх даваліся звесткі аб выкарыстанні гэтага грамадскага клуба ў якасці легальнага прыкрыцця для вядзення антыўрадавай прапаганды. Але ў выніку расследавання дадзенай інфармацыі не знайшла свайго пацвярджэння [6, арк. 36—55 адв.].

Упраўленне з асаблівай цікавасцю адсочвала дзейнасць грамадскіх арганізацый у час Першай сусветнай вайны, паколькі апошнія выкарыстоўваліся апазіцыйнымі палітычнымі сіламі ад памяркоўных правых да рэвалюцыянераў для ўмацавання свайго ўплыву ў грамадстве. Начальнік ўпраўлення палкоўнік А. Р. Шульц у сваім данясенні дырэктару Дэпартаменту паліцыі ад 15 кастрычніка 1915 г. паведаміў аб стварэнні ў Віцебску эвакуацыйнага аддзела Вайскавапрамысловага камітэта Паўночна-Заходняга краю і даў характарыстыку некагорым членам дадзенага камітэта з пункту гледжання іх палітычнай добранадзей-

насці. Напрыклад, у адносінах да гандляра льном купца першай гільдыі Моталы-Макса Тубіна было адзначана, што на яго кватэры 29 студзеня 1913 г. адбылася нарада прадстаўнікоў яўрэйскага насельніцтва Віцебскай губерні. На ёй ішла гаворка аб удзеле ў абмеркаванні ў дэпутата Дзяржаўнай думы Фрыдмана ў Санкт-Пецярбурзе яўрэйскага пытанні і, у прыватнасці, праблемы мякы аселасці. Асаблівую ўвагу кіраўнік упраўлення звярнуў на двух членаў наоў створанага аддзела, якіх абралі ў якасці прадстаўнікоў віцебскіх рабочых. Гэта былі кіраўнікі агульнагарадской бальнічнай касы Бэр Мігаў-Гінзбург (старшыня) і Залман-Абель Баграчоў (сакратар). Спасылаючыся на агентурную інфармацыю і дадзеныя філіёрскага (вонкавага) назірання, палкоўнік А. Р. Шульц ахарактарызаваў першага як сацыяліста-сіяніста, а другога — як бундаўца [16, арк. 576—578 адв.].

Супрацоўнікі жандармерыі вялі назіранне за паводзінамі мясцовых абшарнікаў, продкі якіх належалі да шляхты і магнатства былой Рэчы Паспалітай, і палітычная лаяльнасць якіх заўсёды ставілася расійскімі ўладамі пад сумненне, і кіраўнікоў іх маёнткаў. У іх ліку знаходзіўся і былы віленскі каталіцкі біскуп барон Эдуард Роп. Яму за ўдзел у апазіцыйнай палітычнай дзейнасці царскім загадам забаранялася пражываць у Паўночна-Заходнім краі, за выключэннем маёнтка Нішча Себежскага павета Віцебскай губерні. Хутчэй за ўсё, менавіта таму віцебскі губернатар у канцы сакавіка 1912 г. звярнуўся ў мясцовае жандарскае ўпраўленне з хадэйніцтвам аб патаемным наглядзе за жыццём Э. Роп. Як бачна з вывучаных намі дакументаў, такі нагляд ажыццяўляўся супрацоўнікамі ўпраўлення на працягу красавіка 1912 — жніўня 1915 г. [6, арк. 217—268]. Такое ж назіранне вялося ў маі—кастрычніку 1912 г. і за графіняй Веранікай Зіберг-Плятэр, што жыла ў сваім маёнтку Ліксна Віцебскай губерні, тэрцыяркай (свецкім членам) французскага манаскага ордэна, якая лічылася прыхільніцай і прапагандыстам «рускага каталіцызму», г. зн. далучэння расійскіх праваслаўных вернікаў да ўсходняга (уніяцкага) абраду каталіцкай царквы [6, арк. 356—368]. У красавіку 1915 г. упраўленне высвятляла па запысе начальніка Петраградска-Віндаўскага жандарскага паліцэйскага ўпраўлення чыгунак падданства ўладальніцы маёнтка Варкляны Рэжыцкага павета і пагрузнага шляха ў 690 вёрст Маскоўска-Віндаўскай чыгункі княгіні Тэрэзіі Сапега. У выніку аказалася, што апошняя, фармальна з'яўляючыся расійскай грамадзянкай, знаходзілася на сталым жыхарстве ў Аўстра-Венгрыі. Кіраўнікі ж вышэйзгаданага маёнтка шляхціч Здзіслаў Бартэль-дэ-Вэйдэнталь і ковенскі мешчанін Уладзіслаў Краўзз з пачаткам вайны распаўсюджвалі сярод мясцовага насельніцтва параженчыя чуткі, а ў сакавіку 1915 г. адмаўляліся выдаваць з маёнтка кароў па вайсковай рэквізіцыі. У сувязі з гэтым віцебскі губернатар паставіў пытанне аб высылцы іх у аддаленыя губерні імперыі [16, арк. 295—297].

Нягледзячы на тое, што кампетэнцыя жандарскіх упраўленняў не прадугледжвала вядзення палітычнага вышуку ў войску, яны ажыццяўлялі ў гэтым плане нагляд за тымі, хто прызываўся на вайсковую службу. Напрыклад, Віцеб-

скае ГЖУ восенню 1909 г. правярала палітычную добранадзейнасць навабранцаў чарговага прызыву. Інфармацыя наконт тых з іх, хто быў заўважаны альбо запозваны ў нелегальнай дзейнасці, перадавалася камандаванню адпаведных вайсковых злучэнняў і кіраўнікам Віленскага, Гродзенскага, Іркуцкага, Мінскага і Сувалкаўскага губернскіх жандарскіх упраўленняў, а таксама Туркестанскага раённага ахоўнага аддзялення [2, арк. 47, 59, 81, 82, 84, 95, 98, 100, 152, 183, 184]. З гэтай прадухільцы пранікненне ў дзеючую армію рэвалюцыйна настроеных асоб, а таксама патэнцыйных агентаў варожых дзяржаў начальнік упраўлення палкоўнік А. Р. Шульц накіраваў 15 студзеня ў штаб Дзвінскай вайсковай акругі прапанову наконт арганізацыі сістэматычнай праверкі добранадзейнасці накіроўваемых у войскі афіцэраў і вольнанапісаных запаса, а таксама тых прызыўнікоў, якіх меркавалася пасылаць для навучання ў школы прапаршчыкаў [16, арк. 20—20 адв.]. Упраўленне імкнулася адсочваць настроі сярод «ніжніх чыноў» Віцебскага гарнізона і іншых вайсковых злучэнняў. Так, палкоўнік А. Р. Шульц у сваіх данясеннях у Дэпартамент паліцыі і ў канцэлярыю галоўнага начальніка Дзвінскай вайсковай акругі паведамляў аб пагаршэнні настрояў сярод гэтай катэгорыі вайскоўцаў, іх выказваннях наконт як мага хутчэйшага заключэння мірнага дагавору, падзенні аўтарытэту камандзіраў [16, арк. 519, 520—520 адв.].

Разам з агульнай паліцыяй жандарскае ўпраўленне ажыццяўляла нагляд за падданымі іншаземных дзяржаў, якія стала альбо часова пражывалі на тэрыторыі губерні. Звесткі аб замежніках накіроўваліся ўпраўленнем у штаб Віленскай вайсковай акругі, хутчэй за ўсё, для інфармавання супрацоўнікаў контрразведкі. Асаблівая ўвага надавалася назіранню за грамадзянамі Германскай і Аўстра-Венгерскай імперыі, краін, што з'яўца праціўнікамі Расіі ў маючай хутка адбыцца Першай сусветнай вайне. Супрацоўнікі паліцыі і жандармерыі пільна прыглядаліся да тых з іх, хто знаходзіўся на ваеннай службе ў арміях Германіі ці Аўстра-Венгрыі. Лічылася, і небеспадстаўна, што яны прыязджалі ў Расію з разведвальнымі мэтамі, у прыватнасці, дзеля знаёмства з будучым тэатрам ваенных дзеянняў. Так, у красавіку 1911 г. у Віцебскае ўпраўленне паступіла інфармацыя ад калег з Віленскага губернскага жандарскага ўпраўлення аб тым, што два афіцэры аўстра-венгерскай арміі, обер-лейтэнанты Генрых Бабкоўскі і граф Уладзімір Тышкевіч плануецца паездку ў Расію і, магчыма, наведваюць Віцебшчыну. У красавіку—кастрычніку 1911 г. жандарскае ўпраўленне і паліцыя адсочвалі ад'езд з Віцебскай губерні тых нямецкіх грамадзян, якія належалі да рэзервістаў германскай арміі ў сувязі з атрыманымі звесткамі ад зноў-такі Віленскага ўпраўлення, а таксама ад разведвальнага аддзялення штаба Віленскай вайсковай акругі аб магчымым прызыве гэтай катэгорыі рэзервістаў у войска. 25 і 26 жніўня таго ж года начальнік упраўлення М. Д. Загоскін атрымаў ад полацкага паліцмайсра і мясцовага жандарскага ўнтэр-афіцэра Мацэлі паведамленне аб тым, што 23—24 жніўня ў горадзе знаходзіліся германскія афіцэры Эміль

Гэйнер і Курт Ульферт [5, арк. 39, 117—121 адв., 135—135 адв., 142—143, 146, 147, 148, 149—149 адв.].

З пачаткам Першай сусветнай вайны афіцэры і ўнтар-афіцэры Віцебскага ГЖУ разам з супрацоўнікамі вайсковай контрразведкі займаліся выяўленнем у зоне франтавога тылу, у склад якога ўвайшла і Віцебская губерня, разведвальнай агентуры праціўніка, а таксама асоб, што маглі аказаць ёй усялякага кшталту дапамогу. Прыкладам таму можа служыць справа аб дзейнасці дзвінскага мешчаніна Гіршы Ляка, уладальніка гасцініцы «Вакзальная», якую вёў у кастрычніку—лістападзе 1914 г. памочнік начальніка ўпраўлення ў Дзвінскім і іншых паветах ротмістр, а потым падпалкоўнік Бакурынскі. Гэтая справа была распачата на падставе атрыманых ад афіцэра контрразведкі штабс-капітана Аляксеева дадзеных аб тым, што вышэйзгаданы Гірша Ляк мае кантакты з агентамі германскай разведкі і дапамагае ім у зборы патрэбнай інфармацыі. У прыватнасці, меліся звесткі, што ў верасні 1914 г. у яго гасцініцы знаходзіліся германскія падданыя, якія з дазволу гаспадара не прадставілі ніякіх дакументаў для рэгістрацыі. Падчас вобшыску ў Г. Ляка знайшлі шэраг пашпартуў і пасведчанняў, выдадзеных розным асобам. У выніку адпаведных аператыўна-следчых мерапрыемстваў высветлілася, што іх уладальнікамі з'яўляліся былыя пастаяльцы гасцініцы «Вакзальная», якія ў розныя часы пражывалі ў ёй. Гірша Ляк, у сваю чаргу, пад рознымі нагодамі (затрымка ў паліцыі на прапсіцы, святочныя дні і г. д.) не вяртаў іх дакументы, і яны, не маючы часу чакаць, вымушаны былі з'язджаць без іх. Хутчэй за ўсё, ён рабіў гэта, каб мець магчымасць прадаць пакінутыя дакументы замежнай агентуры альбо прадстаўнікам крымінальнага свету. Апошняе цалкам верагодна, паколькі, як стала вядома ў час расследавання, Гірша Ляк яшчэ перад вайной меў кантакты з апошнімі. У 1911 г. ён атрымаў два месяцы турэмнага зняволення за пасрэдніцтва ў збыцц крадзеных каштоўных папер. Акрамя таго, у тым жа годзе яго аштрафавалі за парушэнне правілаў прапіскі пастаяльцаў гасцініцы. У выніку кіраўніцтва жандарскага ўпраўлення прыйшло да высновы, што ўладальнік гасцініцы «Вакзальная» з'яўляецца патэнцыяльна небяспечным у сацыяльным плане элементам, асабліва ў ваенны час, і, нягледзячы на тое, што канкрэтных доказаў аб яго ўдзеле ў разведвальнай дзейнасці на карысць Германіі не выяўлена, хадайнічала перад мясцовым губернатарам аб высылцы вышэйзгаданага Г. Ляка ў аддалены мясцовасці імперыі на ўвесь тэрмін знаходжання Віцебскай губерні на ваенным стане, што і было зроблена [9, арк. 1—2, 3, 6, 27, 30, 40—40 адв., 71, 94—94 адв., 97—97 адв.].

У маі—чэрвені 1915 г. падпалкоўнік Бакурынскі займаўся справай запозраннага ў шпіянажы жыхара Рыгі спадчыннага ганаровага грамадзяніна Вільгельма Шульца. Апошняга затрымала мясцовая паліцыя ў маёнтку Васілева Дзвінскага павета 12 мая ў час кантрольна-праверачных мерапрыемстваў перад праездам імператара Мікалая II па гэтай тэрыторыі як асобу, што не мела пры сабе ніякіх дакументаў і пэўных заняткаў. Акрамя таго, ва ўпраўленні мелася

арыенціроўка ад начальніка контрразведвальнага аддзела Дзвінскай вайсковай акругі на тэатры ваенных дзеянняў капітана Аляксеева наконт нейкага Шульца, які, па дадзеных контрразведкі, з'яўляўся нямецкім шпіёнам, і прыкметы якога ў нейкай ступені супадалі з прыкметамі арыштаванага Вільгельма Шульца. У час следства падпалкоўнік Бакурынскі не знайшоў канкрэтных доказаў наконт таго, што менавіта Вільгельм Шулец займаўся шпіянажам на карысць Германіі, але адсутнасць асабістых дакументаў і сталай працы, а таксама надзейных паручыцеляў давалі падставы лічыць яго патэнцыйна небяспечнай асобай, што магла б працаваць на карысць спецслужбаў праціўніка. Таму па хадайніцтве начальніка Віцебскага ГЖУ і адпаведнаму загаду галоўнага начальніка Дзвінскай вайсковай акругі Вільгельма Шульца выслалі ў Іркуцкую губерню пад публічны нагляд паліцыі на ўвесь тэрмін ваенных дзеянняў [13, арк. 1—2, 3, 31—72 адв., 91—91 адв.].

У ліпені—верасні 1915 г. памочнік начальніка ўпраўлення ў Віцебску, Віцебскім і іншых паветах ротмістр Гаваровіч праводзіў праверку палітычнай добранадзейнасці земляроба (па саслоўнай прыналежнасці) вёскі Томчына Полацкага павета Бенцыёна Шмейліна. Апошняга 19 ліпеня затрымалі ў цягніку вайскоўцы за антываенныя і антыўрадавыя выказванні, да таго ж запозрыўшы яго ў шпіянажы, і перадалі прадстаўнікам чыгуначнай жандармерыі на станцыі Невель. Нягледзячы на тое, што не мелася доказаў удзелу Бенцыёна Шмейліна ў зборы інфармацыі для разведак варожых з Расіяй дзяржаў, яго таксама выслалі як патэнцыяльна небяспечную асобу ў Іркуцкую губерню на ўвесь час вайны. На наш погляд, гэтаму паспрыялі наступныя абставіны, акрамя антыўрадавых размоў Б. Шмейліна са спадарожнікамі ў цягніку. Па-першае, ён у час затрымання прад'явіў чужы пашпарт і назваўся веліжскім мешчанінам Бэрам Шацам і толькі ў час следства даў сапраўдныя звесткі аб сваім імені, прозвішчы і саслоўнай прыналежнасці. Па-другое, фармальна прыпісаны да земляробчага саслоўя, Бенцыён Шмейлін на самой справе зарабляў на жыццё выкладаннем яўрэйскай і рускай моў, не маючы пры гэтым сталага месца жыхарства і раз'язджаючы па розных мясцінах [12, арк. 7—8, 9, 23—24, 35—35 адв., 38].

У час ваенных дзеянняў супрацоўнікі жандармерыі і вайсковай контрразведкі вымушаны былі весці пільнае назіранне за паводзінамі расійскіх грамадзян нямецкай нацыянальнасці, у тым ліку і астзейскага дваранства Прыбалтыйскага краю, частка якога ўваходзіла ў склад Віцебскай губерні, з-за распаўсюджанасці сярод яго моцных германавільскіх настрояў. Сярод запозраных у вышэйзгаданым аказаўся і земскі начальнік 6-га ўчастка Дзвінскага павета Мікалай Мертэнс. З пачаткам ваенных дзеянняў на працягу 1914—1915 гг. у адрас мясцовых цывільных, паліцэйскіх і вайсковых улад неаднаразова паступалі ананімныя паведамленні аб злачыннай дзейнасці апошняга, пачынаючы ад злоўжывання ўладай у карысных мэтах да выдзення шпіянажу на карысць Германіі. Праверка дадзеных заяў супрацоўнікамі ўпраўлення ў Дзвінскім павеце не пацвердзіла іх сапраўднасці. Тым не менш па хадайніцтве камандавання 5-й

дзеючай арміі віцебскі губернатар у кастрычніку 1915 г. загадаў Мікалаю Мертэнсу пакінуць тэрыторыю павета. Яго перавялі на аналагічную пасаду ў Гарадоцкі павет [10, арк. 100—105, 121—121 адв., 126—126 адв.]. Акрамя таго, у дакументах жандарскага ўпраўлення ёсць згадка аб спісе мясцовай нямецкай інтэлігенцыі, які прадставіў свайму кіраўніцтву 19 лістапада 1915 г. памочнік начальніка ўпраўлення ў Дзвінскім і іншых паветах [17, арк. 483]. На жаль, больш падрабязная інфармацыя наконт гэтага спіса адсутнічае.

У кастрычніку—снежні 1915 г. памочнік начальніка ўпраўлення ў Дзвінскім і іншых паветах разам са сваімі падначаленымі займаўся справай бежанца з горада Шаўлі Ковенскай губерні Антона Крыштапайціса, затрыманага 28 верасня ў прыфрантавой паласе ў раёне мястэчка Крэйцбург і горада Якабштат як запалозранага ў разведвальнай дзейнасці на карысць Германіі. Нягледзячы на тое, што следства не выявіла прамых доказаў удзелу А. Крыштапайціса ў занятках шпіянажам, тым не менш начальнік ўпраўлення палкоўнік А. Р. Шульдц 17 снежня хадайнічаў перад вышэйстаячымі інстанцыямі аб высылцы падследнага ў аддаленыя мясцовасці імперыі на ўвесь тэрмін ваенных дзеянняў як патэнцыяльна небяспечную асобу. Падставай для такога рашэння паслужылі дадзеныя аб тым, што Антон Крыштапайціс даволі працяглы час знаходзіўся на тэрыторыі, непасрэдна прылягаючай да лініі фронту, адкуль на той час ужо было выселена цывільнае насельніцтва. Пры гэтым у час сваіх вандраванняў ён уважліва прыглядаўся да вайскоўцаў, звяртаючы асаблівую ўвагу на іх знакі адрознення, імкнуўся ўступаць з імі ў размовы. А. Крыштапайціс тлумачыў свае паводзіны тым, што ён жабраваў сярод салдат і афіцэраў, але, як было ўстаноўлена, рабіў гэта не вельмі часта. У выніку загадам галоўнага начальніка Дзвінскай вайсковай акругі Антона Крыштапайціса выслалі ў Іркуцкую губерню пад публічны нагляд паліцыі на час вайны [11, арк. 1—4, 7, 20, 23—23 адв., 27—27 адв., 45—47].

Такі ж лёс спасцігнуў і жыхара Кутаісі Шапату Пічкадзе, якога 21 кастрычніка 1915 г. затрымалі жандарскія ўнтэр-афіцэры Ягор Акуленка і Міхаіл Мядзведзеў у Рэжыцы. Яны запалозрылі Ш. Пічкадзе ў шпіянажы таму, што апошні займаўся гандлем каўказскімі шаўковымі вырабамі толькі на чыгуначных станцыях і цягніках Паўночна-Заходняй і Маскоўска-Віндаўскай чыгунак, прапаноўваючы свой тавар вайскоўцам. У горадзе ён гэтага не рабіў. Прамыя доказы таго, што Шапата Пічкадзе займаўся разведвальнай дзейнасцю на карысць варожых з Расіяй дзяржаў, расследаваўшыя справу падпалкоўнік Бакурынскі і яго пераемнік ротмістр Ксянзенка не знайшлі. Але начальнік губернскага ўпраўлення паліцыі, «что по роду своей профессии Шапата Пичкадзе представляет собой благодарный материал для использования в целях шпионажа наших противников» і прапанаваў ужыць у адносінах да яго тую ж самую прэвентыўную меру, што і да вышэйзгаданага А. Крыштапайціса. Можна выказаць меркаванне, што на вырашэнне лёсу Шапаты Пічкадзе паўплывала інфармацыя, атрыманая з контрразведвальнага аддзялення штаба Мінскай вайсковай

акругі аб перакідванні германскімі спецслужбамі за лінію фронту групы турэцкіх разведчыкаў. Апошняя складалася з асоб, якія да вайны пражывалі ў Расіі і добра валодалі рускай мовай. У дадзенай сітуацыі мінскія контрразведчыкі раілі праяўляць асаблівую пільнасць да затрыманых з усходняй знешнасцю [14, арк. 1—2, 3, 19—20, 29—29 адв., 56].

У кампетэнцыю ўпраўлення ўваходзіла і барацьба з карупцыйнай злачынасцю. Напрыклад, у чэрвені 1915 г. памочнікам начальніка ўпраўлення ў Віцебску, Віцебскім і іншых паветах ротмістрам Гаваровічам разам з падначаленымі яму ўнтэр-афіцэрамі на падставе звестак, атрыманых ад сакрэтных супрацоўнікаў Дабраахвотніка і Хана Малкіна, была выяўлена ў Полацку, кажучы сучаснай мовай, арганізаваная злачынная групоўка. Апошняя займалася вызваленнем дэзерціраў і навабранцаў ад вайсковай службы. Яе кіраўнікамі з'яўляліся полацкія мяшчане Нохім-Шмуїла Зарэцкі, Абрам Крывін, Берка Свездзіол (Свярдлоў), Файвіш Шнэйвас і віцебскі мешчанін Мота Круленін. Дадзеная крымінальная супольнасць ажыццяўляла свае мэты шляхам подкупу службоўцаў мясцовых ўпраўленняў этапнага каменданта і павятовага вайсковага начальніка. Акрамя таго, Файвіш Шнэйвас дапамагаў жадаючым зрабіць членашкодніцтва. Паколькі з-за адсутнасці прамых улік вышэйзгаданых асоб немагчыма было прыцягнуць да судовай адказнаснасці, начальнік ўпраўлення палкоўнік А. Р. Шульдц хадайнічаў перад віцебскім губернатарам аб іх высылцы за межы губерні на ўвесь час ваенных дзеянняў у адміністрацыйным парадку [16, арк. 345—359 адв.]. У снежні 1915 г. супрацоўнікі вышэйзгаданага памочніка начальніка ўпраўлення разам з контрразведкай Дзвінскай вайсковай акругі раскрылі злачынную групу ва ўпраўленні Віцебскага павятовага вайсковага начальніка, якая за хабар дапамагала жадаючым вызваліцца ад прызыву ў войска шляхам падробкі дакументаў. У яе склад уваходзілі непасрэдна сам вайсковы начальнік палкоўнік Аляксандр Бейнар, яго пляменнік Уладзімір Бейнар, служачы Рьжска-Арлоўскай чыгункі і шэраг пісараў дадзенага ўпраўлення [16, арк. 865—865 адв.].

Упраўленне разам з мясцовай паліцыяй прымала ўдзел у барацьбе з эканамічнай злачынасцю. Так, на падставе агентурных дадзеных, атрыманых начальнікам ўпраўлення, у віцебскага гандляра тыгунём Мендэля Хейфэца была выяўлена ў жніўні 1915 г. значная колькасць неаплачаных акцыям цыгарэт [16, арк. 489—489 адв.]. Восенню 1915 г. супрацоўнікі ўпраўлення садзейнічалі Віцебскаму аддзяленню Маскоўска-Рьжскага жандарскага паліцэйскага ўпраўлення чыгунак у раскрыцці злоўжыванняў служачых чыгуначнай станцыі Віцебск пры адпраўцы грузаў [16, арк. 566, 569—570]. Разам з агульнай і вышуковай паліцыяй яны займаліся выдаленнем з бліжэйшага тылу дзеючай арміі асабліва небяспечных у сацыяльным плане асоб, у тым ліку і крымінальнікаў. Так, па прапанове палкоўніка А. Р. Шульца ад 10 жніўня 1916 г. вайсковыя ўлады выслалі ў Разанскую губерню віцебскага мешчаніна Гіршу Сіроціна (ён жа Марканд), паколькі той не меў пэўных заняткаў і сістэматычна займаўся крадзя-

жамі [18, арк. 284—285, 286—287]. Супрацоўнікі ўпраўлення дапамагалі агульнай паліцыі весці барацьбу з падпольным вінакурэннем. Як бачна з данясенняў памочніка начальніка ўпраўлення ў Віцебску, Віцебскім і іншых паветах ротмістра Гаваровіча свайму кіраўніцтву ад 23 і 26 жніўня 1916 г., унтэр-афіцэры Лепельскага і Веліжскага жандарскіх пунктаў Кандрацьеў і Мікалай Васкабовіч выявілі ў маі і жніўні 1916 г. у жыхароў мястэчка Бешанковічы Лепельскага павета Хаіма-Янкеля Фрыдмана і Хаіма-Давіда Глікмана, а таксама ў селяніна вёскі Мацохі (прозвішча неразборліва — *А. Л.*) Веліжскага павета запасы нелегальна вырабленых спіртных напояў [18, арк. 326—328, 331—333].

З канца 1914 г. на жандарскі корпус усклалі функцыі нагляду за эвакуацыяй параненых і хворых з зоны ваенных дзеянняў. Па нашым меркаванні, наданне жандармерыі кантрольных абавязкаў у гэтай сферы можна патлумачыць наступнымі прычынамі. Па-першае, эвакуацыяй займалася не толькі вайсковамедыцынская служба, але і структуры, створаныя земскімі і гарадскімі органамі самакіравання. Як першыя, так і другія з'яўляліся легальным апірышчам для дзейнасці разнастайнай апазіцыі ад акцыябрыстаў і кадэтаў да эсэраў і сацыял-дэмакратаў. Па-другое, забеспячэнне медыцынскіх устаноў лекамі і прадуктамі харчавання магло служыць спрыяльнай глебай для ўсялякага кшталту злоўжыванняў і карупцыйных здзелак. Такія дзеянні аб'ектыўна, асабліва ў ваенны час, набывалі палітычную афарбоўку. Акрамя таго, трэба дадаць, што ўдзел у эвакуацыйнай працы арганізацый, якія адносіліся да самых розных структур, як грамадскіх, так і дзяржаўных, пашыраў магчымасці пранікнення ў медыцынскія ўстановы агентаў варожых з Расіяй дзяржаў для вядзення разведвальнай дзейнасці. Нездарма начальнік упраўлення палкоўнік А. Р. Шульц у сваім рапарце ад 19 студзеня 1915 г., накіраваным вярхоўнаму начальніку санітарнай і эвакуацыйнай часці, прапанаваў папярэдне запытваць у адпаведных губернскіх жандарскіх упраўленняў звесткі наконт тых асоб, якія збіраюцца працаваць з параненымі і хворымі вайскоўцамі [15, арк. 5—8 адв.]. У лістападзе 1915 — студзені 1916 г. упраўленне займалася па заданні Дэпартаменту паліцыі высвятленнем прычын масавага скаплення на працягу ўсяго 1915 г. на чыгуначнай станцыі Віцебск вагонаў з эвакуіраванымі грузамі — адзін з прыкладаў разладу, які пачаўся ў працы чыгуначнага транспарту [16, арк. 592—603 адв.].

У функцыі ўпраўлення ўваходзіла таксама адсочванне сацыяльных зрухаў і настрояў у мясцовым грамадстве. Да прыкладу, памочнік начальніка ўпраўлення ў Дзвінскім і іншых паветах ротмістр Ксянзенка 2 снежня 1915 г. дакладваў свайму кіраўніцтву аб павышэнні цэн на тавары першай неабходнасці ў сваім рэгіёне. Па яго звестках, мясцовыя гандляры з недаверам адносіліся да расійскага рубля, лічачы апошні ненадзейнай валютай. Да таго ж, яны дапускалі магчымасць прыходу немцаў і таму меркавалі за лепшае прыхаваць як мага больш тавараў з тым, каб потым атрымаць за іх больш устойлівыя, на іх думку, нямецкія маркі. Росту дарагоўлі садзейнічала і хабарніцтва з боку чыгуначных агентаў, у чые абавязкі ўваходзіла адпраўка грузаў [16, арк. 809—810]. У сваю чаргу,

палкоўнік А. Р. Шульц накіраваў 6 снежня 1915 г. начальніку штаба мінскіх вайскова-акруговых упраўленняў рапарт аб грамадскіх настроях у Віцебскай губерні. Нягледзячы на агульнасутакіцельны тон гэтага дакумента (лаяльнасць насельніцтва да ўлады, адсутнасць арганізаванага рэвалюцыйнага падполля), ён, тым не менш, адначасова адзначаў у якасці трывожных тэндэнцый імкненне мясцовага жыхарства да хутчэйшага дасягнення і падпісання мірнага пагаднення, якое ўзнікла пасля ваенных паражэнняў і шматлікіх мабілізацый мужчынскага насельніцтва ў дзёную армію, незадавальненне ростам цэн на прадметы першай неабходнасці альбо іх адсутнасцю, хабарніцтвам паліцэйскіх улад, асабліва пры прызыве ў войска ці адпраўцы на абарончыя работы [16, арк. 795—798].

Як мы бачым, галоўны напрамак працы Віцебскага ГЖУ быў накіраваны на нейтралізацыю актыўнасці рэвалюцыйнага падполля і прафілактычнае назіранне за дзейнасцю памяркоўнай апазіцыі. У перадаенны і, асабліва, ваенны час да гэтага дадалася выяўленне ў супрацоўніцтве з вайсковай контрразведкай замежнай агентуры, у першую чаргу германскай. Асноўны націск рабіўся на выкарыстанні прэвентыўных мер, гэта значыць высылцы з тэрыторыі, прылягаючай да прыфрантавой паласы, усіх патэнцыйна небяспечных асоб, якія маглі б працаваць на спецслужбы варожых з Расіяй дзяржаў, нягледзячы на ступень юрыдычнага доказу іх канкрэтнай віны. Упраўленне прымала ўдзел і ў барацьбе з карупцыйнай і эканамічнай злачыннасцю там, дзе апошняя закранала бяспеку дзяржавы (злоўжыванні пры прызыве на вайсковую службу, на транспарце і г. д.). Трэба адзначыць, што ўся вышэйзгаданая дзейнасць Віцебскага ГЖУ ажыццяўлялася ў супрацоўніцтве з агульнай і вышуковай паліцыяй, асабліва пры правядзенні аперацыйна-пошукавых мерапрыемстваў.

## Крыніцы

1. Нацыянальны гістарычны архіў Беларусі. — Ф. 2499. — Воп. 1 — Спр. 125.
2. Там жа. — Спр. 126.
3. Там жа. — Спр. 127.
4. Там жа. — Спр. 128.
5. Там жа. — Спр. 137.
6. Там жа. — Спр. 141.
7. Там жа. — Спр. 147.
8. Там жа. — Спр. 153.
9. Там жа. — Спр. 154.
10. Там жа. — Спр. 159.
11. Там жа. — Спр. 163.
12. Там жа. — Спр. 167.
13. Там жа. — Спр. 179.
14. Там жа. — Спр. 181.
15. Там жа. — Спр. 191.
16. Там жа. — Спр. 202.
17. Там жа. — Спр. 209.

### МУЗЕЙ АДАМА МІЦКЕВІЧА Ў ПАРЫЖЫ І ЯГО РУКАПІСНЫЯ ЗБОРЫ

Раскіданасць беларускай рукапіснай спадчыны па архіўных установах розных дзяржаў вымушае звяртацца да гісторыі фарміравання іх калекцый. Адною з такіх устаноў, якая ўтрымлівае найкаштоўнейшую спадчыну перыяду XVIII—XIX стст., з'яўляецца Музей Адама Міцкевіча ў Парыжы.

Перадгісторыя гэтага музея сягае ў пачатак Вялікай эміграцыі і распачынаецца з 1832 г., калі паўстае ідэя заснавання Польскай бібліятэкі. Адным з першых, кім выказваецца ідэя аб стварэнні ў эміграцыі агульнадаступнай нацыянальнай бібліятэкі быў Аляксандр Гальнскі, занатаваўшы гэта ў сваім праграмным дакуменце, напісаным напрыканцы 1832 г. у Дрэздэне [6]. У снежні гэтага ж года ў Ліёне незалежна ад А. Гальнскага дадзена ідэя ўхваліцца ў праекце Леана Вадзінскага, які не толькі падкрэсліў неабходнасць заснавання бібліятэкі, а вызначыў і дакладнае для яе месца. На яго думку, ім павінна была стаць сталіца Францыі [3]. У наступным годзе ідэя аб заснаванні бібліятэкі агучваецца генералам Жыліберам Лафэтам, пад уплывам якога Адам Міцкевіч піша прамову, адрасаваную еўрапейскім народам [14, s. 8]. Аднак, нягледзячы на ўсе гэтыя захады, у першыя гады эміграцыі не дайшло да ўтварэння адзінай бібліятэчнай установы.

Выказаныя прапановы заклалі глебу для стварэння асобных невялікіх бібліятэк. Першая з такіх дробных бібліятэк была заснавана Дамінікам Бялінскім пры Польскай вайскавай школе ў Парыжы ў 1834 г. Праіснавала яна ўсяго некалькі месяцаў і ў далейшым яе кніжныя зборы трапілі ў чыгальню Таварыства навуковай дапамогі. І хаця гэтыя ўстановы былі не ў стане выконваць тыя функцыя, якія ў далейшым былі ўскладзены на Польскую бібліятэку ў Парыжы, аднак з іх дзейнасці распачынаецца працэс па зборы і захаванні кніжнай і рукапіснай спадчыны народаў Рэчы Паспалітай.

Наступныя некалькі гадоў прайшлі ў дыскусіях, сярод якіх трэба вылучыць выступленне Юльяна Нямцэвіча ў сярэдзіне 1838 г., на якім ён у чарговы раз выступаў з прапановай аб стварэнні адзінай публічнай бібліятэкі [15, s. 105]. Нарэшце, 24 лістапада 1838 г. быў падпісаны акт аб заснаванні бібліятэчнага фондуша, а 24 сакавіка 1839 г., у гадавіну пачатку паўстання 1794 г., Польская бібліятэка ўпершыню адчынілася для чытачоў. Бібліятэка аб'яднала некалькі асобных збораў. Перш за ўсё, гэта была калекцыя Таварыства навуковай дапамогі (засн. у 1832 г.), якая налічвала каля 1 тыс. тамоў. Сярод іншых вылучаліся таксама зборы гістарычнага (засн. у 1836 г.) і статыстычнага (засн. у 1838 г.)



адзяленняў Польскага літаратурнага таварыства\*. У снежні 1838 г. агульны кнігазбор налічваў ужо 2085 тамоў [14, s. 10; 15, s. 105]. Адначасова з гэтым у бібліятэку трапілі разнастайныя мапы, нумізматыка, рукапісы, а таксама мастацкія і музычныя творы.

Пачынаючы са снежня 1844 г. паўстае ідэя заснавання пры бібліятэцы тайнага Нацыянальнага архіва, які аб'ядноўваў бы матэрыялы паўстання 1830—1831 г. і дакументы прыватнага характару. Сама дадзеная ідэя не была асабліва наватарскай. Ужо ў 1832 г. Таварыства літоўскіх і рускіх зямель стварае архіў рукапіснай спадчыны, прысвечанай падзеям паўстання на тэрыторыі Літвы, Беларусі і Украіны. Аднак менавіта Польская бібліятэка спрабуе акумуляваць у сваіх зборах найбольш каштоўныя дакументы па палітычнай гісторыі XIX ст.

Адной з істотнейшых крыніц паступлення рукапіснай спадчыны ў Польскую бібліятэку становяцца прыватныя ахвяраванні. Так, у чэрвені 1841 г. у бібліятэку трапляе збор Ю. Нямцэвіча [25, s. 411]. Шматлікія рукапісы, успаміны і кнігі перадаюцца ў бібліятэку яго пляменнікам Каралем Нямцэвічам\*\*. У наступным годзе да бібліятэкі адыходзіць збор генерала Караля Князевіча. У 1848 г. Феліксам Уратноўскім перадаюцца ў бібліятэку матэрыялы, якія пачаткова знаходзіліся ў архіве Таварыства літоўскіх і рускіх зямель, а затым выкарыстоўваліся Ксаверыем Бранікоўскім для выдання «*Pamiętników polskich*» [11, s. 16]. У справядзачы Польскага гісторыка-літаратурнага таварыства за 1852 г. занатавана, што Яўстафій Янушкевіч змясціў у тайны архіў 36 лістоў Іаахіма Лялевеля [14, s. 14].

Зборы бібліятэкі павялічваліся настолькі хутка, што ў сярэдзіне 40-х гадоў XIX ст. паўстала праблема з набыццём будынка для іх захавання. У выніку правядзення чатырох кампаній па зборы сродкаў на 26 снежня 1853 г. на гэтую мэту было сабрана каля 39 тыс. франкаў\*\*\*, што дазволіла эмігрантам напрыкан-

\* Польскае літаратурнае таварыства — эміграцыйная арганізацыя палітычна-культурнага накірунку, створаная 29 красавіка 1832 г. у Парыжы, якая праіснавала да 1854 г. Заснавальнікамі былі Юзаф Бем, Людвік Плятэр, Тэадор Мараўскі і інш. Старшынёй таварыства з'яўляўся А. Чартарыйскі. У якасці галоўнай мэты таварыства абрала распаўсюджванне інфармацыі па польскім пытанні ў Заходняй Еўропе. Сябры таварыства актыўна друкаваліся ў заходняй прэсе. У 1836 г. у межах таварыства адкрываецца гістарычны аддзел, сябрамі якога праводзіліся архіўныя даследаванні па гісторыі Рэчы Паспалітай у еўрапейскіх сховішчах (старшыня Ю. У. Нямцэвіч). У 1851 г. з Літаратурнага таварыства ў якасці самастойнай структуры вылучаецца гістарычны аддзел, які ўтварае самастойнае Гістарычнае таварыства. У 1854 г. гэтыя дзве арганізацыі аб'ядноўваюцца і ўтвараюць Гісторыка-літаратурнае таварыства.

\*\* Матэрыялы са збору Ю. Нямцэвіча занатаваны ў адным з каталогаў Польскай бібліятэкі пад № 492—507 [8, s. 112—119].

\*\*\* У апошняй кампаніі паўдзельнічала больш за 800 чалавек. Ахвяраванія сумы істотна адрозніваюцца паміж сабой. Разам з так званым «вдовім грошам» сустрэкаюцца сумы ў 1000 франкаў. Сярод значных ахвярадаўцаў зафіксаваны Яўстафій Янушкевіч (100 франкаў), Віктар Зянковіч (100 франкаў), граф Чапскі (500 франкаў) [24, s. 1—3].

цы 1853 г. набыць будынак на Quai d'Orleans, 6 у Парыжы. Гэты дом на выспе Святога Людвіка, пабудаваны ў 1655 г., у свой час з'яўляўся рэзідэнцыяй сакратара Людовіка XIV. Напачатку 1854 г. туды перавозыць кнігі, каля 30 тыс. спраў, каштоўную рухомую спадчыну і бібліятэка пераўтвараецца ў месца дыслакацыі эміграцыйных арганізацый на чале з Польскім гісторыка-літаратурным таварыствам [29].

У 60-я гг. XIX ст. бібліятэка ўзбагацілася шэрагам каштоўных рукапісаў, маючых непасрэдна адносіны да гісторыі Беларусі. Так, Яўстафій Янушкевіч перадае лісты свайго брата Адольфа да маці і сваякоў, а таксама ягоныя ўспаміны перыяду ссылі [27, s. 9]. Браніслаў Залескі перадаў некалькі каралеўскіх лістоў, а Валяр'ян Калінка копію двух тамоў успамінаў Станіслава Аўгуста Панятоўскага. Акрамя гэтага, з беларуска-літоўскіх зямель трапляе яшчэ 72 дакументы, датаваныя часамі падзелу Рэчы Паспалітай [28, s. 9]. У 1876 г. у бібліятэку перадаецца каштоўнейшы збор перыяду паўстання 1830—1831 г. — архіў сойма. Сярод дакументаў гэтага збору знаходзіўся акт дэтраніцыі Мікалая I, пошук якога актыўна праводзіўся царскай паліцыяй [13, s. 109—114].

Акрамя ахвяраванняў, зборы бібліятэкі папаўняліся таксама за кошт пошукавай працы. Падмуркі гэтага закладаюцца сябрамі гістарычнага аддзела Польскага літаратурнага таварыства, якімі з 1836 г. праводзіўся пошук і капіраванне палоннікаў у бібліятэчных сховішчах Францыі, Англіі, Італіі, Злучаных Штатаў, Партугаліі, Гішпаніі. Дзякуючы намаганням сяброў таварыства былі набыты дакументы ў Бібліятэцы Ватыкана, закладзены стасункі для адпаведных дзеянняў з архіўнымі ўстановамі Мадэны, Дрэздэна, Вроцлава і інш. [26, s. 12]. З 50-х гг. XIX ст. Уладзіслаў Міцкевіч мэтанакіравана збіраў спадчыну свайго бацькі і ягонага асяроддзя. Сярод каштоўных набыткаў мажліва назваць паперы Ігнація Дамейкі, сярод якіх эпістэлярыя за 1831—1888 гг., выступленне на святкаванні гадавіны паўстання ў 1833 г.\*\* , фрагменты з «*Пана Тадэвуша*», карэспандэнцыя А. Міцкевіча за 1836—1839 гг. і г. д. [10, s. VIII—IX, 66—70].

Каштоўнасьць сабраных у будынку Польскай бібліятэкі ў Парыжы матэрыялаў вызначалася самімі эмігрантамі. Аднак, улічваючы той факт, што яны былі адкрытымі не для ўсіх жадаючых, у 1865 г. прымаецца рашэнне аб выданні «*Штогодніка Гісторыка-літаратурнага таварыства*». Ён выходзіў на працягу 1866—1878 гг. Пачаткова выданне здзяйснялася ў Парыжы, а з 1872 г. у Познані. За адзначаны час было выдадзена сем тамоў. Зразумела, што туды не маглі трапіць дакументы павышанай сакрэтнасці, у большасці выдаваліся матэрыялы па старажытнай гісторыі, скапіраваныя ў еўрапейскіх архівах, а таксама там змяшчаліся звесткі аб дзеях, якія памерлі ў эміграцыі [17—23]. Адрадзілася гэтая традыцыя толькі ў канцы XX ст. У 1991—1999 гг. былі выдадзены чатыры тамы недрукаваных раней бібліятэчных рукапісных матэрыялаў [5].

\* Аб дзейнасці сяброў гістарычнага аддзела Літаратурнага таварыства, сярод якіх было шэраг ліцвінаў, гл.: [25—28].

\*\* Дадзеная прамова І. Дамейкі надрукавана [2, с. 41—51].

Істотнейшыя змены ў функцыянаванні Польскай бібліятэкі адбываюцца ў пачатку XX ст. У кастрычніку 1901 г. Уладзіславам Міцкевічам, старэйшым сынам паэта, які на працягу 1899—1926 г. з'яўляўся дырэктарам бібліятэкі, выказваецца прапанова аб заснаванні пры гэтай установе Музея Адама Міцкевіча. У перспектыве У. Міцкевіч спадзяваўся, што музей пераедзе ў незалежную Польшчу, і ў якасці месцаў ягонага размяшчэння называў Вільню ці Кракаў\*. Ініцыятыва з размяшчэннем музея паэта ў Кракаве падтрымлівалася і мясцовай навуковай супольнасцю [10, s. XI].

Ідэя стварэння пры бібліятэцы музея, прысвечанага знакамітаму паэту, знаходзіць падтрымку ў Акадэміі навук у Кракаве, да якой з канца XIX ст. пераходзіць Польскага гісторыка-літаратурнага таварыства пераходзіць парьжскі будынак бібліятэкі і яе зборы. У 1903 г. У. Міцкевіч перадае застаўшыся пасля бацькі і набытыя амаль за пяцьдзсят гадоў эміграцыі матэрыялы і стварае пры бібліятэцы Музей Адама Міцкевіча [10, s. IX—X].

Асновай музейных збораў становяцца рукапісы, якія засталіся ў кватэры А. Міцкевіча пры бібліятэцы Арсенала ў Парыжы пасля ягонай смерці. Да іх далучаюцца таксама рукапісы, перавезеныя з Усходу ягонымі сябрамі па падарожжы Г. Служальскім\*\* і А. Леві\*\*\*. Пералік гэтых матэрыялаў пад назвай «*Інвентар папераў, застаўшыхся пасля смерці Адама Міцкевіча*» ад 8 мая 1856 г. быў падрыхтаваны Камітэтам апекі над дзецьмі А. Міцкевіча і падпісаны Аляксандрам Ходзькай, Каралем Сянкевічам і Яўстафіем Янушкевічам\*\*\*\*.

\* Пад час перамоваў з Акадэміяй навук у Кракаве У. Міцкевіч падкрэсліваў, што гэтым горадам стане Кракаў. Свае словы ён падмацоўваў і адпаведнымі дзеяннямі. Так, у 1885—1886 г. ён перадаў у Нацыянальны музей у Кракаве значную частку збораў, якія засталіся пасля бацькі. Свае перасылкі У. Міцкевіч суправаджаў каталогамі, адзін з якіх налічвае 121 адзінку, сярод якіх значацца літаграфіі, малюнкi, мініяцюры, скульптура і розныя прадметы побытавага кітагалу [10, s. IX]. Аднак У. Міцкевіч прыходзіць да высновы, што значная адлегласць Парыжа ад Кракава не дае мажлівасці кантраляваць захаванасць перасланных збораў і, відавочна, у гэты час у яго ўзнікае ідэя аб стварэнні асобнага музея, прысвечанага бацьку.

\*\* Генрык Служальскі (1812—1859) — удзельнік паўстання 1830—1831 гг., тавянчык, жыву ў Міцкевічаў.

\*\*\* Арманд Леві (1827—1891) — французскі журналіст.

\*\*\*\* У Музеі Адама Міцкевіча дадзены рукапіс захоўваецца ў справе пад нумарам 827 [10, s. 147]. На жаль, пры складанні каталога музея не ўдалося знайсці ўсіх папер, зафіксаваных у спісе. У пэўнай ступені гэта можна патлумачыць пэўнымі намаганнямі старэйшага сына паэта. Уладзіслаў Міцкевіч на працягу свайго жыцця прыкладаў шмат намаганняў па пераўтварэнні памяці па бацьку ў культ. Ім адсочвалася любая інфармацыя, здольная, на ягоную думку, пахіснуць адносіны людзей да паэта. Польскімі навукоўцамі лічыцца, што ў спробе захаваць ідэал, У. Міцкевічам быў знішчаны шэраг дакументаў, здольных скампраметаваць бацьку. У выніку для даследчыкаў, вывучаючых біяграфію А. Міцкевіча перыяду эміграцыі, застаецца шмат пытанняў, звязаных з ягоным прыватным жыццём. Часткова некаторыя дакументы маглі знікнуць падчас

У якасці перашкоды для адкрыцця музея выступала адсутнасць вольнага месца ў будынку па адрасе Набярэжная Арлеан, 6. Аднак гэтую праблему У. Міцкевіч прапанаваў вырашыць шляхам надбудовы за ўласныя сродкі дадатковага памяшкання на трэцім паверсе Польскай бібліятэкі [16, s. 126]. Між тым і ў гэтым выпадку не атрымалася размясціць усе сабраныя зборы пад дахам адной установы. Частка з іх і надалей захоўвалася на прыватнай кватэры У. Міцкевіча.

Сабраныя матэрыялы прадстаўлялі сабой адзін з самых вялікіх і каштоўнейшых збораў, прысвечаных паэту і яго асяроддзю. У музейны фонд трапілі рукапісы «*Дзядоў*», «*Пан Тадэвуш*», «*Кнігі польскага народу і польскага пілігрымства*», матэрыялы і нататкі да лекцый, якія чытаў Міцкевіч у 1839—1840 г. у гімназіі і ўніверсітэце Лазаны, тэксты лекцый, чытаных ім у 1840—1844 г. у Калеж дэ Франс, тэксты выступленняў па справе Андрэя Тавянскага, карэспандэнцыя з Францішкам Малеўскім, Іаахімам Лявелем, Ігнаціем Дамейкай, Люцыянам Стыпулкоўскім, братамі паэта Францішкам і Аляксандрам Міцкевічамі, Аляксандрам Ходзькам, Аляксандрам Бергелем, Яўстафіем Янушкевічам, Эдвардам Герычам і інш.

Да сістэматызацыі і каталагізацыі Міцкевічаны прыступілі толькі ў верасні 1926 г., пасля смерці першага дырэктара музея Уладзіслава Міцкевіча. Дадзеная функцыя была ўскладзена на Францішка Пуласкага і Адама Левака. Усе сабраныя матэрыялы былі падзелены на восем асобных частак, якія ўключалі: мастацкія калекцыі, друкаваныя выданні, спецыялізаваныя зборы (нумізматыка, мапы і г. д.) і рукапісныя матэрыялы, якія ўтварылі «*Архіў Адама Міцкевіча*» і «*Архіў Уладзіслава Міцкевіча*» [10, s. XIII—XIV; 14, s. 34].

Міцкевічана была падзелена А. Левакам па змястоўным падыходзе на наступныя раздзелы: 1) творы і размовы А. Міцкевіча; 2) карэспандэнцыя А. Міцкевіча; 3) лісты да А. Міцкевіча; 4) дакументы і разнастайныя паперы, датычныя жыцця і смерці А. Міцкевіча; 5) справа Андрэя Тавянскага; 6) Польскі легіён у Італіі 1848—1849 гг.; 7) Крымская вайна; 8) дакументы, датычныя сям'і Міцкевічаў; 9) успаміны, карэспандэнцыя знаёмых А. Міцкевіча і дакументы, датычныя эпохі. Пад час іх апрацоўкі даследчыкам было вылучана і апісана 1113 рукапісных спраў, якія і склалі каталог музея [10]\*.

У 20-я гг. XX ст. актыўна апрацоўваліся таксама рукапісы Польскай бібліятэкі. Дзякуючы намаганням яе супрацоўнікаў Чэслава Хаванца і Ірэны Галязоўскай у даваенны перыяд быў надрукаваны першы каталог бібліятэчных збораў, што адразу зрабіла іх больш даступнымі [7]. Далейшая праца была

упарадкавання архіва, якое правёў сам А. Міцкевіч перад падарожжам у Канстанцінопаль.

\* Каталог Музея Адама Міцкевіча ў Парыжы быў выдадзены ў 1931 г. і, на жаль, больш не перавыдаваўся. Выхад у мiжваенны перыяд і невялікі наклад каталога пераўтварылі яго ў бібліяграфічную каштоўнасць. На сённяшні дзень яго мажліва знайсці толькі ў абмежаванай колькасці польскіх бібліятэк.

спынена падзеямі Другой сусветнай вайны. У выніку, значная частка рукапіснай спадчыны так і засталася неапрацаванай. Так, каштоўнейшы фотаальбом Уладзіслава Міцкевіча, датаваны 1861 г., да гэтага часу захоўваецца ў бібліятэцы сярод акцэсій [4]\*.

У перыяд Другой сусветнай вайны значны ўнёсак у захаванне збораў бібліятэкі і музея здзейсніў Францішак Пуласкі. Ён здолеў вывезці з Парыжа на поўдзень Францыі і схаваць найбольш каштоўныя зборы, сярод якіх былі старадрукі, Міцкевічана і мастацкія творы [9]. Пасля акупацыі Парыжа немцамі з бібліятэкі на тэрыторыю Трэцяга рэйха было вывезена 765 скрынь з каштоўнасцямі. Пасля вайны яны былі знойдзены ў Германіі і часткова вернуты ў Парыж, а часткова скіраваны ў Нацыянальную бібліятэку ў Варшаве. Некаторыя зборы пачаткова трапілі ў Маскву, а затым вярнуліся ў Варшаву і на сённяшні дзень утрымліваюцца ў якасці дэпазіту ў Музеі літаратуры імя Адама Міцкевіча ў Варшаве [12, s. 104]. Гэтыя матэрыялы адсутнічаюць у каталогах згаданага музея і таму амаль не вядомы спецыялістам\*\*. Між тым дэпазіт утрымлівае эпістальна Ігнація Дамейкі за перыяд 1868—1888 гг., карэспандэнцыю Яўстафія Янушкевіча і Арманда Леві, лісты Эдварда Паўловіча, матэрыялы аб дзейнасці Люксембургскай друкарні, якой кіраваў У. Міцкевіч, дакументы Аляксандра Бергеля і інш.

Трэба адзначыць, што працэс апрацоўкі рукапісных збораў Музея Адама Міцкевіча значна актывізаваўся з канца XX ст. Дзякуючы дапамозе спецыялістаў Нацыянальнай бібліятэкі ў Варшаве былі падрыхтаваны акцэсійныя кнігі рукапісаў\*\*\*, працягнута выданне каталогаў Польскай бібліятэкі ў Парыжы, а таксама была змікрафільмавана Міцкевічана [29].

Такім чынам, Музей Адама Міцкевіча ў Парыжы паступова становіцца адным з істотнейшых цэнтраў па захаванні Міцкевічана і рукапіснай спадчыны беларускіх эмігрантаў XIX ст. Сярод іншага тут захоўваюцца паперы Ю. Нямцэвіча, А. Чартарыйскага, І. Дамейкі, Л. Плятэра, рэдкія перыядычныя выданні і ўлёткі, аўтографы Т. Касцюшкі, эпістальная спадчына В. Поля, А. Гарэцкага, мастацкія творы А. Ходзькі і інш.

#### Літаратура і крыніцы

1. Гарбачова, В. Беларускі падарунак Уладзіславу Міцкевічу / В. Гарбачова // Асоба і час. Беларускі біяграфічны альманах. — Вып. 2. — Мінск: Лімарыус, 2010. — С. 358—380.

\* Апісанне Альбома Міцкевіча і частка яго здымкаў выйшлі ў Беларускім біяграфічным альманаху за 2010 г. [1].

\*\* Супрацоўнікамі музея вядзецца апрацоўка рукапісаў, якія скаладаюць дэпазіт, з мэтай выдання асобнага каталога, што запланавана на бліжэйшыя гады.

\*\*\* Інвентарамі акцэсій можна скарыстацца ў чыгальнай зале Польскай бібліятэкі і Музея Адама Міцкевіча ў Парыжы.

2. Гарбачова, В. Ігнацій Дамейка і святкаванне гадавіны лістападаўскага паўстання ў Францыі ў 1833 г. / В. Гарбачова // Архіварыус. — Вып. 4. — Мінск, 2006. — С. 41—51.
3. Actes de la Société Littéraire Polonaise. Première année. Tom III. 1833. Nr 295—425. Wodzinski L. Z projektem utworzenia Biblioteki Polskiej w Paryżu. 1832 // Biblioteka Polska w Paryżu (dalej — BPP). — Rkps 1380. — S. 79—82.
4. Album z fotografiami ofiarowany Wł. Mickiewiczowi przez Litwinów z Mińska w 1861 r. // BPP. — Akc. 2305.
5. Akta Towarzystwa Historyczno-Literackiego w Paryżu. — T. I—IV. — Paryż, 1991—1999.
6. Gołyński, A. Myśli ogólne o zawiązaniu Towarzystwa w zamiarach utrzymania na przyszłość Języka i Narodowości Polskiej teraz na zupełny upadek wystawionych. Dnia 7 września 1832 roku w Dreźnie / A. Gołyński // BPP. — Rkps 612/1. — S. 37—52.
7. Katalog rękopisów Biblioteki Polskiej w Paryżu. T. 1 (rękopisy nr 1—431) / Oprac. Cz. Chowaniec. — Kraków: Nakładem Biblioteki Polskiej w Paryżu, 1939. — 195 s.
8. Katalog rękopisów Biblioteki Polskiej w Paryżu. T. 2 (rękopisy nr 432—545) / Oprac. Cz. Chowaniec, I. Gałęzowska / Uzupełn. i przyg. do druku M. P. Prokop. — Paryż, Warszawa: Wydawnictwo DiG, 1994. — 246 s.
9. Katalog rękopisów Biblioteki Polskiej w Paryżu. T. 8 (sygnatury 1360—1705). Archiwum administracyjne Towarzystwa Literackiego, Wydziału Statystycznego, Wydziału Historycznego, Towarzystwa Historycznego, Towarzystwa Historyczno-Literackiego i Biblioteki Polskiej z lat 1832—1893 / Oprac. J. Pezda, M. P. Prokop. — Paryż, Kraków, 2006. — 339 s.
10. Katalog rękopisów Muzeum Adama Mickiewicza w Paryżu / Oprac. A. Lewak. — Kraków: Nakładem Polskiej Akademii Umiejętności, 1931. — 245 s.
11. Materiały do powstania r. 1831 na Litwie, Żmudzi i Rusi // BPP. — Rkps 347.
12. Odrowąż-Pieniążek, J. Skarby polskiej kultury ze zbiorów Biblioteki Polskiej w Paryżu / J. Odrowąż-Pieniążek // Muzealnictwo № 45. — Warszawa, 2004. — S. 102—105.
13. Prokop, M. P. Dzieje i przygody archiwum Sejmu z lat 1830—1831 / M. P. Prokop // Kontakt. — 1986. — № 55. — S. 109—114.
14. Przewodnik po zespolach rękopisów Towarzystwa Historyczno-Literackiego i Biblioteki Polskiej w Paryżu / Oprac. M. Wrede, M. P. Prokop, J. Pezda. — Paryż, Warszawa: Wydawnictwo Biblioteki Narodowej, 2000. — 188 s.
15. Rederowa, D. Polski emigracyjny ośrodek naukowy we Francji w latach 1831—1872 / D. Rederowa. — Wrocław: Wydawnictwo Polskiej Akademii Nauk, 1972. — 243 s.
16. Rocznik Akademii Umiejętności w Krakowie. Rok 1903/1904. — Kraków: Nakładem Akademii Umiejętności, 1904. — 211 s.
17. Rocznik Towarzystwa Historyczno-Literackiego w Paryżu. Rok 1866. — Paryż: Księgarnia Luxemburska, 1867. — 376 s.
18. Rocznik Towarzystwa Historyczno-Literackiego w Paryżu. Rok 1867. — Paryż: Księgarnia Luxemburska, 1868. — 415 s.
19. Rocznik Towarzystwa Historyczno-Literackiego w Paryżu. Rok 1868. — Paryż: Księgarnia Luxemburska, 1869. — 441 s.
20. Rocznik Towarzystwa Historyczno-Literackiego w Paryżu. Rok 1869. — Paryż: Księgarnia Luxemburska, 1870. — 311 s.
21. Rocznik Towarzystwa Historyczno-Literackiego w Paryżu. Rok 1870—1872. — Poznań: Nakładem Księgarni Jana Konstantego Zupańskiego, 1872. — 678 s.
22. Rocznik Towarzystwa Historyczno-Literackiego w Paryżu. Rok 1873—1878. — T. 1. — Poznań: Nakładem Księgarni Jana Konstantego Zupańskiego, 1878. — 419 s.

23. Rocznik Towarzystwa Historyczno-Literackiego w Paryżu. Rok 1873—1878. — Т. 2. — Poznań: Nakładem Księgami Jana Konstantego Zupańskiego, 1878. — 458 s.
24. Składka na dom Biblioteki Narodowej w Paryżu. Sprawozdanie IV // Biblioteka Uniwersyteku Warszawskiego Gabinet Rękopisów (далее — BUW GB). — Spuścizna Roberta Bileckiego. Druki z okresu Emigracji Polskiej, Francja. — 8 s.
25. Sprawozdania roczne z czynności Towarzystwa Literackiego Polskiego z lat 1832—1849 // BPP. — Rkp 1375.
26. III Sprawozdanie Towarzystwa Literacko-Historycznego Polskiego w Paryżu z lat 1856 i 1857. — Paryż: Drukarnia L. Martinet, 1858. — 15 s.
27. VII Sprawozdanie z czynności Towarzystwa Historyczno-Literackiego od 1 kwietnia 1867 do 1 kwietnia 1868. — Paryż, 1868. — 124 s.
28. IX Sprawozdanie z czynności Towarzystwa Historyczno-Literackiego od 1 kwietnia 1869 do 1 kwietnia 1870. — Paryż, 1870. — 142 s.
29. Talko L. Biblioteka Polska i Towarzystwo Historyczno-Literackie w Paryżu [Электронный ресурс]. — Режим доступа: <http://ww2.senat.pl/k4/kom/ksep/8.htm>. — Дата доступа: 12.02.2013.

*Артикул поступил в редакцию 01.03.2013*

**А. М. Лукашевич,**

*доцент кафедры истории Беларуси нового и новейшего времени БГУ,*

*кандидат исторических наук;*

*e-mail: lukashevand@mail.ru*

**ФОРТИФИКАЦИОННОЕ ОБУСТРОЙСТВО  
БЕЛОРУССКИХ ЗЕМЕЛЬ  
КАК ВЕРОЯТНОГО ТЕАТРА ВОЕННЫХ ДЕЙСТВИЙ:  
ПО МАТЕРИАЛАМ АНАЛИТИЧЕСКОЙ ЗАПИСКИ  
И. Б. БАРКЛАЯ ДЕ ТОЛЛИ «ВОЕННЫЙ И ПОЛИТИЧЕСКИЙ  
ВЗГЛЯД НА ОБОРОНУ ЗАПАДНЫХ ГРАНИЦ РОССИИ» (1811)**

В начале 1810 г., когда российское руководство взяло курс на подготовку к войне с наполеоновской Францией, начался новый этап в планировании системы фортификационного прикрытия западных границ.

В феврале 1810 г. военный министр Михаил Богданович Барклай де Толли в своей записке императору изложил общий стратегический план обороны западного пограничного региона. Этот план, помимо прочего, предусматривал организацию фортификационного прикрытия вероятного театра войны. М. Б. Барклай де Толли предложил создать главную оборонительную линию по Западной Двине и Днепру. В местах, прилегающих к этим рекам, планировалось построить крепости, укрепленные лагеря, создать запасы продовольствия, боеприпасов, устроить госпитали и т. д.

В качестве основных опорных пунктов на Западной Двине предлагалось избрать Ригу, Фридрихштадт или Якобштадт, Динабург или Друю. На Днепре укреплению подлежали Киев, Рогачев или Быхов, Житомир и Мозырь. При благоприятных условиях (если позволит время, обстоятельства и средства) М. Б. Барклай де Толли считал целесообразным построить перед основной линией обороны три мощные крепости: в Остроге, Пинске и Поиоре. Обеспечив, таким образом, главную оборонительную линию, военный министр планировал организовать в «польских провинциях» сопротивление неприятелю [7, с. 2—4].

Итак, проект фортификационного прикрытия границ М. Б. Барклай де Толли имел ярко выраженную направленность на оборону. В идеале планировалось создать двухшелонную линию крепостной обороны западного театра войны, скрыв при этом главную линию в глубине империи [см.: 4; 3, кн. 2].

С 1810 г. помощником военного министра был его брат, инженер-полковник, флигель-адъютант барон Иван Богданович (Эрих Иоганн) Барклай де Толли (4.7.1759—2.6.1819). В современной историографии о нем известно очень мало [2, с. 117]. Он происходил из лифляндского дворянского рода шотландского происхождения и был сыном поручика российской службы Вейнгольда Готгарда (Богдана) Барклай де Толли (1734—1781).

1 февраля 1770 г. И. Б. Барклай де Толли был записан на военную службу капитанармусом в Ингерманландский карабинерный полк, в 1772 г. определен

вахмистром в Новотроицкий кирасирский полк. Действительную службу юноша начал в 1774 г. кондуктором 1-го класса прапорщичьего чина в пионерном батальоне. 7 ноября 1781 г. он был произведен в поручики, а 20 февраля 1785 г. — в капитаны.

В царствование имп. Павла I И. Б. Барклай де Толли был дважды в 1798 и 1799 гг. исключен из службы. В начале правления имп. Александра I он вернулся на службу и 11 сентября 1802 г. был зачислен подполковником в Инженерный корпус. 7 августа 1805 г. Иван Богданович получил чин инженер-полковника, а 5 февраля 1806 г. был награжден орденом Св. Георгия 4-го кл. за выслугу лет.

И. Б. Барклай де Толли участвовал в Русско-шведской войне 1808—1809 гг. Во время осады Свеаборга он получил тяжелую контузию в грудь при взрыве порохового погреба. За отличие 15 июля 1809 г. И. Б. Барклай де Толли был пожалован во флигель-адъютанты [2; 5, с. 200; 13, с. 530, прил. с. 123]. Впоследствии он разрабатывал проекты инженерного укрепления границ в Финляндии.

С 1810 г. инженер официально состоял при директоре Депо карт генерале К. И. Оппермане. Его функции были определены в апреле 1811 г.: офицер должен был заниматься обобщением и анализом полученных секретных сведений. «Государь император, по возложенному особенному поручению на флигель-адъютанта инженер-полковника Барклая де Толли, — писал П. М. Волконскому 25 апреля 1811 г. военный министр, — высочайше повелеть соизволил дозволить ему заимствоваться всеми сведениями, собранными чиновниками квартирмейстерской части, при обозрении западных наших границ». Поэтому князю поручалось сделать надлежащие распоряжения «о немедленном и точном удостоверении всех, относящихся до сего предмета, требований флигель-адъютанта Барклая де Толли» [8, с. 200].

30 августа 1811 г. Иван Богданович был произведен в генерал-майоры. С началом военных действий в 1812 г. он находился в Финляндии. Был награжден орденом Св. Анны 1-й ст. [6, с. 143]. Умер И. Б. Барклай де Толли в 1819 г. и был похоронен на Смоленском евангелическом кладбище в С.-Петербурге. Его сын А. И. Барклай де Толли был ближайшим сотрудником своего дяди, военного министра по Особенной канцелярии [см.: 3, кн. 1].

Результатом аналитической деятельности инженер-полковника стала пространная записка под названием «Военный и политический взгляд на оборону западных границ России», которая 18 июля 1811 г. была представлена императору [12; 9, т. IV, с. 1—73; 1, т. VI, с. 140], а также «План военных действий и оборонительной системы границ» (2-я половина 1811 г.) [11; 10, т. VII, с. 217—242]. Остановимся подробнее на анализе первого документа, который представляет 209 рукописных страниц, на французском языке.

Записка состоит из девяти частей, из которых наибольший интерес представляет последняя, озаглавленная «Позиции, посты, крепости и количество

необходимых войск». В ней И. Б. Барклай де Толли подробно проанализировал предстоящий театр военных действий и остановился на его инженерном обустройстве [9, с. 55—73].

В отличие от своего брата, предложившего в 1810 г. двухэшелонную линию обороны (передовая линия так и не была построена), Иван Богданович рекомендовал создать трехэшелонную, прикрытую войсками, и более глубокую линию обороны.

Прежде чем остановиться на характеристике оборонительных линий, необходимо ознакомиться с общим взглядом И. Б. Барклая де Толли на роль фортификационных сооружений. По его мнению, дорогостоящие крепости в начале XIX в. уже не представляли серьезного препятствия для противника, т. к. практически любую из них можно было взять в течение 2—3 месяцев из-за уязвимых мест (в случае пробоин в полигоне, из-за открытости для обстрела флангов и передних частей скovskyают передвижение войск, возможность подкопа и взрыва и др.). «... Где в наших крепостях, на содержание которых Инженерный департамент ежегодно расходует столь значительные суммы, — задавался вопросом флигель-адъютант, — где в них прочность и уверенность в защищенности от бомб и огня? Даже самые мощные крепости не могут считаться достаточно надежными...» [9, с. 61].

Поэтому он предлагал создать несколько линий обороны, образованных из небольших укрепленных позиций (лагеря, тет-де-пюны, форты), обустроенных в стратегически важных местах и прикрытых полевыми войсками. При анализе этих мест И. Б. Барклай де Толли разбивал театр военных действий на две части: северную и южную, по линии белорусского Полесья (бассейна Припяти), в результате чего описывал 6 участков обороны.

*Первую линию обороны*, или «главную базу операций», автор записки считал «наиболее сильной и естественной». Именно на ней планировалось оказать упорное сопротивление противнику. Эта линия проходила от побережья Балтики, через Лифляндию, включала устье Нарвы, Чудское и Псковское озера, следовала по р. Великая к Себежу, Великим Лукам, Суражу (или Велижу), к Западной Двине, далее к Смоленску и вдоль Днепра (через Оршу, Рогачев и Речицу) до впадения в Лиман [9, с. 56].

В северной части театра военных действий на этой линии основными опорными пунктами должны были стать: Пернов, Дерпт, Мустава (Mustawa, постоянные укрепления), Канзо (Kanzo), Фалькенуа, Верро (Warrot), Косар (Kosar) (посты), Пахаянесе (Pahajanese), между Эксом (Eks) и Игаффером (Jggafer) и д. Черная (укрепленные позиции). В южной части театра войны опорными пунктами первой линии являлись Чернигов, Киев, «пункт между Киевом и Екатеринославлем», Полтава и Николаев [9, с. 56].

*Вторую линию обороны* составляла «центральная и резервная позиция» (для нее первая линия защиты служила базой операций). Одновременно она могла рассматриваться как «центральный аванпост» (от которой «исходят все

оборонительные и наступательные действия»). Опорными пунктами этой линии в северной части театра войны И. Б. Барклай де Толли определял сильное укрепление напротив Мемеля, Шавли, Вильно, Пинск (сильное укрепление), а между ними — Литцгоф, Поневеж, Вилькомир (форт, тет-де-пон или крепость), Минск, Несвиж и Слоним (тет-де-пон) [9, с. 56—57].

При этом на строившейся с 1810 г. линии обороны по Западной Двине и Березине военный инженер предлагал дополнительно возвести небольшое укрепление на косе напротив Динамюнде (вместе с плавучими батареями здесь и в устье р. Аа), форты в устье р. Эвсты, в г. Друя и Дисна, создать сильные плацдармы в Борисове, Бобруйске, Будилове и Мозыре [9, с. 63].

В южной части театра военных действий на второй линии основными были выбраны следующие пункты: Острог (укрепление), Брацлав и Ольвиополь, Каменец-Подольский (главный наблюдательный пункт). Вспомогательные позиции определялись в Луцке, Староконстантинове (крепость) и Махновке (форт). Житомир рассматривался как пункт-склад и резерв для всех операций на юге [9, с. 57].

*Третья линия обороны* представляла собой «аванпост уже на самой границе» (для нее базой служила вторая линия). Она должна была защищать «главные входы» и предоставлять армии, действующей за границей, «пункты-склады, пункты отступления и резерва», и служить для нее базой. Основными опорными пунктами этой линии в северной части театра войны рассматривались: Юрбург (форт), Ковно (сильное постоянное укрепление), Гродно (плацдарм), Белосток, Брест-Литовский (сильное постоянное укрепление).

В южной части театра военных действий на линии «аванпоста» опорными населенными пунктами считались: Луцк (укрепление), Каменец-Подольский (укрепленная позиция), Хотин (тет-де-пон), Тирасполь (постоянное укрепление), Овидиополь и Цекиновка (форт) [9, с. 57].

Далее И. Б. Барклай де Толли остановился на численности российских войск, необходимой для организации сопротивления противнику. По мнению автора записки, Наполеон сможет выставить против России на западной границе армию в 540 тыс. человек. В случае продолжения войны с Турцией, на южных границах к 80-тысячной французской армии (из Иллирийских провинций и Италии) прибавится 150 тыс. турок (итого 230 тыс. человек). При худшем развитии дел численность противника на западном и южном театрах войны могла превысить 770 тыс. человек [9, с. 69].

Поэтому И. Б. Барклай де Толли планировал противопоставить Наполеону 618-тысячное войско, разделенное на несколько групп. В северной части театра военных действий предлагалось сосредоточить 442 тыс. человек. 1-я армия (80 тыс. человек) должна располагаться в районе Олиты, 2-я армия (100 тыс. человек) — между Белостоком и Слонимом. 242 тыс. человек составляли резервную армию на центральной позиции (включая гарнизоны аванпостов и резерва). Из них на главных центральных позициях предлагалось разместить

130 тыс. (наблюдательный корпус недалеко от Мемеля — 30 тыс., Шавли — 30 тыс., Вильно — 50 тыс., Пинск — 20 тыс.), на вспомогательных позициях — 55 тыс. (Литцгоф — 10 тыс., Поневеж — 5 тыс., Вилькомир — 5 тыс., Минск — 10 тыс., Несвиж — 10 тыс., Слоним с гарнизоном тет-де-пона — 15 тыс.), в гарнизонах — 17 тыс. (Вилькомир — 2 тыс., в Пинске и около Невеля вместе — 10 тыс., Мозырь — резервный корпус — 5 тыс.), в пунктах аванпостов — 40 тыс. (гарнизоны Юрбурга, Ковно, Гродно — всего 10 тыс., наблюдательный корпус у Брест-Литовска — 30 тыс.) [9, с. 69—70].

В южной части театра военных действий планировалось расположить 176 тыс. человек: 95 тыс. — на главных позициях (40 тыс. — резервный корпус в Остроге, Брацлав — 40 тыс., Ольвиополь — 15 тыс.), 57 тыс. — в наблюдательных пунктах по Днестру (Тирасполь — 5 тыс., Дубоссары — 5 тыс., Могилев — 5 тыс., Каменец-Подольский — 30 тыс., Цекиновка — 2 тыс., Одесса — 10 тыс.), и 24 тыс. — в гарнизонах (Тирасполь — 3 тыс., Николаев — 3 тыс., Хотин — 1 тыс., Каменец-Подольский — 3 тыс., Цекиновка — 1 тыс., Луцк и Острог — вместе 8 тыс., Махновка и Староконстантинов — вместе 5 тыс.) [9, с. 71—72].

В случае заключения мира с Турцией и ликвидации угрозы нападения Наполеона со стороны Молдавии и Буковины, для защиты южного театра предлагалось сформировать между Луцком и Каменцом-Подольским армию в 80 тыс. человек. В нее могли войти 40 тыс. человек, дислоцированных возле Брацлава, 15 тыс. — Ольвиополя, 10 тыс. — Одессы, и по 5 тыс. — Тирасполя, Могилева и Каменца-Подольского.

В случае перехода противником линии Одера И. Б. Барклай де Толли предлагал выдвинуть российские войска первого эшелона (215 тыс.) за линию аванпостов в направлении Мемель—Тильзит—Варшава, а на их место передислоцировать части второго эшелона. В результате подобных действий российские войска получат серьезные преимущества: они смогут оказывать взаимную поддержку на протяжении всей операции, повсюду будут иметь опорные пункты и места отдыха, лишат противника свободы действий (занимая «окольные позиции»), смогут скрывать свои истинные размеры и будут нападать на противника «из засад» [9, с. 72—73].

Итак, в записке И. Б. Барклай де Толли излагались несколько иные взгляды на фортификационное прикрытие границ. В целом этот документ сыграл важную роль в корректировке российских планов инженерного обустройства западного театра войны. О том, что мнение флигель-адъютанта было учтено, свидетельствуют изменения, внесенные в 1811 г. в планы топографического изучения северо-западных районов, а также разработка новых фортификационных проектов на предстоящем театре войны (район Себежа), расположенных более глубоко, чем это было предложено военным министром [см.: 3, кн. 2].

*Таким образом*, многие идеи, высказанные И. Б. Барклаем де Толли в аналитической записке, совпадали с мыслями военного министра, но были и значи-

тельные отличия. В отличие от брата, Иван Богданович выступал за создание более глубокой линии обороны, построенной в три эшелона. При этом наибольшего внимания заслуживает мнение военного инженера о необходимости создания основной линии обороны по черте Балтийское море — озера Лифляндии и Псковщины — р. Великая — Себеж — Смоленск. Реальные события войны 1812 г. показали, что именно на этом рубеже и был остановлен противник на северном направлении, а линия обороны, созданная по Западной Двине, была оставлена. В целом, записка И. Б. Барклая де Толли сыграла важную роль в корректировке российских планов инженерного обустройства западного театра войны. Однако запоздалое начало работ по укреплению позиций на предложенной И. Б. Барклаем де Толли линии не позволило создать какие-либо долговременные сооружения к началу войны.

#### Источники и литература

1. Внешняя политика России XIX и начала XX века: документы Российского Министерства иностранных дел. Сер. первая. 1801—1815 гг.: в 8 т. / отв. ред. А. Л. Нарочницкий. — М.: Госполитиздат, 1960—1972. — Т. VI: 1811—1812 гг. — 1962. — 866 с.
2. Лукашевич, А. М. Барклай де Толли И. Б. / А. М. Лукашевич, В. М. Безотосный // Отечественная война 1812 года играничный поход русской армии 1813—1814 годов. Энциклопедия: в 3 т. — М., 2012. — Т. 1. — С. 117.
3. Лукашевич, А. М. Западный пограничный регион в военно-стратегических планах Российской империи (конец XVIII в. — 1812 г.) / А. М. Лукашевич: в 3 кн. — Минск: ИВЦ Минфина, 2012. — Кн. 1: Политическая ситуация по данным служб разведки и контрразведки. — 359 с., [16] с., ил.; Кн. 2: Изучение, инженерная и топографическая подготовка театра войны. — 359 с., [16] с., ил.
4. Лукашевич, А. Беларусь в документах военно-стратегического планирования Российской империи (1810—1812 гг.) / А. Лукашевич // Французско-русская война 1812 года: еўрапейскія дыскурсы і беларускі погляд: матэрыялы Міжнар. навук. канф., 29—30 лістап. 2002 г., Мінск / адк. рэд. К. І. Козак, В. В. Швед. — Мінск: Выд. цэнтр БДУ, 2003. — С. 17—36.
5. Месяцеслов с росписью чиновных особ, или общий штат Российской империи, на лето от Рождества Христова 1807. — СПб.: при Имп. Акад. наук, 1807. — XXXV, II, 577, III с.
6. Николай Михайлович, вел. кн. Петербургский некрополь / Николай Михайлович [Романов]: в 4 т. — СПб.: Тип. М. М. Стасюлевич, 1912. — Т. 1: А — Г. — XX, 649 с.
7. Отечественная война 1812 года: материалы Военно-ученого архива Главного штаба (далее — ВУА). — Отд. I. Переписка русских правительственных лиц и учреждений. — Т. I. Подготовка к войне в 1810 г. — Ч. II. Входящая переписка генерала Барклая де Толли; под ред. Мышлаевского. — СПб.: Издание Воен.-ученого комитета Гл. штаба, 1900. — XII, 349, XXXVII с.; 2 л. илл., карт.
8. Отечественная война 1812 года: материалы ВУА. — Отд. I. — Т. II. Подготовка к войне в 1811 г. (январь — май месяцы); под ред. Мышлаевского; сост. Перовошиков и Иванов. — СПб.: Издание Военно-ученого комитета Гл. штаба, 1901. — XIII, 357, LI с.; 1 табл.

9. Отечественная война 1812 года: материалы ВУА. — Отд. I. — Т. IV. Подготовка к войне в 1811 г. (июль — август месяцы) / ред. Военно-ученого архива Гл. штаба. — СПб.: Издание Военно-ученого комитета Гл. штаба, 1903. — XI, 334, LXI с.; 2 л. табл.
10. Отечественная война 1812 года: материалы ВУА. — Отд. I. — Т. VII. Подготовка к войне в 1811 г. (декабрь месяц; документы без дат). — СПб.: Издание Гл. управления Ген. штаба, 1907. — XIV, 342, XXXV с.
11. Российский государственный военно-исторический архив (РГВИА). Ф. 846. — Оп. 16. Военно-ученый архив. — Д. 17929. План военных действий и оборонительной системы границ, составленный флигель-адъютантом Его Величества полковником Иваном Барклаем де Толли. 1811 г.
12. РГВИА. Ф. 846. — Оп. 16. — Д. 18153. Coup d'oeil militaire et politique sur la défense des frontières Occidentales de la Russie et sur les mesures a prendre pour la réduire en système de guerre stable. 1811 г.
13. Столетие Военного министерства. 1802—1902: в 13 т. — Т. II. Императорская Главная квартира. История государевой Свиты. Кн. 2. Царствование императора Александра I. 1805—1825 / сост. В. В. Квадри; помощник сост. по сбору ист. материалов М. К. Соколовский. — СПб.: Тип. поставщиков Двора е. в. М. А. Вольф, 1904. — 621, 147, V с., илл., 24 с. порт.

*Артыкул наступіў у рэдакцыю 19.02.2013*

**Ф. А. Некрашевич,**

аспирант исторического факультета БГУ;

e-mail: davou@mail.ru

**ОБЗОР ПУБЛИКАЦИЙ, ПОСВЯЩЕННЫХ ИЗУЧЕНИЮ  
ОТДЕЛЬНОГО ЛИТОВСКОГО КОРПУСА**

Одной из наиболее интересных и слабоизученных проблем отечественной историографии является «Общественно-политическая жизнь на белорусских землях в 1830—1831 гг.». Это был период «Венских надежд», когда существовала реальная возможность надления западных губерний автономией. Данная проблема является весьма объемной из-за большого круга затрагиваемых вопросов. Ряд вопросов, связанных с общественно-политической жизнью того периода, уже достаточно хорошо исследован (деятельность масонов, студенческих и ученических тайных обществ). Однако некоторые проблемы еще не нашли должного отражения в белорусской историографии. Одной из них является создание и деятельность Отдельного Литовского корпуса.

Данное воинское формирование было создано в 1817 г. по указу императора Александра I. Отличительной особенностью корпуса было то, что он комплектовался уроженцами западных губерний (Виленская, Вольнская, Гродненская, Минская, Подольская), а также Белостокской области. С началом восстания 1830—1831 гг. в Польше, Литве и Беларуси корпус был расформирован. В небольших уступках со стороны правительства шляхта белорусско-литовских земель, с подачи императора, видела предпосылки широкомасштабных перемен. Однако политика императора Александра I в западных губерниях во многом строилась на обещаниях, а не на конкретных действиях. Поэтому изучение структуры Отдельного Литовского корпуса, причин его создания, системы комплектования позволит понять, какие политические замыслы в 1820-х гг. российское правительство имело в отношении западных губерний.

История создания и деятельность Отдельного Литовского корпуса затрагивались в многочисленных исследованиях. Среди них можно выделить несколько блоков: исследования, посвященные вопросам создания и структуры корпуса; научные труды, посвященные повседневной жизни корпуса; исследования, отражающие деятельность тайных обществ; а также научные труды, затрагивающие участие корпуса в восстании 1830—1831 гг.

Большое значение при изучении структуры Отдельного Литовского корпуса имеют полковые истории. Основным достоинством подобных исследований является использование их авторами полковых архивов. Это позволило в деталях изучить весь спектр проблем, связанных с историей корпуса. Ввиду недостаточной доступности полковые истории редко используются современными исследователями. Однако это лишь усиливает их значение.

Наибольший интерес представляют истории Белостокского [25, с. 99—129], Литовского [31, с. 81—224] и Минского [21, с. 43—152] пехотных полков. При написании этих исследований использовались архивные материалы, труды

по истории российской армии, также они снабжены разнообразными статистическими данными. Особое внимание уделено мирным годам службы, а описание боевых действий приведено на микро (пехотный полк) и макро (армия) уровнях. В целом вышеназванные исследования являются незаменимыми при изучении любого аспекта деятельности Отдельного Литовского корпуса.

Истории Белостокского пехотного [38, с. 18—25] и Самогитского гродненского полков [1, с. 13—89] также посвящены воинским частям, входившим в состав корпуса. Тем не менее, при написании данных исследований практически не использовались полковые архивы, поэтому из них можно почерпнуть совсем незначительный объем информации.

Из числа полковых историй следует упомянуть работы об армейских частях, входивших в состав Резервного корпуса. Он был расквартирован в Варшаве и играл роль личной охраны цесаревича Константина Павловича. Сюда входят истории лейб-гвардии Гродненского гусарского [11, с. 15—171], уланского его величества [16, с. 76—227], Вольнского [20, с. 7—215], Литовского [22, с. 127—303] полков. В них отражены многие события, связанные с историей Отдельного Литовского корпуса (создание корпуса, деятельность тайных обществ).

Отдельного внимания заслуживает работа А. В. Висковатова «Историческое описание одежды и вооружения российских войск» [6]. В этом исследовании достаточно точно отмечены структурные изменения, которые происходили в составе корпуса. Труд А. В. Висковатова содержит описания изменений в форме, обмундировании и вооружении корпуса, которые сопровождаются многочисленными иллюстрациями.

Вопрос создания и структуры Отдельного Литовского корпуса затрагивался в работах Ш. Ашкенази [2, с. 107], А. А. Корнилова [14, с. 115], В. В. Шведа [39; 42, с. 172]. Однако эти авторы ограничивались лишь общим описанием корпуса. И лишь отдельные авторы затрагивали вопрос о причинах его создания. Так, Г. Г. Писаревский связывал создание корпуса с вопросом о престолонаследии. По мнению этого автора, монарх предполагал сделать Константина Павловича правителем западных губерний в обмен на его отказ от прав на российский престол [32, с. 62]. Российский исследователь В. Лапин считает создание Отдельного Литовского корпуса частью общероссийской тенденции того времени по созданию национальных воинских формирований на окраинах империи (армия Королевства Польского, Отдельный Финляндский корпус) [19, с. 109—116].

Итак, исследования первого блока представлены в основном полковыми историями и общими исследованиями по истории армии Российской империи. Они помогают изучить структуру Отдельного Литовского корпуса, а также дают общее представление о механизме его комплектования. В то же время причины создания корпуса в историографии освещены недостаточно убедительно.



Второй блок составляют исследования, посвященные повседневной службе Отдельного Литовского корпуса. В первую очередь речь идет об участии военнослужащих корпуса в подавлении крестьянских выступлений. Наиболее изученным крестьянским выступлением, в подавлении которого участвовали солдаты и офицеры корпуса, являются события в местечке Крошин Новогрудского уезда Гродненской губернии [3, с. 74; 30, с. 18]. Повышенное внимание исследователей к данному выступлению объясняется тем, что в числе подсудимых находился впоследствии знаменитый П. Багрим. Отрывочные сведения о повседневной службе корпуса и его личном составе содержатся также в полковых историях [21; 25; 31].

Очевидно, что теме повседневной службы в историографии еще не уделено должного внимания. Исключение составляет аспект использования военнослужащих корпуса при подавлении крестьянских выступлений.

Исследования третьего блока посвящены проблеме тайных обществ в среде военнослужащих Отдельного Литовского корпуса. Многие интересные материалы содержатся в работе П. Н. Ольшанского [27, с. 100, 124—125]. Автор исследовал проблему русско-польских взаимоотношений в 20—40-е гг. XIX ст. Его работа отличается глубиной, использованием архивных материалов. Недостатком монографии П. Н. Ольшанского является то, что он придерживается устаревшей на сегодняшний день концепции классовой борьбы, что делает некоторые его выводы довольно спорными.

Проблеме взаимоотношений польских тайных обществ и декабристов посвящено исследование Н. И. Коробки [15, с. 212]. Общественно-политической деятельности М. С. Лунина, некоторое время служившего в Литовской уланской дивизии, посвящена монография С. Б. Окуня [26, с. 54—113]. Работа Т. Соколовской посвящена масонству в российской армии начала XIX ст. [36]. Основной заслугой Т. Соколовской является публикация списков русских масонов, давших в 1822 г. письменное обещание о том, что они больше не будут состоять в тайных организациях. Статья А. Н. Пыпина [34, с. 192] проливает свет на политические взгляды генералов корпуса в период выступлений членов тайных обществ декабристов и Общества военных друзей. Исследованию масонства на территории Беларуси, а также его взаимосвязи с другими тайными организациями (в том числе и в Отдельном Литовском корпусе) посвящена монография В. В. Шведа [41].

Благодаря исследованиям Ф. Ф. Вержбовского [5, с. 7], А. Ильина [12] и В. Н. Мацевича [23] можно проследить связь между Обществом военных друзей и тайными организациями в белорусско-литовских губерниях.

Вопрос о деятельности тайных обществ в Отдельном Литовском корпусе затрагивается в исследованиях С. Букчина [4, с. 178—302], М. В. Нечкиной [9], В. В. Шведа [40, с. 40—50], Н. К. Орловой [29]. С. Букчин в публицистической форме излагает события, связанные с восстанием Литовского пионерного батальона. В то же время автор использует в работе архивные источники. В

исследовании М. В. Нечкиной систематизированы известные на сегодняшний день сведения о всех лицах, связанных с декабристским движением, в том числе и о тайных обществах Отдельного Литовского корпуса. Важной стороной работы В. В. Шведа является систематизация введенных в научный оборот материалов по данной проблеме. Труд белорусского автора — первая по настоящему серьезная попытка рассмотреть проблемы декабристского движения, а также масонства в истории Беларуси. Н. К. Орлова на основе материалов допросов участников волнений в Литовском пионерном батальоне попыталась описать структуру, цели и задачи Общества военных друзей.

Отдельно стоит выделить труд С. С. Ланда [18]. Статья С. С. Ланда является единственным на сегодняшний день исследованием, в котором подробно рассматривается Общество военных друзей. Данный факт обращает внимание тем, что исследование посвящено жизни и творчеству А. Мицкевича.

Тема тайных обществ в Отдельном Литовском корпусе нашла широкое отображение в историографии. Наиболее изученными вопросами данной темы являются деятельность Общества военных друзей и масонских лож. Однако тема деятельности этого общества еще ждет своих исследователей.

Тема Отдельного Литовского корпуса была затронута и исследователями восстания 1830—1831 гг. в Польше, Литве и Беларуси. Среди них особое место занимает исследование А. Пузыревского «Польско — русская война 1831 г.» [33]. Данная работа по праву считается классическим трудом по истории восстания 1830—1831 гг. Интерес для исследования представляет описание ситуации в Королевстве Польском в 1815—1830 гг. и характеристика контингентов российской армии в западных губерниях. А. Пузыревский приводит сведения о дислокации корпуса, его численности, структурных изменениях во время восстания. Последнее особенно важно, так как в условиях боевых действий реформирования в корпусе не были зафиксированы в законодательных документах.

Огромный интерес представляет труд Ф. Смита [35]. Будучи очевидцем событий 1830—1831 гг., автор впоследствии подготовил трехтомное исследование с использованием многочисленных документальных и статистических материалов, а также воспоминаний участников боевых действий. К сожалению, издание Ф. Смита не лишено предвзятости. Апологетика российской политики нередко приводила автора к выводам, которые не отвечали действительности.

Участие отдельных частей корпуса в борьбе с повстанцами в западных губерниях упоминается в исследованиях О. В. Горбачевой [7, с. 64, 140, 142] и Д. А. Кропотова [17, с. 542—547]. Информация из данных работ позволяет лишь установить места некоторых сражений, в которых принимали участие части корпуса.

Участие Отдельного Литовского корпуса в боевых действиях затрагивается в исследованиях В. Заевского [48, с. 35, 126, 272—274], А. А. Керсновского [13, с. 291—300], В. Токаржа [47, с. 86], Ю. В. Толстого [37, с. 22—42],

А. П. Щербатова [44], Н. А. Орлова [29, с. 659], Т. Н. Шевякова [43]. Они дают лишь отрывочные сведения об операциях корпуса и не содержат анализа причин его неудач. Большинство из этих авторов сходятся во мнении, что причина военных неудач корпуса кроется в низком боевом духе и военных способностях рекрутов из западных губерний. Тем не менее, они не подтверждают данный тезис убедительными фактами.

Немногочисленную группу составляют исследования, в которых затрагивается проблема участия военнослужащих в боевых действиях на стороне восставших. К ним относятся биографические справочники Р. Белецкого [45], посвященные офицерам польской регулярной армии, и О. В. Горбачевой [8], в котором представлены биографии участников восстания 1830—1831 гг. на территории Беларуси. Биографический справочник В. Сливовской [46] содержит данные об участниках польского национально-освободительного движения, которые были сосланы в различные регионы Российской империи. При этом исследователь под «поляками» понимает всех уроженцев бывшей Речи Посполитой в границах 1772 г. Таким образом, В. Сливовская уделила в своей работе внимание и уроженцам западных губерний.

Вышеуказанные исследования позволили выявить достаточно подробные сведения о 22 военнослужащих Отдельного Литовского корпуса, сражавшихся на стороне повстанцев. В то же время, эта цифра неполная, о чем свидетельствуют воспоминания И. И. Дибича [10, с. 212] и Н. Д. Неелова [24, с. 92]. К сожалению, в современной историографии до сих пор не проведено подсчетов количества солдат и офицеров корпуса, которые выступали на стороне восставших. Это могло бы по-новому представить роль российских войск в подавлении восстания, а также пересмотреть данные об общем количестве уроженцев белорусских губерний, которые сражались против царских войск.

Таким образом, проанализированный круг исследований позволяет изучить проблему деятельности тайных обществ корпуса, а также вопросы, касающиеся структуры данного воинского подразделения и ее эволюции. Практически неисследованными остаются вопросы, касающиеся значения Отдельного Литовского корпуса в решении «польского вопроса», его повседневной службы и роли в событиях восстания 1830—1831 гг.

#### Источники и литература

1. Абаза, К. В. Краткая история 7-го Гренадерского Самогитского генерал-адъютанта графа Тотлебена полка. 1788—1817—1833—1888: Сост. для нижних чинов по распоряжению командира Гренадер. корпуса ген. от артиллерии Стольпина поручиком сего полка К. В. Абаза / К. В. Абаза. — М.: тип. т-ва И. Н. Кушнерев и К<sup>о</sup>, 1888. — 100 с.
2. Аскенази, Ш. Царство Польское, 1815—1830 гг. / Ш. Аскенази. — М.: Книгоиздательство писателей в Москве, 1915. — 167 с.
3. Бас, І. Літаратурныя пошукі, знаходкі, даследаванні / І. Бас. — Мінск: Выдавецтва Беларускага дзяржаўнага ўніверсітэта, 1969. — 155 с.

4. Букчин, С. К мечам рванулись наши руки... / С. Букчин. — Минск: Юнацтва, 1985. — 304 с.
5. Вержбовский, Ф. Ф. К истории тайных обществ и кружков среди литовско-польской молодежи в 1819—1823 гг. 1. Рапорт сенатора Новосильцова. 2. Список членам Общества филаретов / Ф. Ф. Вержбовский. — Варшава: тип. Варшавского учебного округа, 1898. — 98 с.
6. Висковатов, А. В. Историческое описание одежды и вооружения Российских войск с древнейших времен до 1855 г.: в 34 т. / А. В. Висковатов. — СПб.: гл. инт. упр-ние, 1903. — 34 т.
7. Гарбачова, В. В. Паўстанне 1830—1831 гадоў на Беларусі / В. В. Гарбачова; [навук. рэд. У. А. Сосна]. — Мінск: БДУ, 2001. — 184 с.
8. Гарбачова, В. В. Удзельнікі паўстання 1830—1831 гг. на Беларусі: біябібліяграфічны слоўнік / В. В. Гарбачова. — Мінск: БДУ, 2004. — 398, [2] с.
9. Декабристы, биографический справочник / М. В. Нечкина [и др.]. — М.: Наука, 1988. — 446 с.
10. Дибич, И. И. Фельдмаршал Дибич. Секретные донесения о походе в Польшу 1831 г. / И. И. Дибич // Отзывы и мнения военачальников о польской войне 1831 г. / Ф. Смит. — СПб.: тип. Э. Веймара, 1867. — С. 139—284.
11. Елец, Ю. Л. История лейб-гвардии Гродненского гусарского полка: в 2 т. / Ю. Л. Елец. — СПб.: тип. В. С. Балашева, 1890. — Т. 1: История лейб-гвардии Гродненского полка. — 444 с.
12. Ильин, А. Александр Ходкевич и Виктор Гельтман / А. Ильин // Гістарычная Брама: Гіст.-краязн. часоп. — 2001. — № 1. — Режим доступа: <http://brama.brestregion.com/nomer18/artic15.shtml#end>. — Дата доступа: 18.05.2012.
13. Керсновский, А. А. История русской армии, 1700—1881 / А. А. Керсновский. — Смоленск: Русич, 2004. — 456 с.
14. Корнилов, А. А. Русская политика в Польше со времени разделов до начала XX века: Исторический очерк / А. А. Корнилов. — Петроград: Огни, 1915. — 93 с.
15. Коробка, Н. И. Польские общества 20-х годов и декабристы / Н. И. Коробка // О минувшем. — 1909. — С. 189—220.
16. Крестовский, В. История лейб-гвардии уланского Его Величества полка / В. Крестовский. — СПб.: типография Второго Отделения Собственной Е. И. В. канцелярии. — 354 с.
17. Кропотков, Д. А. Жизнь графа М. Н. Муравьева в связи с событиями его времени и до назначения его губернатором в Гродно: биографический очерк, составленный Д. А. Кропотковым / Д. А. Кропотков. — СПб.: тип. В. Безобразова и К<sup>о</sup>, 1874. — 549 с.
18. Ланда, С. С. У истоков «Оды к Юности» / С. С. Ланда // Литература славянских народов. — 1956. — С. 40—61.
19. Лапин, В. Армия империи — империя в армии: организация и комплектование вооруженных сил России в XVI—начале XX вв. / В. Лапин // Ab imperio. — 2001. — № 4: Этнос и нация. — С. 109—140.
20. Луганин, А. Опыт истории лейб-гвардии Вольнского полка: в 2 т. / А. Луганин. — Варшава: типография С. Оргельбранда и сыновей, 1884. — Т. 1: 1817—1849. — 438 с.
21. Любавский, П. Памятка 54-го пехотного Минского полка: в 2 т. / Любавский. — Кишинев: типография П. Ф. Галантера. 1907. — Т. 2: Приложение к краткому историческому очерку боевой деятельности 54-го пехотного минского Его королевского Высочества князя болгарского Фердинанда полка за 100 лет существования. — 180 с.

22. Маркграфский, А. История лейб-гвардии Литовского полка / А. Маркграфский. — Варшава: типография Варшавского жандармского округа, 1887. — 606 с.
23. Мацэвіч, В. Н. Патаемныя таварыствы ў Свіслацкай гімназіі (першая чвэрць XIX ст.) / В. Н. Мацэвіч, В. В. Швед // Старонкі гісторыі Свіслацкага краю: матэрыялы навук-практ. краян. канф., 23 мая 1998 г., г. Свіслач, Беларусь / Гродна: Гродзен. абл. аддз-не Бел. фонду культуры; рэдкал.: І. П. Крэнь (наук. рэд.) і інш. — Гродна, 2001. — С. 105—110.
24. Неелов, Н. Д. Воспоминания о польской войне 1831 г. / Н. Д. Неелов. — СПб.: тип. В. А. Полетики, 1878. — 290 с.
25. Николаев, Е. П. История 50-го пехотного Белостокского его высочества герцога Саксен-Альтенбургского полка 1807—1907 гг. / Е. П. Николаев. — СПб.: т-во Р. Голике и А. Вилборг, 1907. — 426 с.
26. Окунь, С. Б. Декабрист М. С. Лунин / С. Б. Окунь. — Л.: ЛГУ, 1985. — 279 с.
27. Ольшанский, П. Н. Декабристы и польское национально-освободительное движение / П. Н. Ольшанский. — М.: Соцэкгиз, 1959. — 225 с.
28. Орлов, Н. А. Умирение польского восстания 1830—1831 гг. / Н. А. Орлов // История русской армии, 1812—1864 гг. — СПб.: Полигон, 2003. — С. 120—168.
29. Орлова, Н. К. Общество военных друзей в Отдельном Литовском корпусе / Н. К. Орлова // Вестн. Моск. гос. ун-та. — 1982. — № 1. — С. 49—57.
30. Паўлок Багрым: зб. / М-ва культуры Рэсп. Беларусь, Рэпертуар.-рэд. калегія, Часоп. «Тэатр. Беларусь»; Уклад: В. Ляшук, А. Майсейчык; Прадм. А. Сабалеўскага; Пад рэд. А. Сабалеўскага. — Мінск: Навука і тэхніка, 1994. — 256 с.
31. Павлюк, К. К. История 51-го пехотного Литовского Его Императорского Высочества Наследника Цесаревича полка: в 2 т. / К. К. Павлюк. — Одесса: типо-лит. штаба Одесс. воен. окр., 1909. — Т. 1. — 490 с.; — Т. 2. — 400 с.
32. Писаревский, Г. Г. К истории польской революции 1830 г. / Г. Г. Писаревский. — Баку: изд-во АзГНИИ, 1930. — 80 с.
33. Пузыревский, А. З. Польско-русская война 1831 г.: в 2 т. / А. З. Пузыревский. — СПб.: тип. Штаба войск гвардии и Петерб. воен. окр., 1886. — Т. 1. — 440 с.; — Т. 2. — 195 с.
34. Пыпин, А. Н. Общественные движения при Александре I / А. Н. Пыпин // Общественные движения в России в первую половину XIX века: сб. ст. / А. Н. Пыпин. — СПб.: книгоизд-во М. В. Пирожкова. — 1905. — Гл. 1. — С. 11—205.
35. Смит, Ф. История Польского восстания и войны 1830 и 1831 годов: в 3 т. / Ф. Смит. — СПб.: тип. В. Спиридонова и К<sup>о</sup>, 1863—1864. — Т. 1. — 1863. — 497 с.; Т. 2. — 1863. — 496 с.; Т. 3. — 1864. — 768 с.
36. Соколовская, Т. Материалы по истории масонства в прежней русской армии / Т. Соколовская // Русская старина. — 1907. — № 6. — С. 659—668; № 7. — С. 197—216; № 8. С. 405—432; № 9. — С. 643—653.
37. Толстой, Ю. В. Очерк жизни и службы Е. А. Головина / Ю. В. Головин // Деятельный век / П. Бартнев. — М.: тип. Ф. Иогансона, 1872. — Кн. 1. — С. 1—64.
38. Федоровский. Полковая памятка 50-го пехотного Белостокского его высочества герцога саксон-альтенбургского полка / Федоровский. — Севастополь: типо-литография Д. О. Харченко, 1895. — 72 стр.
39. Швед, В. В. Асобны Літоўскі корпус / В. В. Швед // Энцыкл. гіст. Беларусі: у 6 т. — Мінск: БелЭн, 1993—2002. — Т. 4. — С. 235.
40. Швед, В. В. Беларускія старонкі гісторыі дэкабрыстаў / В. В. Швед. — Мінск: БелНДДАС, 1998. — 125 с.

41. Швед, В. В. Масоны і ложы на землях Беларусі ( канец XVIII — першая чвэрць XIX ст.) / В. В. Швед. — Гродна: ГрДУ, 2007. — 275 с.
42. Швед, В. В. Паміж Польшчай і Расіяй: грамадска-палітычнае жыццё на землях Беларусі / В. В. Швед. — Гродна: ГрДУ, 2001. — 416 с.
43. Шевяков, Т. Н. Потери знамен и штандартов российской императорской армии в 1797—1917 гг. / Т. Н. Шевяков. — М., 2002. Электронный ресурс. — Режим доступа: <http://lib.rus.ec/b/175731/read> — Дата доступа: 15.10.2011.
44. Щербатов, А. П. Генерал-фельдмаршал князь Паскевич: в 3 т. / А. П. Щербатов. — СПб.: тип. Р. Голике, 1888—1904. — Т. 4: 1831 год. — 1894. — 240 с.
45. Bielecki, R. Słownik biograficzny oficerów powstania listopadowego: w 3 t. / R. Bielecki. — Warszawa: TRIO, 1995—1998. — Т. 1: A—D. — 1995. — 410 s.
46. Sliwowska, W. Zesłancy polscy w Imperium Rosyjskim w pierwszej połowie XIX wieku: Słownik biograficzny / Inst. hist. PAN. — Warszawa: DiG, 1998. — 835 s.
47. Tokarz, W. Wojna polsko-rosyjska, 1830 i 1831 / W. Tokarz. — Warszawa: Volumen, 1993. — 588 s.
48. Zajewski, W. Powstanie listopadowe, 1830—1831 / W. Zajewski. — Toruń: Marszałek, 2002. — 150 s.

Артыкул наступіў у рэдакцыю 22.05.2013

*Г. М. Брэгер,*  
*вядучы палеограф*  
*аддзела старажытных актаў НГАБ;*

*Л. А. Лінская,*  
*старшыя навуковы супрацоўнік НМГКБ*

**АРХІЎ СЛУЦКАГА ТРАЙЧАНСКАГА  
 СВЯТА-ТРАЕЦКАГА МАНАСТЫРА**

**(Т. 1: ДАКУМЕНТЫ 532а—538 за 1738—1747 гг. (ЗАКАНЧЭННЕ);  
 Т. 2: ДАКУМЕНТЫ 1—60 за 1747—1749 гг.)**

Працягваем публікацыю апісання дакументаў Архіва Слуцкага Трайчанскага Свята-Траецкага манастыра, які захоўваецца ў Нацыянальным музеі гісторыі і культуры Беларусі, распачаючы ў мінулых выпусках «Беларускага археаграфічнага штогодніка» [1].

Прадстаўлена 66 дакументаў за 1738—1749 гг. (№ 532а — 538 з 1-га тома, № 1—60 з 2-га тома, № 57 адсутнічае). Значная колькасць з іх — гэта судовыя справаводства камісараў, прызначаных каралём Аўгустам III, у справе праваслаўных іерархаў і святароў Слуцкай архімандрыі з уніяцкай царквой (універсалы, позы, суплікі і інш.). Сярод гэтай падборкі выдзяляецца важны і цікавы рэестр дакументаў Слуцкага Трайчанскага манастыра, прадстаўлены ў Камісарскі суд (№ 33). Маецца цэлы шэраг дакументаў па судовым разбіральніцтве над мазырскім пратапопам Тэадорам Савіцкім, абвінавачаным у злоўжыванні службовымі абавязкамі і перавышэнні ўлады. Знакавымі з’яўляюцца лісты Г. Ф. Радзівіла аб прызначэнні М. Казачынскага слуцкім архімандрытам (№ 59), прызначэнні святаром Скрыгалаўскай царквы Яна Каржанеўскага (№ 536, 537) і інш. Захавалася некалькі дакументаў (скаргі, дэкрэт Галоўнага Трыбунала ВКЛ) па зямельнай спрэчцы рэктара Слуцкага езуіцкага калегіума з іерархамі і святарамі Слуцкай архімандрыі. Маюцца асобныя лісты прыватнай карэспандэнцыі паміж мясцовай шляхтай і духавенствам архімандрыі.

**Т. 1 (заканчэнне)**

Без №. [532а]. а) Рэестр сялян Петрыкаўскай воласці, былых прыхаджан праваслаўных цэркваў, пераведзеных ва ўніяцтва, складзены губернатарам маёнтка Петрыкаў Паўлам Ржэвускім. Петрыкаў, 24.01.1747.

Копія подпісу: Павел Ржэвускі.

б) Нататка аб адпаведнасці гэтай копіі арыгіналу. Без месца і даты.

Подпіс: Грыгоры Змаровіч, пратапоп петрыкаўскі.

Тагачасная копія. Пол. м. Філіграні. Стар. сігн.: № 4; № 4-го; 22. 2 арк. (арк. 1152—1153).

533. Універсал камісараў ЯКМ, прызначаных каралём Аўгустам III для разбіральніцтва спрэчак паміж праваслаўнымі і ўніяцкімі, аб пачатку судовага разгляду скаргаў 6.11.1747. Варшава, 15.12.1746. (Друк). Спіс камісараў ЯКМ: Антоні Себестыян Дэмбоўскі, біскуп плоцкі; Аўгуст Чартарыйскі, ваявода і

генерал зямель Рускіх; Юзаф Накваскі, кашталян ваяводства Раўскага; Караль Падоскі, падкаморы Ражаньскі; Міхал Сускі, рэгент Канцэлярыі Вялікай Кароннай.

Пячатка на кустодыі і подпіс: Ант[оні] Себ[естыян] Дэмбоўскі, біскуп плоцкі, камісар ЯКМ (лацін. м.).

Арыгінал (друк). Пол. м. Філігрань. Стар. сігн.: № 3-го; № 84-й. 1 арк. (арк. 1155, 1158; 1 арк. вялікага фармату (in folio), перакладзены напалам і прапагінаваны абедзве паловы аркуша).

534. Тое ж, што № 533 (рукапіс).

5 пачатак на чырвоным сургучы і подпісы камісараў ЯКМ (гл. № 533).

Арыгінал. Пол. м. Філіграні. Стар. сігн.: № 84-й. 2 арк. (арк. 1156—1157; арк. 1157 чысты, з затылкам).

535. Выпіс з кнігі Вялікай Кароннай Канцэлярыі (Кароннай Метрыкі), 7.12.1746. Ліст караля Аўгуста III да плоцкага біскупа Антонія Себестыяна Дэмбоўскага, рускага ваяводы Аўгуста Чартарыйскага і інш. дыгнітарыяў Кароны Польскай і Вялікага Княства Літоўскага аб прызначэнні іх камісарамі для разбіральніцтва спрэчак паміж праваслаўнымі і ўніяцкімі. Варшава, 7.12.1746.

Копія подпісу: Ян Вольскі, стольнік Хенцінскага павета, сакратар Вялікай Кароннай пячаткі.

Копія 18 ст. Пол. і лацін. м. Філіграні. 4 арк. (арк. 1159—1162).

536. Выпіс з кнігі Мазырскага гродскага суда, 13.05.1747. Ліст-прэзента (прадстаўленне) рэчыцкага войскага і гродскага пісара, скрыгалаўскага дзяржаўцы Міхала Даніэля Келчэўскага паводле загаду рускіх ваявод кн. [Чартарыйскіх] айцу Яну Каржанеўскаму на святара Скрыгалаўскай царквы. Скрыгалава, 30.12.1738.

Пячатка на кустодыі Мазырскага гродскага суда (мазырскага падстаросты Віктара Яленскага).

Подпіс: карыгаваў Рудзеўскі, рэгент гр[одскі] мазыр[скі].

Арыгінал. Пол. м. Філіграні. Стар. сігн.: 28. 2 арк. (арк. 1163—1164).

537. Выпіс з кнігі Мазырскага гродскага суда, 13.05.1747. Ліст-прэзента і фондуш мінскай войскай Петранэлі з Завішаў Валадкевічавай скрыгалаўскаму святару Яну Каржанеўскаму на заведванне царквой і парафіяй у яе маёнтку Скрыгалава Мазырскага павета па смерці былога адміністратара царквы Пархома Хмялеўскага. Скрыгалава, 12.05.1742.

Пячатка на кустодыі Мазырскага гродскага суда.

Подпіс: карыгаваў Рудзеўскі, рэгент гр[одскі] мазыр[скі].

Арыгінал. Пол. м. Філіграні. Стар. сігн.: 29.

Штамп: Беларускі дзяржаўны музей, № 872. 2 арк. (арк. 1165—1166).

538. Выпіс з кнігі Мазырскага гродскага суда, 13.05.1747. Ліст-прэзента (прадстаўленне) мінскай войскай Петранэлі з Завішаў Валадкевічавай айцу Лук’яну Шуневічу на пажыццёвае святарства ў царкве св. Міхала ў яе вёсцы

Слабада Скрыгалаўская з правам карыстання царкоўнымі зямельнымі ўгоддзямі. Скрыгалава, 6.05.1742 (гл. таксама № 501).

Пячатка на кустодыі Мазырскага гродскага суда.

Подпіс: карыгаваў Рудзеўскі, рэгент гр[одскі] мазыр[скі].

Арыгінал. Пол. м. Філіграні. 2 арк. (арк. 1167—1168).

## Том 2

1. Супліка (скарга) прабітара Капыльскай праваслаўнай царквы Кліменція Маўчановіча да намесніка Кіеўскай мітраполіі, слуцкага архімандрыта аб захопе 40 год назад да Пацейкаўскай уніяцкай парафіі в. Завулкі, а таксама аб прымушэнні да ўніяцтва ў сакавіку 1747 г. брэсцкім афіцэрам, слуцкім і капыльскім плябанам кс. Янам Рэкурам жыхароў вёсак Вайшкоты і Мазалі, якія належалі да Капыльскай праваслаўнай парафіі. Без месца і даты (пададзена 14.03.[1747]).

Подпіс: Кліменты Маўчановіч, прабітар царквы Капыльскай.

Арыгінал. Пол. м. Філіграні. 2 арк. (арк. 1—2; верхнія краі аркушоў пашкоджаны).

2. Супліка прабітара Бялевіцкай царквы Яна Біруковіча да слуцкага архімандрыта, намесніка Кіеўскай мітраполіі аб гвалтах і шкодах з боку мазырскага падкаморыя Казіміра Вольбека, арандатара Бялевіцкага двара, а таксама аб няслушным прыцягненні святароў царквы да суду Бялевіцкага двара, калі святары знаходзяцца пад юрысдыкцыяй духоўнага суда. Без месца і даты [1747] г.

Подпіс: Ян Біруковіч, прабітар царквы Бялевіцкай.

Арыгінал. Пол. м. Філіграні. 2 арк. (арк. 3, 6; арк. 6 чысты, з затылкам).

3. Анатаваны пераклад на рускую мову дакумента № 2. Без месца і даты (1-я пал. 19 ст.).

Арыгінал. Рус. м. Фрагмент філіграні. 2 арк. (арк. 4—5; арк. 5 чысты).

4. Выпіс з кнігі Навагрудскага гродскага суда 2.06.1747. Рэляцыйны квіт енерала ЯКМ Навагрудскага ваяводства Антонія Драніцкага атаксавання (ацэнкі кошту) рухомах рэчаў казнадзеля Любчанскага кальвінскага збору кс. Стэфана Ізбіцкага, астаўленых Яну Феліцыяну Абрамовічу пры аблігу на пазыку ад апошняга С. Ізбіцкаму 400 зл. Без месца, 2.06.1747.

Пячатка на кустодыі навагрудскага падваяводы Антонія Юрыя Рдулпоўскага (Навагрудскага гродскага суда).

Подпіс: карыгаваў Яновіч, S. M.(?), н[амеснік] г[родскі] в[аяводства] Н[авагрудскага].

Арыгінал. Пол. м. Філіграні. 2 арк. (арк. 7—8).

5. а) Позва Мазырскага земскага суда залужскаму прабітару айцу Яну Дзіліеўскаму ў Камісарскі суд ЯКМ у Варшаве па скарзе слуцкага архімандрыта, намесніка Кіеўскай мітраполіі кс. Юзафа Аранскага аб захопе і прылучэнні да ўніі ў 1725 г. царквы і прыхаджан у с. Залужжа, якія належалі да Жыцінскай праваслаўнай парафіі, і інш. прэтэнзіях. Без месца, 8.07.1747.

Подпіс: Юзаф Вольбек, пісар земскі п[авега] Мазырскага, староста дама-навіцкі.

б) Рэляцыйны квіт енерала ЯКМ Навагрудскага ваяводства Андрэя Паўловіча аб падачы вышэйгаданай пазвы айцу Яну Дзіліеўскаму ў Залужскай плябаніі Мінскага ваяводства. Без месца, 5.08.1747.

Подпіс: Андрэй Паўловіч, енерал ЯКМ в[аяводства] Н[авагрудскага].

в) Нататка аб актыкацыі енералам А. Паўловічам свайго рэляцыйнага квіта (б) у кнігах Мінскага гродскага суда. Без месца, 12.08.1747.

Подпіс: Пушкін, нам[еснік] грод[скі] мін[скі].

Арыгінал. Пол. м. Філіграні. Стар. сігн.: № 1mo; 10. 2 арк. (арк. 9—10).

6. а) Позва Старадубскага земскага суда горбаўскаму старосце Бярнардэ Аборскаму ў Камісарскі суд ЯКМ у Варшаве па скарзе слуцкага архімандрыта, намесніка Кіеўскай мітраполіі кс. Юзафа Аранскага аб захопе і прылучэнні да ўніі ў 1744 г. царквы і прыхаджан у яго м-ку Горкі Навагрудскага ваяводства, якія належалі да Язельскай праваслаўнай парафіі. Без месца, 8.07.1747.

Подпіс: Грыг[оры] Ант[оні] Гімбут, пісар зем[скі] п[авега] Стар[адубскага].

б) Рэляцыйны квіт енерала ЯКМ Навагрудскага ваяводства Андрэя Паўловіча аб падачы вышэйгаданай пазвы Б. Аборскаму ў яго м-ку Горка Мінскага ваяводства. Без месца, 4.08.1747.

Подпіс: Андрэй Паўловіч, енерал ЯКМ в[аяводства] Н[авагрудскага].

в) Нататка аб актыкацыі А. Паўловічам свайго рэляцыйнага квіта (б) у кнігах Мінскага гродскага суда. Без месца, 12.08.1747.

Подпіс: Пушкін, нам[еснік] грод[скі] мін[скі].

Арыгінал. Пол. м. Філігрань. Стар. сігн.: № 2do; 11. 2 арк. (арк. 11—12).

7. а) Позва Старадубскага земскага суда петрыкаўскаму плябану кс. Томашу Яленскаму ў Камісарскі суд ЯКМ у Варшаве па скарзе слуцкага архімандрыта, намесніка Кіеўскай мітраполіі кс. Юзафа Аранскага аб незаконным прыцягненні да свайго суда ў Петрыкаўскай каталіцкай плябаніі ў 1746 г. праваслаўных ляскавіцкага прабітара Прохара Забытневіча і петрыкаўскага пратапола Грыгорыя Змаровіча, а таксама гвалтоўным прыцягненні да Петрыкаўскага касцёла прыхаджан Петрыкаўскіх Уваскрэсенскай і Мікольскай праваслаўных парафій. Без месца, 17.06.1747.

Подпіс: Грыг[оры] Ант[оні] Гімбут, пісар земскі п[авега] Стар[адубскага].

б) Рэляцыйны квіт енерала ЯКМ Навагрудскага ваяводства Андрэя Паўловіча аб падачы вышэйгаданай пазвы кс. Г. Яленскаму ў Петрыкаўскай плябаніі. Без месца, 16.09.1747.

Подпіс: Андрэй Паўловіч, енерал ЯКМ в[аяводства] Н[авагрудскага].

в) Нататка аб актыкацыі А. Паўловічам свайго рэляцыйнага квіта ў кнігах Мазырскага гродскага суда. Без месца, 18.09.1747.

Подпіс: Казімір Рудзінскі, р[эгент] г[родскі] м[азырскі], лянт[войт] м[еста] ЯКМ Мазыр[скага].

Арыгінал. Пол. м. Філіграні. 2 арк. (арк. 13—14).

8. а) Позва Старадубскага земскага суда макарыцкаму празбітару айцу Матэушу Бруацы ў Камісарскі суд ЯКМ у Варшаве па скарзе слускага архімандрэга, намесніка Кіеўскай мітраполіі кс. Юзафа Аранскага аб гвалтоўным пераводзе ў 1742 г. ва ўніяцтва праваслаўнай царквы і прыхаджан у с. Макарычы Мазырскага пав., якія належалі да праваслаўнай Петрыкаўскай пратапопіі. Без месца, 17.07.1747.

Подпіс: Грыг[оры] Ант[оні] Гімбут, пісар зем[скі] п[авега] Старадубскага.

б) Рэляцыйны квіт енерала ЯКМ Навагрудскага ваяводства Андрэя Паўловіча аб падачы вышэйгаданай позвы М. Бруацы ў Макарыцкай плябаніі. Без месца, 16.09.1747.

Подпіс: Андрэй Паўловіч, енерал ЯКМ в[аяводства] Н[авагрудскага].

в) Нататка аб атрыманні А. Паўловічам свайго рэляцыйнага квіта (б) у кнігах Мазырскага гродскага суда. Без месца, 18.09.1747.

Подпіс: Казімір Рудзінскі, р[эгент] г[родскі] м[азырскі], лянт[войт] м[еста] ЯКМ Маз[ырскага].

Арыгінал. Пол. м. Філіграні. Стар. сігн.: 13. 2 арк. (арк. 15—16).

9. а) Позва Мазырскага земскага суда мазырскаму маршалку Рафалу Аскерцы, мазырскаму абознаму Тэадору Антонію Яхімойчу (Яхімовічу) і мазырскаму гродскаму рэгенту і месцкаму лянтвойту Казіміру Рудзінскаму ў Камісарскі суд ЯКМ у Варшаве па скарзе слускага архімандрэга Юзафа Аранскага і Сільвестра Кахоўскага, пленіпотэнтаў ад імя Расійскай Імперыі, мазырскага пратапопа Тэадора Савіцкага і ўсіх праваслаўных святароў Мазырскай пратапопіі аб гвалтоўным захопе ва ўніяцтва Багрымовіцкай, Бабіцкай, Прудаўскай, Нараўлянскай, Каленкавіцкай, Цішкаўскай, Кажушкоўскай і Дзімдаўскай цэркваў у маентках Аскеркі і Міцкаўскай царквы ў маентку Яхімойча і аб інш. шкодах. Без месца, 10.07.1747.

Подпіс: Юзаф Вольбек, пісар земскі павета Мазырскага, с[тароста] д[аманавіцкі].

б) Рэляцыйны квіт енерала ЯКМ Мазырскага павета Гілярыя Рэпецкага аб падачы вышэйгаданай позвы Р. Аскерцы, Т. А. Яхімойчу і К. Рудзінскаму ў м-ку Бабічы Мазырскага пав. Без месца, 25.09.1747.

Подпіс: Гілярыя Рэпецкі, енерал ЯКМ п[авега] М[азырскага].

Арыгінал. Пол. м. Філіграні. Стар. сігн.: 5. 2 арк. (арк. 17—18).

10. Супліка (скарга) праваслаўных святароў Мазырскай пратапопіі да слускага архімандрэга, намесніка Кіеўскай мітраполіі з просьбай звярнуцца да караля аб прызначэнні камісіі ў сувязі з гвалтоўным пераводам ва ўніяцтва мясцовай шляхтай большасці праваслаўных цэркваў Мазырскай пратапопіі, здзяйсненні розных шкод і інш. Без месца, 20.07.1747.

Подпісы: Феадор Савіцкі, пратапоп мазырскі (стб.); Тэадор Міцкокевіч, празбітар спаскі мазырскі (пол.); Дзім'ян Сакуновіч, іерэй мікольскі м[азырскі]

(стб.); Габрыэль Кунцэвіч, п[разбітар] п.(?) (пол.); Ігнаці Каранеўскі, п[разбітар] ельскі траецкі (стб.); Карп Пігулеўскі, празбітар капаткевіцкі (пол.).

Арыгінал. Пол. м. Філіграні. 2 арк. (арк. 19—20; арк. 20 чысты, з затылкам).

11. а) Скарга Ігнація Давідовіча, празбітара царквы ў в. Борнічы, м-ка Кіеўскага Мікольскага манастыра, аб злых намерах супраць праваслаўя мазырскага пратапопа Тэадора Савіцкага. Без месца, канец ліпеня 1747 г.

Копія подпісу: іерэй Ігнацій Давідаў.

б) Анатацыя аб прадстаўленні гэтай скаргі ў Мазырскі гродскі суд. Без месца, 7.02.1748.

Подпіс: Т. Аскерка, с[уддзя] г[родскі] і войт мазыр[скі].

Арыгінал. Рус. м. (а), пол. м. (б). Філігрань. Стар. сігн. або фаліяцыя (у правым верхнім куце): 34. 1 арк. (арк. 21).

12. Выпіс з кнігі Мінскага гродскага суда 12.08.1747. Рэляцыйны квіт енерала ЯКМ Навагрудскага ваяводства Андрэя Паўловіча аб падачы позвы ў Камісарскі суд ЯКМ у Варшаве Каралю Касцюшчы ў яго м-ку Пярошава (цяпер Пырашава) Мінскага ваяводства па справе слускага архімандрэга, намесніка Кіеўскай мітраполіі Юзафа Аранскага. Без месца, 11.08.1747.

Пячатка на кустодыі мінскага старосты Юзафа Міхала Іваноўскага (Мінскага гродскага суда).

Подпіс: у адсутнасці пана рэгента карыгаваў Пушкін, нам[еснік] грод[скі] мін[скі].

Арыгінал. Пол. м. Філігрань. Стар. сігн.: № 1. 1 арк. (арк. 22).

13. Выпіс з кнігі Навагрудскага гродскага суда 14.08.1747. Рэляцыйны квіт енерала ЯКМ Навагрудскага ваяводства Андрэя Паўловіча аб падачы позвы ў Камісарскі суд ЯКМ у Варшаве аршанскаму падчашаму Антонію Крукоўскаму і ўніяцкаму каплану Базылю Сабіноўскаму ў м-ку Сцепкава Навагрудскага ваяводства па справе слускага архімандрэга, намесніка Кіеўскай мітраполіі Юзафа Аранскага. Без месца, 9.08.1747.

Пячатка на кустодыі навагрудскага падваяводы Антонія Юрыя Рдултоўскага (Навагрудскага гродскага суда).

Подпіс: у адсутнасці навагрудскага гродскага намесніка карыгаваў Юзаф Міхал Іздэбскі.

Арыгінал. Пол. м. Філігрань. 1 арк. (арк. 23).

14. Выпіс з кнігі Мінскага гродскага суда 12.08.1747. Рэляцыйны квіт енерала ЯКМ Навагрудскага ваяводства Андрэя Паўловіча аб падачы позвы ў Камісарскі суд ЯКМ у Варшаве горбаўскаму старосце Бярнарду Аборскаму ў м-ку Горка Мінскага ваяводства па справе слускага архімандрэга, намесніка Кіеўскай мітраполіі Юзафа Аранскага. Без месца, 4.08.1747.

Пячатка на кустодыі мінскага старосты Юзафа Міхала Іваноўскага (Мінскага гродскага суда) кепскай якасці.

Подпіс: у адсутнасці пана рэгента карыгаваў Пушкін, нам[еснік] грод[скі] мін[скі].

Арыгінал. Пол. м. Філігрань. Стар. сігн.: № 3тiо; 3. 1 арк. (арк. 24).

15. Выпіс з кніг Мінскага гродскага суда 12.08.1747. Рэляцыйны квіт енерала ЯКМ Навагрудскага ваяводства Андрэя Паўловіча аб падачы пазвы ў Камісарскі суд ЯКМ у Варшаве айцу Яну Дзіліеўскаму ў Залужскай плябаніі Мінскага ваяводства па справе слуцкага архімандрыта, намесніка Кіеўскай мітраполіі Юзафа Аранскага. Без месца, 5.08.1747.

Пячатка на кустодыі мінскага старосты Юзафа Міхала Іваноўскага (Мінскага гродскага суда).

Подпіс: у адсутнасці пана рэгента карыгаваў Пушкін, нам[еснік] грод[скі] мін[скі].

Арыгінал. Пол. м. Без філіграні. Стар. сігн.: № 1то; 9. 1 арк. (арк. 25).

16. Выпіс з кніг Навагрудскага гродскага суда 17.08.1747. Рэляцыйны квіт енерала ЯКМ Навагрудскага ваяводства Яна Садалеўскага аб падачы пазвы ў Камісарскі суд ЯКМ у Варшаве манахам Слуцкага езуцкага калегіума па справе слуцкага архімандрыта, намесніка Кіеўскай мітраполіі Юзафа Аранскага. Без месца, 4.08.1747.

Пячатка на кустодыі навагрудскага падваяводы Антонія Юрыя Рдултоўскага (Навагрудскага гродскага суда).

Подпіс: у адсутнасці навагрудскага гродскага намесніка карыгаваў Юзаф Міхал Іздэбскі.

Арыгінал. Пол. м. Філігрань. Стар. сігн.: № 1то; № 99. 1 арк. (арк. 26).

17. Прыватны ліст (пісьмо) ігумена Пінскага манастыра Юзафа Храноўскага да [слуцкага архімандрыта, намесніка Кіеўскай мітраполіі Юзафа Аранскага] з паведамленнем аб атрыманні яго ліста разам з указам кіеўскага мітрапаліта аб тэрмінах пасяджэнняў Камісарскага суда ЯКМ у Варшаве наконт праваслаўных цэркваў, аб стасунках з пінскім земскім пісарам і земскай канцэлярыяй для афармлення пазваў і інш. Пінск, 23.08.1747.

Подпіс: Юзаф Храноўскі, ігумен пінскі.

Арыгінал. Пол. м. Філіграні. 2 арк. (арк. 27—28).

18. Выпіс з кніг Брэсцкага гродскага суда 26.08.1747. Рэляцыйны квіт енерала ЯКМ Брэсцкага ваяводства Антонія Юзафа Умястоўскага аб падачы пазвы ў Камісарскі суд ЯКМ у Варшаве ўладзімірскаму і брэсцкаму [уніяцкаму] біскупу кс. Тэафілю Гадэбскаму ў м. Брэсце ў яго катэдральным двары па справе ігумена Пінскага брацтва пры царкве Богаяўлення айца Юзафа Храноўскага. Без месца, 26.08.1747.

(Брэсцкага гродскага суда).

Пячатка на кустодыі брэсцкага старосты.

Подпіс: карыгаваў Лышчынскі, ВРГВБ (віцэ-рэгент гродскі ваяводства Брэсцкага).

Арыгінал. Пол. м. Філігрань. 1 арк. (арк. 29).

19. а) Тэкст прысягі («роты юраменту»), якую павінен выканаць празбітар Капыльскай царквы Аляксей Ярашэвіч паводле дэкрэта Слуцкай капітулы ад 31.08.1747. Без месца і даты.

Подпіс: Стэфан Манькоўскі, празб[ітар] уваскрэсенс[кі], пісар капітулы Слуцк[ай].

б) Пасведчанне сведкаў аб выкананні згаданай прысягі айцом А. Ярашэвічам. Без месца, 11.09.1747.

Подпіс: іерманах Гілярыён Рудакоўскі; Арцэмі Рыбец, празбітар уваздвіжанскі слудкі; Мойзеш Бялькевіч, празбітар раждзественскі слудкі; Міхал Скулоўскі, вікар[ы] цар[квы] Сабор[най] Сл[удкай].

Арыгінал. Стб. м. (а), пол. м. (б). Філіграні. 2 арк. (арк. 30—31; арк. 31 чысты, з затылкам).

20. Супліка (скарга) мазырскага пратапопа Феадора Савіцкага да слудкага архімандрыта, намесніка Кіеўскай мітраполіі, што Міхал Ручінскі, паабяцаўшы падаваць пазвы ў Камісарскі суд ЯКМ шляхце Мазырскага пав., складзенья ў Мазырскім гродскім судзе, і ўзяўшы задатку за працу 2 бітых талера, не выканаў свайго абяцання. Без месца, 31.08.1747.

Подпіс: Феадор Савіцкі, пратапоп мазырскі (стб. м.).

Арыгінал. Пол. м. Філіграні. 2 арк. (арк. 32—33; арк. 33 чысты, з затылкам).

21. а) Супліка (скарга) петрыкаўскага протапрэзбітара Грыгорыя Змаровіча да слудкага архімандрыта, намесніка Кіеўскай мітраполіі аб адмове мазырскіх енералаў ЯКМ падаваць пазвы ў Камісарскі суд ЯКМ шляхце Мазырскага пав., якія чыняць шкоды праваслаўным святарам Петрыкаўскай пратапопіі. Без месца, 31.08.1747.

Подпіс: Грыгоры Змаровіч, протапрэзбітар петрык[аўскі].

б) Пасведчанне мазырскага пратапопа Феадора Савіцкага, што петрыкаўскі пратапоп Г. Змаровіч прыязджаў да мазырскай гродскай канцэлярыі для запрашэння енералаў для разносу пазваў, аднак без ніякага выніку і вялікім грашовым накладам. Без месца, 31.08.1747.

Подпіс: Феадор Савіцкі, пратапоп мазырскі (стб. м.).

Арыгінал. Пол. м. Філіграні. 2 арк. (арк. 34—35; арк. 35 чысты, з затылкам).

22. а) Позва ў Галоўны Трыбунал ВКЛ Мінскай кадэнцыі слудкаму архімандрыту, намесніку Кіеўскай мітраполіі Юзафу Аранскаму і ўсім манахам Траецкага манастыра ў Трайчанах пад Слуцкам, а таксама гомельскай старосцінай Зофіі з Сеницкіх Красінскай і яе сынам Багуславу, Томашу і Яну Корвінам-Красінскім па справе рэктара Слуцкага езуцкага калегіума кс. Францішка Бучынскага аб захопе адказчыкамі езуцкай в. Ямінск. Без месца, 10.09.1747.

Копія подпісу: Станіслаў Быкоўскі-Лопат, стар[оста] бабр[уйскі], пісар Трыб[унала] Гал[оўнага] ВКЛ.

б) Рэляцыйны квіт енерала ЯКМ Навагрудскага ваяводства Рафала Мярэнскага аб падачы вышэйзгаданай позвы Ю. Аранскаму. Без месца, 30.09.1747.

Подпіс: Рафал Мярэнскі, енерал ЯКМ в[аяводства] Н[авагрудскага].

Тагачасная копія. Пол. м. Філіграні. Стар. сігн.: № 11; № 62. 2 арк. (арк. 36—37).

23. Вызнанне святароў Слуцкай капітулы аб выдатках у 2000 зл. на працягу шасці гадоў у справах Пырашаўскай царквы (судовых выдатках, утрыманні прабітара Яна Дыліеўскага і вікарыяў і інш.). Слуцк, 11.09.1747.

Подпісы: Міхал Андрэўскі, прабітар мікольскі слуцкі; Раман Казюліч, прабітар варварынскі слуцкі; Мойзеш Бялькевіч, прабітар раждзественскі слуцкі; Стэфан Манькоўскі, прабітар Уваскр[асення] П[анскага] К[апітулы] Слуц[кай]; Арцём Рыбец, прабітар уваздвіжанскі слуцкі; Філіп Багуцкі, прабітар мікольскі(?) слуцкі.

Арыгінал. Пол. м. Філігрань. 1 арк. (арк. 38).

24. Выпіс з кніг Мазырскага гродскага суда, 18.09.1747. Рэляцыйны квіт енерала ЯКМ Навагрудскага ваяводства Андрэя Паўловіча аб падачы позвы ў Камісарскі суд ЯКМ у Варшаве грабавецкаму прабітару айцу Грыгорыю Яроцкаму па справе слуцкага архімандрыта кс. Юзафа Аранскага. Без месца, 14.09.1747.

Пячатка на кустодыі мазырскага падстаросты Віктара Яленскага (Мазырскага гродскага суда).

Подпіс: карыгаваў Рудзінскі, рэгент гро[дскі] мазыр[скі], лян[т]войт м[еста] ЯКМ Мазыр[скага].

Арыгінал. Пол. м. Філігрань. Стар. сігн.: 12. 1 арк. (арк. 39).

25. Выпіс з кніг Мазырскага гродскага суда, 18.09.1747. Рэляцыйны квіт енерала ЯКМ Навагрудскага ваяводства Андрэя Паўловіча аб падачы позвы ў Камісарскі суд ЯКМ у Варшаве макарыцкаму прабітару айцу Матэушу Бруацы ў Макарыцкай плябаніі па справе слуцкага архімандрыта кс. Юзафа Аранскага. Без месца, 16.09.1747.

Пячатка на кустодыі мазырскага падстаросты Віктара Яленскага (Мазырскага гродскага суда).

Подпіс: карыгаваў Рудзінскі, рэгент г[родскі] мазыр[скі], лян[т]войт м[еста] ЯКМ Мазыр[скага].

Арыгінал. Пол. м. Філігрань. Стар. сігн.: 14. 1 арк. (арк. 40).

26. Выпіс з кніг Мазырскага гродскага суда, 18.09.1747. Рэляцыйны квіт енерала ЯКМ Навагрудскага ваяводства Андрэя Паўловіча аб падачы позваў у Камісарскі суд ЯКМ у Варшаве брэсцкай ваяводзінай Разаліі з Чапскіх Хадкевічавай, яе генеральнаму камісару Урбану Антонію Грабніцкаму і яе губернатару Петрыкаўскага графства Паўлу Ржэвускаму ў замку Петрыкаўскім, петрыкаўскаму плябану кс. Томашу Яленскаму ў Петрыкаўскай плябаніі, грабавецкаму плябану айцу Грыгорыю Яроцкаму ў Грабавецкай плябаніі, макарыцкаму прабітару айцу Матэушу Бруацы ў Макарыцкай плябаніі і жыткваіцкаму прабітару айцу Стэфану Бруацы ў Жыткваіцкай плябаніі па справе слуцкага архімандрыта кс. Юзафа Аранскага. Без месца, 16.09.1747.

бітару айцу Стэфану Бруацы ў Жыткваіцкай плябаніі па справе слуцкага архімандрыта, намесніка Кіеўскай мітраполіі кс. Юзафа Аранскага. Без месца, 16.09.1747.

Пячатка на кустодыі мазырскага падстаросты Віктара Яленскага (Мазырскага гродскага суда).

Подпіс: карыгаваў Рудзінскі, рэгент г[родскі] мазыр[скі], лян[т]войт м[еста] ЯКМ Мазыр[скага].

Арыгінал. Пол. м. Філіграні. Стар. сігн.: 23; № 2. 2 арк. (арк. 41—42).

27. Выпіс з кніг Слуцкай майдэбурьі. Скарга слуцкага архімандрыта, намесніка Кіеўскай мітраполіі айца Юзафа Аранскага на ксяндзоў Слуцкага езуіцкага калегіума аб нападах іх падданных і здзяйсненні шкод на палях і сенажациях падданных в. Малы Ямінск або Трайчаны, якія належашь Слуцкаму Трайчанскаму Свята-Граецкаму кляштару. Слуцк, 25.11.1747 (стары стыль).

Пячатка на кустодыі Слуцкай майдэбурьі («Пегас»).

Подпісы: Аляксандр Кучарскі, войт маг[істрата] ме[ста] Сл[уцкага]; Якуб Мелянтовіч, пісар майд[эбурьі] м[е]ста Слуцка.

Арыгінал. Пол. м. Філігрань. Стар. сігн.: № 69; № 28. 2 арк. (арк. 43—44; арк. 44 чысты, з затылкам).

28. а) Прыватны ліст (пісьмо) капітана ЯКМ N. Воляна да слуцкага архімандрыта з паведамленнем аб ад'ездзе ў Мінск па сваіх справах, а таксама з просьбай пазычыць «Volumina Legum» і інш. кнігі, за якімі пасылае пана Капцевіча. Грозаў, 29.12.1747.

Подпіс: Волян, капітан ЯКМ.

б) (на адвароце арк. 46). Распіска Рафала Капцевіча аб атрыманні ад слуцкага архімандрыта васьмі кніг. Без месца, 1747 г. (чысло і месяц не зразумелы).

Подпіс: Рафал Капцевіч.

в) (на адвароце арк. 45, уверсе, перавернута). Прыпіска генерал-ад'ютанта Вялікай булавы С. Б. Воляна, які прыехаў ненадоўга з Мінска [у Грозаў?], з зычэннямі здароўя, доўгіх гадоў і інш. пажаданняў для [слуцкага архімандрыта]. Без месца і даты.

Подпіс: С[тэфан] Б[агуслаў] Волян, ГАБВВКЛ (генерал-ад'ютант Булавы Вялікай ВКЛ).

Арыгінал. Пол. м. Без філіграні. 2 арк. (арк. 45—46).

29. а) Позва Мазырскага земскага суда айцам-езуітам Юровіцкай рэзідэнцыі Францішку Колерту і Мазырскай рэзідэнцыі Казіміру Лазінскаму, мазырскаму плябану кс. Бенядыкту Прэўлоцкаму, навагрудскай ваяводзінай Барбары з Завішаў Радзівілавай, мазырскаму стольнікавічу Мікалаю Аскерцы і інш. у Камісарскі суд ЯКМ у Варшаве па справе слуцкага архімандрыта Юзафа Аранскага і Сылвестра Кахоўскага, пленіпотэнтаў ад імя Расійскай Імперыі, мазырскага пратапопа Тэадора Савіцкага і ўсяго праваслаўнага духавенства Мазырскай пратапопіі аб гвалтоўным захопе праваслаўных царкваў ва ўніяцтва. Слуцк, манастыр Св. Тройцы, 10.07.1747.



Подпіс: Юзаф Вольбек, пісар земскі мазырскі, с[тароста] дам[анавіцкі].

б) Рэляцыйны квіт енерала ЯКМ Мазырскага пав. Стэфана Браткоўскага аб падачы позвы вышэйгаданым асобам. Без месца, 18.09.1747.

Подпіс: Стэфан Браткоўскі, енерал ЯКМ п[авега] М[азырскага].

Арыгінал. Пол. м. Філігрань. Стар. сігн.: 9. 2 арк. (арк. 47—48).

30. Аблігацыйны ліст капітана ЯКМ Яна Фрыдэрыка Фогта, дадзены слуцкаму архімандрыту, намесніку Кіеўскай мітраполіі Юзафу Аранскаму, на пазычаныя ў яго 400 зл., з тэрмінам вяртання пазыкі 1.01.1747 у Слуцкай архімандрыі Св. Тройцы. Слуцк, 17.07.1746.

Подпіс: Ян Фрыдэрык Фогт, капітан ЯКМ.

Арыгінал. Пол. м. Філігрань. 1 арк. (арк. 49).

31. Ліст-обліг слуцкіх абывацеляў Трафіма Шчурька і яго сына Яна Шчурьковіча, дадзены слуцкаму архімандрыту, намесніку Кіеўскай мітраполіі Юзафу Аранскаму, на пазычаныя ў яго 800 зл. на набывшце тавараў у Кіеве, з тэрмінам аддачы пазыкі па вяртанні іх з Кіева. Без месца, [28.03.1747] (дата ў загалюўку).

Подпісы: Трафім Счурьк; Ян Шчурьковіч; Ян М. Мелянговіч.

Арыгінал. Пол. м. Філігрань. 1 арк. (арк. 50).

32. Супліка (скарга) петрыкаўскага пратапопа Грыгорыя Змаровіча і петрыкаўскага празбітара Якуба Загароўскага да слуцкага архімандрыта, намесніка Кіеўскай мітраполіі аб здзяйсненні розных шкод і крыўд петрыкаўскім святарам у кастрычніку і лістападзе 1746 г., падчас побыту архімандрыта ў Варшаве, з боку Урбана Антонія Грабніцкага, камісара брэсцкай ваяводзінай Хадкевічавай. Без месца і даты [1747 г.]

**Заўвага:** тэкст дакумента няпоўны, паміж арк. 51 і 52 не хапае аркушаў.

Подпісы: Грыгоры Змаровіч, пратапоп петрыкаўскі; Якуб Загароўскі, празбі[тар] петрыкаўскі].

Арыгінал. Пол. м. Філіграні. 2 арк. (арк. 51—52).

33. Рэстр дакументаў, якія датычаць Слуцкага Трайчанскага манастыра, цэркваў Слуцкай архімандрыі, становішча праваслаўнай царквы ў ВКЛ, каралеўскіх прывілеяў і міждзяржаўных дамоў, узятых [слуцкім архімандрытам] у падарожны архіў [пры паездцы ў Варшаву]. Без месца і даты.

Пячатка і подпісаў няма.

Тагачасная копія. Пол. м. Без філіграні. 2 арк. (арк. 53—54; арк. 54 чысты, з затылкам).

34. Супліка (скарга) святароў Слуцкай капітулы да слуцкага архімандрыта, намесніка Кіеўскай мітраполіі аб нявыплаце з 1732 г. з арэнды слуцкага мьта арандатарамі 16 камянёў воску слуцкім цэрквам паводле даўніх фундашаў. Без месца і даты.

Подпісы: Міхал Андрэеўскі, празбітар мікольскі слуцкі; Раман Казюлік, празбітар варварынскі слуцкі; Мойзеш Бялькевіч, празбітар раждзественскі;

Філіп Багуцкі, празбітар] ц[арквы] С[вя]та-Мік[алаеўскай] слуцкай; Стэфан Манькоўскі, празбітар уваскрасенскі П[расвятой?] К[анігулы] С[луцкай]; Арыемі Рыбец, празбітар уваздвіжанскі слуцкі; Базылі Бараноўскі, празбітар міхалаўскі слуцкі.

Арыгінал. Пол. м. Філігрань. 2 арк. (арк. 55, 58; арк. 58 чысты, з затылкам).

35. Пераклад на рускую мову зместу дакумента № 34. Без месца і даты [1-я пал. 19 ст.].

Арыгінал. Рус. м. Філігрань. 2 арк. (арк. 56—57; арк. 57 чысты).

36. Ліст-обліг слуцкага абывацеля Трафіма Шчурька, дадзены слуцкаму архімандрыту, намесніку Кіеўскай мітраполіі Юзафу Аранскаму, на пазычаныя ў яго 254 зл. з тэрмінам вяртання пазыкі 23.03.1748 г. Без месца, [8.06.1747] (дата ў загалюўку).

Подпісы: Трафім Шчурьк; Ян М. Мелянговіч.

Арыгінал. Пол. м. Філігрань. 1 арк. (арк. 59).

37. а) Супліка (скарга) Кандрата Ката да [слуцкага архімандрыта] аб збіцці мазырскім пратапопам 20.08.1747 у Міхайлаўскай царкве яго бацькі Кірэя Ката, ад чаго той хутка памёр. Без месца і даты.

Копія подпісу: Кандрат Кот (крыжыкам).

Подпіс: 7.02.1748 канатаваў Г. Аскерка, староста судовы і воіт мазырскі.

б) Супліка мазырскіх святароў да [слуцкага архімандрыта] аб недастойных паводзінах мазырскага пратапопа айца Савіцкага, які п'е па начах у карчме, з'яўляецца на службу нецвярозы, загадвае збіваць мяшчан і святароў і здзяйсняе іншыя крыўды. Без месца і даты.

Копіі подпісаў: Теадор Мітукевіч, празбітар спаскі мазырскі (пол. м.); Дзям'ян Сакуновіч, празбітар мікольскі мазырскі (стб. м.); Гаўрыіл Квіцэвіч, празбітар мазырскі (стб. м.).

в) Супліка ўдавы Настасіі, былой мазырскай мікольскай, а цяпер касцюковіцкай пападзі да [слуцкага архімандрыта] аб захопе мазырскім пратапопам Тэадорам Савіцкім плябанскіх будынкаў і выгнанні яе на вуліцу, а таксама аб тым, што дзеянні пратапопа былі прычынай смерці яе мужа айца Юрыя Назарэвіча. Без месца і даты.

Копія подпісу: Настасія (крыжыкам).

Подпіс: 7.02.1748 канатаваў Г. Аскерка, староста судовы, воіт мазырскі.

Подпіс на арк. 60 і 61 унізе: Раман Капескі (стб. м.).

Копія тагачасная. Пол. м. Філіграні. 2 арк. (арк. 60—61; старая фаліяцыя (18 ст.): арк. 32—33).

38. а) Ліст мазырскага судовага старосты і воіта Гервазія Людвіка Аскеркі да ўсяго насельніцтва места Мазыр і Мазырскай вол., праваслаўных парафіян, каб не падпарадкоўваліся былому мазырскаму пратапопу Тэадору Савіцкаму, які збег, не падпарадкаваўшыся судоваму выраку. Мазыр, 8.02.1748.

Копія подпісу: Гервазі Людвік Аскерка, староста судовы і воіт места ЯКМ Мазыра.

б) Ліст мазырскага старосты Г. Аскеркі да слуцкага архімандрыта з паведамленнем аб адхіленні паводле выраку свайго войтаўскага суда ад пасады мазырскага пратапопа айца Тэадора Савіцкага і прызначэнні на гэтую пасаду айца Тэадора Мітукевіча да канчатковага вырашэння пытання айцом архімандрытам. Мазыр, 8.02.1748.

Копія подпісу: Г. Аскерка, ССМ (староста судовы мазырскі).

в) Ліст нейкага М. Лаўцэвіча да [слуцкага архімандрыта] аб выдачы з кансісторскага архіва ліста мазырскага пратапопа, пісанага да Лаўцэвіча, які ліст патрэбны для інквізіцыі (допыту) падчас антэкаміцыяльнага сойма [Мазырскага пав.]. Бялавічы, 8.06.1748.

Копія подпісу: М. Лаўцэвіч.

Тагачасная копія. Пол. м. Філіграні. 2 арк. (арк. 62—63; старая фаліяцыя (18 ст.): арк. 36—37).

39—40. а) Супліка (скарга) мазырскага мікольскага празбітара Дзям'яна Сакуновіча да [слуцкага архімандрыта] аб збіцці яго і яго жонкі мазырскім пратапопам Тэадорам Савіцкім у Мікольскай царкве падчас богаслужэння ў храмавае свята Св. Міколы 17.12.1747. Мазыр, 24. [12].1747.

Копіі подпісаў: Дзям'ян Сакуновіч, празбітар мікольскі мазырскі; канатаваў 7.02.1748 Г. Аскерка, староста судовы і войт мазырскі.

б) Супліка мазырскага спаскага празбітара Тэадора Міцкокевіча да [слуцкага архімандрыта] аб няслушным трыманні яго ў турме, збіцці і разарэнні яго дома мазырскім пратапопам. Без месца, 6.02.1748.

Копіі подпісаў: Тэадор Міцкокевіч, празбітар спаскі мазырскі; канатаваў 7.02.1748 Г. Аскерка, староста судовы і войт мазырскі.

в) Супліка мазырскага мешчаніна і цэхмістра шавецкага цэха Аўрама Замыкі да [слуцкага архімандрыта] ад імя свайго і інш. мяшчан-парафіян Пятніцкай царквы аб абрабаванні і спусташэнні мазырскім пратапопам Тэадорам Савіцкім гэтай царквы, а таксама рэгулярным збіцці мяшчан у цэрквах падчас богаслужэнняў, паленні іх свячамі і г. д. Без месца, 25.12.1747.

Копіі подпісаў: Аўрам Замыка (крывжыкам); канатаваў 7.02.1748 Г. Аскерка, староста судовы і войт мазырскі.

**Заўвага:** дакументы знаходзіліся ў зборніку копій, а пазней аркушы раздзелены і сшыты ў іншым парадку. Цяпер пад № 40 знаходзіцца дакумент а) і пачатак дакумента б) (арк. 66—66 адв.), а пад № 39 — канчатак дакумента б) і дакумент в) (арк. 64—65 адв.).

Копія тагачасная. Пол. м. Філіграні. 3 арк. (№ 39 — арк. 64—65, старая фаліяцыя (18 ст.): арк. 29—30; № 40 — арк. 66, старая фаліяцыя (18 ст.): арк. 28).

41. Супліка мазырскага прачысценскага празбітара Габрыэля Кунцэвіча да [слуцкага архімандрыта] аб трыманні яго няслушна ў турме і збіцці мазырскім пратапопам Тэадорам Савіцкім. Без месца і даты.

Копіі подпісаў: Габрыэль Кунцэвіч, празбітар прачысценскі; канатаваў 7.02.1748 Г. Аскерка, староста судовы і войт мазырскі.

Копія тагачасная. Пол. м. Філігрань. 1 арк. (арк. 67; старая фаліяцыя (18 ст.): арк. 31).

42. Днясенне мазырскага пратапопа Тэадора Савіцкага ў Кіеўскую духоўную кансісторыю з тлумачэннем, што паводле прадстаўлення слуцкага архімандрыта Юзафа Аранскага збіраўся аформіць позвы крыўдзіцелям цэркваў свайго пратапопіі праз Мазырскую гродскую канцылярыю, аднак, з-за небяспекі свайго жыцця ад мазырскіх старосты Гервазія Аскеркі і дзяржаўцы (падстаросты) Антонія Якімовіча, яму прыйшлося збегчы і хавацца, і тады ж быў разрабаваны яго дом з маёмасцю і дакументамі. Без месца і даты.

Копія подпісу: Феадор Савіцкі, пратапоп мазырскі.

Копія тагачасная. Стб. м. Філігрань. 1 арк. (арк. 68; старая фаліяцыя (18 ст.): арк. 26).

43. Выпіс з кніг Мінскага гродскага суда, 26.02.1748. Актыкацыя выпісу з кніг Варшаўскага гродскага суда 1747 г. Рэскрыпт караля Аўгуста III плоцкаму біскупу Антонію Себестыяну Дэмбоўскаму, перамышльскаму біскупу Гераніму Вацлаву Серакоўскаму і інш. духоўным і свецкім дыгнітарам Кароны Польскай і ВКЛ, прызначаным каралём камісарамі на Варшаўскую камісію ЯКМ у дзень 7.12.1746, аб пераносе пачатку пасяджэння Камісіі ў сувязі са смерцю грэка-ўніяцкага мітрапаліта на 6.11.1747, калі будзе абраны новы мітрапаліт. Канцылярыя ЯКМ Каронная [у Варшаве], 15.10.1747.

Пячатка на кустодыі Мінскага гродскага суда (кепскай якасці).

Подпісы: карыгаваў Яленскі, ГМРГВМ (гараднічы мазырскі (?), рэгент гродскі ваяводства Мінскага); звяраў з актамі Пушкін (на запылку).

Арыгінал. Пол. м. Філіграні. 4 арк. (арк. 69—72).

44. Аблігацыйны ліст старадубскага мастаўнічага Леапольда Славінскага, дадзены слуцкаму архімандрыту Юзафу Аранскаму, на пазычаныя ў яго 18 чырвоных золотых з тэрмінам вяртання ў дзень Яна Хрысціцеля ў 1748 г. у Трайчанах, у Слуцкай Архімандрыі. Слуцк, 23.04.1748.

Подпісы: Леапольд Славінскі, мас[таўнічы] стар[адубскі]; Ян Пянткоўскі; Міхал Данкоўскі.

Арыгінал. Пол. м. Філігрань. 1 арк. (арк. 73).

45. Ліст мазырскага старосты Гервазія Аскеркі да [слуцкага архімандрыта] з просьбай, каб выбраў сярод мазырскіх святароў і прызначыў новага пратапопа замест выгнанага за зладействы пратапопа [Тэадора Савіцкага]. Мінск, 4.05.1748.

Копія подпісу: Г. Аскерка, ССМ (староста судовы мазырскі).

Копія тагачасная. Пол. м. Філігрань. 1 арк. (арк. 74; старая фаліяцыя (18 ст.): арк. 21).

46. Ліст мазырскіх магдэбурскіх ураднікаў ЯКМ да духоўных суддзяў Кіеўскай духоўнай кансісторыі з просьбай не верыць былому мазырскаму пратапопу Тэадору Савіцкаму ў яго няслушных абвінавачваннях мазырскіх спаска-

га святара Тэадора Міцкокевіча і мікольскага святара Дзям'яна Сакуновіча, так як сам Савіцкі асуджаны судом служкага архімандрыта Юзафа Аранскага за свае злачынысты супраць мазырскіх святароў і парафіян. Магдэбурья ЯKM [Мазырская], 11.05.1748.

Копіі подпісаў: Карп Рудкевіч, бурмістр места Яго Каралеўскай Міласці Мазыра (стб. м.); Канстанты Кантратовіч, пісар места Я[К]М Мазыра магдэбурскі (пол. м.).

Копія тагачасная. Пол. м. Філіграні. 2 арк. (арк. 75—76; старая фаліяцья (18 ст.): арк. 22—23).

47. Ліст мазырскіх магдэбурскіх ураднікаў ЯKM да кіеўскага мітрапаліта пра тое ж, што апісана ў дакуменце №46. Магдэбурья ЯKM Мазырская, 11.05.1748.

Копіі подпісаў: гл. №46.

Копія тагачасная. Пол. м. Філіграні. 2 арк. (арк. 77—78; старая фаліяцья (18 ст.): арк. 24—25).

48. Прыватны ліст (пісьмо) удавы пані Волянавай да айца служкага архімандрыта з пажаданнямі добрай дарогі ў Санкт-Пецярбург, а таксама просьбай наведаць перад ад'ездам яе дом і пачакаць з вяртаннем пазыкі. Без месца, 5.07.1748.

Подпіс: Волянавая.

Арыгінал. Пол. м. Філігрань. 2 арк. (арк. 79—80).

49. Ліст чашніка ВКЛ, мазырскага старосты Гервазія Людвіка Аскеркі да кіеўскага архіепіскапа (мітрапаліта) з просьбай, каб даў дазвол на прызначэнне мазырскім пратапопам айца Тэадора Мітукевіча замест адхіленага судом ад пасады пратапопа Тэадора Савіцкага, і каб надоўга не затрымлівалі ў Кіеве ў духоўным судзе мазырскіх святароў. Мазыр, 21.08.1748.

Копія подпісу: Гервазі Людвік Аскерка, чашнік ВК[Л], староста судовы мазырскі.

Копія тагачасная. Пол. м. Філігрань. 1 арк. (арк. 81; старая фаліяцья (18 ст.): арк. 20).

50. а) Данясенне мазырскага пратапопа Феадора Савіцкага ў Кіеўскую духоўную кансісторыю, што па смерці былога кіеўскага мітрапаліта Рафаіла святар Мазырскіх Мікалаеўскай царквы Дзям'яна Сакуновіч, абмінаючы духоўны суд, падаў няслушную скаргу на пратапопа мазырскаму старосце Гервазію Аскерцы, які, паводле свайго дэкрэта, спагнаў з пратапопа вялікую суму грошай; таму пратапоп просіць кансісторыю вырашыць яго справу з айцом Сакуновічам. Без месца і даты.

Копія подпісу: Феадор Савіцкі, пратапоп мазырскі.

б) Паказанні мазырскага мікалаеўскага святара Дзям'яна Сакуновіча ў Канцэлярыі Кіеўскай мітраполіі наконт данясення мазырскага пратапопа Феадора Савіцкага (гл. №50-а). Без месца, 21.10.1748.

Копія подпісу: Дзям'яна Сакуновіч, іерэй мікольскі мазырскі.

в) Паказанні мазырскага пратапопа Феадора Савіцкага ў Канцэлярыі Кіеўскай мітраполіі супраць мазырскага мікалаеўскага святара Дзям'яна Сакуновіча. Без месца, 5.11.1748.

Копія подпісу: пратапоп мазырскі Феадор Савіцкі.

г) Адказ Д. Сакуновіча на паказанні Ф. Савіцкага. Без месца, 5.11.1748.

Копія подпісу: іерэй Дзям'яна Сакуновіч.

Копія тагачасная. Стб. і стукр. м. Філіграні. 2 арк. (арк. 82—83; старая фаліяцья (18 ст.): арк. 1—2).

51. Паказанні мазырскіх святароў па справе ў духоўным судзе ў Канцэлярыі Кіеўскай мітраполіі.

**Заўвага:** цяпер некаторыя аркушы пераблытаны: арк. 84 павінен быць перавернуты наадварот і знаходзіцца паміж арк. 88 і 89, як паводле старой фаліяцьи.

а) Данясенне мазырскага пратапопа Феадора Савіцкага кіеўскаму мітрапаліту Цімафею Шчарбацкаму аб няслушных абвінавачваннях яго з боку святароў Мазырскіх Спаскай і Мікольскай царкваў і іх прыхаждан, прыцягванні яго ў свецкі суд, мінаючы духоўны суд, і інш. шкодах. Без месца, 9.09.1748.

Копія подпісу: Феадор Савіцкі, пратапоп мазырскі.

Арк. 85—87 (старая фаліяцья — арк. 4—6).

б) Паказанні святара Мазырскіх Праабражэнскай царквы Феадора Міцкокевіча ў Канцэлярыі Кіеўскай мітраполіі супраць данясення мазырскага пратапопа Феадора Савіцкага. Без месца, 22.10.1748.

Копія подпісу: Царквы Праабражэнскай Мазырскіх іерэй Феадор Міцкокевіч.

Арк. 87 адв.—88 (старая фаліяцья — арк. 6 адв.—7).

в) Паказанні святара Мазырскіх Мікольскай царквы Дзям'яна Сакуновіча ў Канцэлярыі Кіеўскай мітраполіі супраць данясення мазырскага пратапопа Феадора Савіцкага. Без месца, 22.10.1748.

Копія подпісу: Царквы Мікольскай Мазырскіх іерэй Дзям'яна Сакуновіч.

Арк. 88—88 адв. (старая фаліяцья — арк. 7—7 адв.).

г) Адказ мазырскага пратапопа Феадора Савіцкага ў Канцэлярыі Кіеўскай мітраполіі на паказанні святара Дзям'яна Сакуновіча. Без месца, 29.10.1748.

Копія подпісу: пратапоп мазырскі Феадор Савіцкі.

Арк. 88 адв., 84 адв. (старая фаліяцья — арк. 7 адв.—8).

д) Апраўдальнае паказанне святара Дзям'яна Сакуновіча на адказ пратапопа Феадора Савіцкага. Без месца, 17.11.1748.

Копія подпісу: Іерэй Дзям'яна Сакуновіч.

Арк. 84 адв., 84 (старая фаліяцья — арк. 8—8 адв.).

е) Апраўдальнае паказанне святара Феадора Міцкокевіча на адказ пратапопа Феадора Савіцкага (гл. №51-ж). Без месца, 17.11.1748.

Копія подпісу: Іерэй Феадор Міцкокевіч.

Арк. 84, 89 (старая фаліяцья — арк. 8 адв.—9).

ж) Адказ мазырскага пратапопа Феадора Савіцкага ў Канцылярыі Кіеўскай мітраполіі па паказанні мазырскага праабражэнскага святара Феадора Міцкокевіча. Без месца, 29.10.1748.

Копія подпісу: Пратапоп мазырскі Феадор Савіцкі.

Арк. 89—89 адв. (старая фаліяцыя — арк. 9—9 адв.).

Копія тагачасная. Стб./стукр. м. Філіграні. 6 арк. (арк. 84—89; стар. фаліяцыя — арк. 8 (перавернуты), 4—7, 9).

52. а) Данясенне мазырскага пратапопа Феадора Савіцкага кіеўскаму мітрапаліту Цімафею Шчарбацкаму з просьбай, каб загадаў мазырскім святарам вярнуць яму ключы ад Спаскай царквы, а таксама яго дакументы на царкву, якіх святароў ён безвынікова чакаў у Слуцкай архімандрыі для судовага разбіральніцтва. Без месца, 5.10.1748.

Копія подпісу: Феадор Савіцкі, пратапоп мазырскі.

б) Паказанні мазырскіх праабражэнскага святара Феадора Міцкокевіча і мікольскага святара Дзям'яна Сакуновіча ў Канцылярыі Кіеўскай мітраполіі супраць данясення мазырскага пратапопа Феадора Савіцкага, што не з'явіліся на суд у Слуцкую архімандрыю з-за ад'езду слуцкага архімандрыта Юзафа Аранскага ў Кіеў. Без месца, 24.10.1748.

Копіі подпісаў: Іерэй Феадор Міцкокевіч, праабражэнскі; іерэй Дзям'ян Сакуновіч, мікольскі.

в) Адказ пратапопа Ф. Савіцкага ў Канцылярыі Кіеўскай мітраполіі па паказанні святароў Ф. Міцкокевіча і Д. Сакуновіча. Без месца, 29.10.1748.

Копія подпісу: Пратапоп мазырскі Феадор Савіцкі.

г) Апраўдальныя паказанні святароў Ф. Міцкокевіча і Д. Сакуновіча на адказ пратапопа Ф. Савіцкага. Без месца, 7.11.1748.

Копіі подпісаў: Іерэй С[вя]та-Праабражэнскай Мазырскай царквы Феадор Міцкокевіч; іерэй С[вя]та-Мікольскай Мазырскай царквы Дзям'ян Сакуновіч.

Копія тагачасная. Стб./стукр. м. Філіграні. 2 арк. (арк. 90—91; старая фаліяцыя — арк. 10—11).

53. а) Паказанні мазырскага пратапопа Феадора Савіцкага ў Канцылярыі Кіеўскай мітраполіі, што стары анцімінс, які некалі пажалаваў нябожчык кіеўскі архіепіскап Варлаам у царкву Св. Архістраціга Міхаіла ў Мазыры, да якой пратапоп рукапаложаны, ён перадаў па просьбе прыхаджан у царкву Св. Георгія ў сяле Зімовішча. Без месца, 16.11.1748.

Копія подпісу: Феадор Савіцкі.

б) Адказ мазырскага спаскага святара Феадора Міцкокевіча ў Канцылярыі Кіеўскай мітраполіі супраць паказанняў мазырскага пратапопа Феадора Савіцкага наконт старога анцімінса. Без месца і даты.

Копія подпісу: Іерэй Феадор Міцкокевіч, с[вя]таспаскі мазырскі.

Подпіс (які завярае копію): канцылярыст Раман Капескі.

Копія тагачасная. Стб./стукр. м. Філіграні. 2 арк. (арк. 92—93; старая фаліяцыя — арк. 38—39).

54. Прыватны ліст (пісьмо) ігумена Дзяцелавіцкага манастыра Іаасафа да ігумена Маларасійскага Гадзьяцкага манастыра, наміната Слуцкай архімандрыі з віншаваннямі з новай пасадай (наміната), падзякай за дадзеныя Дзяцелавіцкаму манастыру грошы і абяцаннем у тэрмін вярнуць айду Калісту грошы, пазычаныя ў Варшаве для вяртання дадому. Дзяцелавічы, 27.11.1748.

Подпіс: Кіева-Пячэрскай Лаўры прыпіснога Дзяцелавіцкага м[а]н[ас]т[ры]-ра ігумен, саборны іераманах Іаасаф.

Арыгінал. Стб./рус. м. Без філіграні. 2 арк. (арк. 94—95).

55. Анатацыя з кніг паточных Слуцкага замкавага ўрада. Вызнанне жыдоў Міхеля Ляйбовіча, былога восаўскага арандатара, і Шэвеля Зараховіча, слуцкага купца і абывацеля, аб арандаванні на тры гады корчам і інш. у Пухавічах у намесніка Кіеўскай мітраполіі, слуцкага і капльскага архімандрыта Юзафа Аранскага за 250 зл. у год. Слуцк, 15.10.1745.

Пячатка на кустодыі ўрада Слуцкага замка («Пагоня»).

Подпіс: Ін. Вейсенгоф, скарб[нік] інфлянт[скі], стар[оста] сл[уц]кі, кап[льс]кі.

Арыгінал. Пол. м. Філігрань. 1 арк. (арк. 98).

56. Прыватны ліст (пісьмо) нейкага Тэадора (прозвішча неразборліва) да ігумена Грозаўскага манастыра кс. Дзюрдкевіча з прабацэннямі, што не можа сам прыехаць, і паведамленнем аб адсылцы кс. ігумену матэрыялаў інквізіцыі (допыту) былога мазырскага пратапопа Савіцкага ў справе з мазырскім старостай і шляхтай, якая адбывалася ў судзе слуцкага архімандрыта. Мазыр, 7.01.1749.

Пячатка на чырвоным сургучы (на адвароце арк. 97) і подпіс: Тэадор .... (прозвішча неразборліва).

Арыгінал. Пол. м. Філігрань. 2 арк. (арк. 97—97; арк. 97 чысты, з адрасам).

57. Адсутнічае.

58. Сугліка (скарга) наміната Слуцкай архімандрыі, намесніка Кіеўскай мітраполіі Міхала Казачынскага да князя калятара [Радзівіла] аб крыўдах некаторым цэрквам Слуцкай архімандрыі, г. зн. аб адсутнасці святара ў Парэцкай царкве, аб захопе ўніяцкім святаром праваслаўнай царквы і яе фондушаў у Пырашаўскай Слабадзе і інш. Без месца і даты [1749 г.].

Подпіс: Міхал Казачынскі, намеснік архімандрыі Слуцкай, НМК (намеснік мітраполіі Кіеўскай).

Арыгінал. Пол. м. Філігрань. 1 арк. (арк. 100).

59. Ліст-прэзента (прадстаўленне) вялікага падчашага ВКЛ кн. Гераніма Фларыяна Радзівіла да праваслаўнага духавенства цэркваў і манастыроў Слуцкай архімандрыі і іх парафіян аб зацвярджэнні архімандрытам абранага намінатам Слуцкай архімандрыі айца Міхала Казачынскага ў сувязі з пераходам былога архімандрыта Юзафа Аранскага на пасаду пячэрскага архімандрыта, з рэка-

мендацый да благаслаўлення кіеўскім архіепіскапам Тыматэушам Шчарбацкім. Замак Бяльскі (Белая), 10.02.1749.

Друк подпісу: Г. Ф. кн. Радзівіл, падчасы в[ялікі] ВКЛ.

Арыгінал, друкаваны экзэмпляр. Пол. м. Без філіграні. Стар. сігн.: № 2. 1 арк. (арк. 101; аркуш вялікага фармату (in folio), перакладзены напалам).

60. Дэкрэт Галоўнага Трыбунала ВКЛ у справе кс. Юзафа Абрампальскага, рэктара, і ксяндзоў езуітаў слуцкага калегіума з слуцкім архімандрытам, намеснікам Кіеўскай мітраполіі кс. Юзафам Аранскім і манахамі Слудкага Св.-Траецкага манастыра, а таксама з гомельскай старосцінай Зофіей з Сініцкіх Красінскай і яе сынамі Багуславам, Томашам і Янам Корвін-Красінскімі аб захоле трайчанскімі і баяніцкімі падданымі адказчыкаў зямель, лясоў і г. д. ад маёнтка скаржнікаў Ямінск Навагрудскага ваяводства. Навагрудак, 13.03.1749.

Пячатка на кустодыі галоўнага Трыбунала ВКЛ Навагрудскай кадэнцыі (пісара Трыбунала Антонія Рдултоўскага).

Подпісы: Ант[оні] на Рдултове Рдултоўскі, падв[аяво]да і дэп[уга]т в[аяводства] Н[авагрудскага], пісар Трыб[унала] Г[алоўнага] ВКЛ; карыгаваў Гугаровіч, РТГ ВКЛ (рэгент Трыбунала Галоўнага ВКЛ); звяраў з актамі Саванеўскі (на адвароце арк. 104).

Арыгінал. Пол. м. Філіграні. Стар. сігн.: № 136; № 13. 4 арк. (арк. 102—104; аркуш паміж арк. 102 і 103 не нумараваны).

#### Літаратура

1. Беларускі археаграфічны штогоднік. Мінск, 2004. Вып. 5. С. 47—72; Мінск, 2005. Вып. 6. С. 288—311; Мінск, 2006. Вып. 7. С. 225—237; Мінск, 2007. Вып. 8. С. 72—88; Мінск, 2008. Вып. 9. С. 194—214; Мінск, 2012. Вып. 13. С. 184—206.

*Артыкул паступіў у рэдакцыю 02.05.2013*

**І. П. Клімаў,**

*дацэнт кафедры беларускай філалогіі*

*Беларускага дзяржаўнага ўніверсітэта культуры і мастацтваў,*

*кандыдат філалагічных навук;*

*e-mail: klimau@mail.ru*

### ТЭМАТЫЧНАЯ ГРУПОЎКА ЛЕКСІКІ Ў ПЕРАКЛАДЗЕ ЕВАНГЕЛЛЯ В. ЦЯПІНСКІМ

Тэматыка евангельскіх апавяданняў даволі аднастайная, аднак утрымлівае шырокі спектр лексікі: асабовай, канкрэтна-прадметнай, абстрактнай, уласнай і інш. Разам з тым у Евангеллях адны тэматычныя групы і тэрмінасістэмы шырока прадстаўлены, іншыя — сціпла, а некаторыя не ўжываюцца зусім. Пры ўсёй абмежаванасці свайго аб'ёму (у сярэднім каля 1,5 тыс. слоў і 14 тыс. слоўжыванняў [3, с. 16, 20]) евангельскія творы могуць даволі шырока рэпрэзентаваць лексічную сістэму любой мовы, на якую ажыццяўляецца іх пераклад.

Евангельскі пераклад, здзейснены беларускім пратэстантам В. Цяпінскім на пачатку 1570-х гг. [1, с. 33—34, 192—193, 324], адлюстроўвае высокі ўзровень развіцця старабеларускай мовы. Тэматычная групоўка лексікі гэтага помніка характарызуе не толькі сам пераклад, але і здольна даць уяўленне пра старабеларускую лексіку іншых перакладных твораў Св. Пісьма. У дадзенай працы праведзена тэматычна-зместавая класіфікацыя амаль усёй знамянальнай лексікі перакладу. Задачай было вызначыць кола лексем, што складаюць характэрную асаблівасць пэўных прадметна-тэматычных падсістэм, і пры магчымасці выявіць структурныя агульнасці апошніх. Матэрыялам служыў тэкст евангельскага перакладу В. Цяпінскага, а таксама ўсіх маргіналіяў (заўваг выдаўца на палях кнігі), прадстаўленых у выданні (але без той лексікі, што цытуецца ў маргіналіях — такія словы ці выразы акрэслены В. Цяпінскім на палях выдання друкроп'ем. Гэтыя лексемы ўяўляюць сабой цытаты з іншых польскіх і царкоўна-славянскіх перакладаў (часам крыху змененыя), а таму іх аднясенне да старабеларускага лексікону далёка неадназначнае). Лексіка, што сустракаецца толькі ў маргіналіях, акрэслена літарай *м* у дужках: (*м*).

Пры гэтым трэба ўлічваць шэраг асаблівасцей семантызацыі лексікі, прадстаўленай у «Евангеллі» В. Цяпінскага. Некаторыя лексемы выступаюць у Евангеллях толькі ў пэўным значэнні (напрыклад, *молтва* заўжды азначае вуснае звяртанне, але не жанр ці твор), паводле якога яны адносяцца да належнага (пад)разраду. Гэтыя лексемы, што прадстаўлены ў перакладзе адзінкава і толькі ў неасноўным ці нават пераносным сваім значэнні (напрыклад, *мена* — сакрэцыя чалавечых залоз), адносіліся да пэўнага (пад)разраду паводле дадзенага значэння. Лексемы, што маюць некалькі значэнняў, могуць уключацца ў некалькі разрадаў, хаця часцей за ўсё аднесены да аднаго з разрадаў. Многія канкрэтныя лексемы ў рэлігійным творы набывалі пераноснае значэнне (*крывь*, *куколь*, *небо*, *семе*, *тело* і інш.), якое пры семантызацыі звычайна не ўлічвалася. Пры патрэбе ўказвалася дэнататыўнае значэнне амонімаў і тых лексем, якія адсутнічаюць у

сучаснай мове ці маюць у ёй іншую семантыку. З прычыны адрознення культур сэсавае нападзенне некаторых слоў (*зробь, море, печь, свирень, тискь* і інш.) магло быць розным для беларусаў XVI ст. і яўрэяў Палесціны пачатку I ст. (у асобных евангелістаў). Таму пры аднясенні падобных лексем да таго ці іншага разраду прымалася тыповае менавіта для беларускай культуры значэнне (паколькі найбольш верагодна, што яно было вядома і Цяпінскаму).

Класіфікацыя лексікі праводзілася ў асноўным паводле яе часцінамоўнай прыналежнасці, якая вызначалася згодна з сінтаксічнай функцыяй слоў, але пры гэтым уліку марфемнай структуры. Ігнараваліся службовыя словы (каля 60), лічэбнікі (каля 35) і большасць займеннікаў (каля 30), пазбаўленых прадметнага значэння, а таксама прыслоўі (120) — класіфікацыя апошніх лепш праводзіць паводле іх структурных тыпаў, што зроблена ў асобнай працы [1, с. 128—129]. Дзеепрыслоўі адносіліся да дзеясловаў, таксама як і дзеепрыметнікі ў прэдыкацыйнай функцыі, але дзеепрыметнікі ў атрыбуцыйнай функцыі (азначэнні) адносіліся да прыметнікаў.

У межах кожнага класа вызначаны шэраг тэматычных разрадаў, а ў межах асобных разрадаў — больш дробныя падразрады. Аднясенне лексем унутры груп да таго ці іншага разраду або падразраду (як і межы такіх аб'яднанняў) адбывалася логіка-інтуіцыйным шляхам, а таксама ў залежнасці ад колькасці адзінак. У тэхнічных мэтах малалікія разрады і падразрады лексікі далучаліся (паводле семантычнай блізкасці ці сумежнасці) да больш шматлікіх. Падача лексікі ў межах (пад)разраду — у алфавітным парадку, за выключэннем тых груп слоў, што аб'яднаны адзіным суфіксам. Пры гэтым гіперонімы ўключаліся ў адзін разрад са сваімі гіпонімамі. Блізкасць лексем унутры групы ці падгрупы розная, хаця сустракаюцца мікрагрупы, што фактычна пераходзяць у сінанімічныя рады.

Усяго сярод знамянальных слоў было вылучана некалькі вялікіх лексічных класаў з шэрагам разрадаў: сярод назоўнікаў — 1) лексіка са значэннем прадметнасці (16 разрадаў), 2) лексіка са значэннем абстрактнасці; сярод прыметнікаў — 3) лексіка са значэннем прыкметы ці ўласцівасці (5 разрадаў), 4) прыналежаўшыя прыметнікі, 5) адносныя прыметнікі (5 разрадаў); сярод дзеясловаў — 6) дзеясловаў лексіка (10 разрадаў).

1. Лексіка са значэннем прадметнасці (633) прадстаўлена назоўнікамі і субстантывамі, рэдка словазлучэннямі (бівербальнымі назвамі), што пазначаюць адзіную з'яву ці аб'ект. Найбольш адметнымі (пад)разрадамі тут з'яўляюцца назвы:

а) асоб (223):

— сакральных істот і асоб: *ангелъ, бесь, богъ, духъ (светый), дьяволь, злостивый* 'д'ябал', *злий* 'д'ябал', *куситель* 'д'ябал', *сатана, светый (божсий), Христось*;

— агульныя: *жона* 'жанчына, жонка; жыхарка', *мужъ* 'мужчына, супруг; жыхар', *чоловекъ*;

— сукупнасці людзей: *иродияна, люди, людъ, народъ, поколение, родина* 'сям'я, родныя', *родъ* 'пакаленне', *сыны* 'падданыя; прадстаўнікі', *тижба*; сюды таксама можна аднесці назвы вайсковых адзінак: *войско, рота, уфъ* 'легіён';

— паводле адносін роднасці: *братъ, вдова, дочка, женихъ, matka і мати, невестка, отецъ, свекровь, сестра, сынъ, теца; домовникъ, другъ* 'сябар', *зродокъ* 'вырадак', *кровные, родители* 'бацькі', *свой, товаришъ*;

— паводле ўзросту: *девка, девица* (пра маці Хрыста), *детя / дитя, молодецъ* 'маладзён, юнак', *старший* 'стары' (Мц. 15:2, Мк. 7:3, 5);

— паводле паводзін, выканання дзеянняў ці фізічных якасцей: *апостоль, вожь* 'правадыр', *ворогъ, вязень, дедичъ, званый і возваный, зводитель* 'хлус', *креститель, лунятыкъ, наймитъ, поганинь, приходень, пророкъ, светка* 'сведка'; з суф. *-ецъ*: *ловецъ, мертвецъ, слепецъ, щиченец* 'кастрат, еўнух'; з суф. *-ца*: *винопитца, выдавца* 'зраднік', *збойца, пьяница*; з суф. *-никъ/-ница*: *виеточникъ* 'распутнік', *греиникъ, квалтовникъ* 'гвалтаўнік', *лицемерникъ, сполечникъ* 'саўдзельнік', *спротивникъ* 'праціўнік, апанент', *чужоложница*; сюды таксама можна аднесці найменні постацей: *облуда* 'прывід', *особа*;

— паводле заняткаў, прафесіі ці пасады: *воротный* 'парцье', *евангелиста (м), жолнеръ, катъ, лекаръ, пастыръ і пастухъ, перекладачъ (м), пищик* (музыка), *рыболовъ, ратай* 'земляроб, працаўнік', *слуга, справца* 'аканом, распараджальнік', *сторожъ, тать* 'зłodзей', *тесля, учень, учитель*; у тым ліку з суф. *-ей*: *злодей* 'зłodзей', *саджукей, фарисей*; з суф. *-ецъ*: *жнецъ, купецъ, торговецъ*; з суф. *-никъ*: *бешельникъ* 'той, хто фарбуе тканіны', *мытникъ, наставникъ, оферовникъ, роботникъ, розбойникъ, священникъ, сотникъ* 'цэнтурыён', *тисечникъ, ученикъ*;

— паводле сацыяльнага становішча: *воевода* 'кіраўнік', *господаръ (домовый)* / *чоловекъ домовый* 'гаспадар', *князь, королевая, король, панъ* 'спадар, уладар' / *панъ дому* 'гаспадар', *староста* 'губернатар' (пра Понція Плага), *старший* 'уладар, старэйшына', *старший дому* 'гаспадар', *цесаръ, челядникъ* 'нявольнік, раб' і *челядница*;

— паводле геаграфічнага месца жыхарства ці прыналежнасці: *зречь (м) і зречка* 'грачанка', *кананитъ; иродиянинъ, ерусалимянинъ, киринеянинъ, назаренинъ*;

— субстантывавання (дзее)прыметнікі: а) фізічныя рысы чалавека: *бешанный і бешионный, глухий, живый, здоровый, немоцный* 'хворы', *немый, маленький* 'немаўля', *мертвый, ослабленный* 'паралізаваны', *слепый, слышачий, ссуций* 'смактунок, немаўля', *стружонный* 'стомлены', *трудоваый* 'хворы на лепру', *уломный* 'калека', *форый / хорый, хромый* і да т. п.; б) інтэлектуальныя, паводзінныя, маральныя ці сацыяльныя якасці і стан асобы: *ближний* 'блізкі', *богатый, боготый, боготый* 'шчаслівы', *большый* 'галоўны', *великий* 'уплывовы', *(не)верный, выбранный* 'абраннік', *глупый, дурный, званый і возваный, зодливый, зубленый, злий, малюверный, малый* 'малазначны', *менишый, мудрый, отпущонная* 'разведзеная жанчына', *оцененый, первый, переднейший* 'першы, галоўны', *перехо-*

жсий 'вандроўнік', *погибший, последний, посторонний, преследованный, простой, разумный, (не)справедливый, стружонный* 'стомлены', *тихий, убогий* 'жабрак', *учоный* і г. д.; в) выканаўцы дзеянняў: *будующий, верующий, видевиший, входящий, делающий, живущий, идущий, идущий, кленущий, кричащий, кулующий, любящий, мовечий, ненавидящий, пасучий, пославиший, плачущий(се), прагнувший, преследующий, приносящий, продающий, просячий, слышачий, сеючий, седающий, сподовающий(се), стережущий, стоячий, толкущий* 'які стукае ў што-небудзь', *унижающий(се), хотячий, тчущий, чинячий* *покусы* (Мц. 5:44), *чинячий покой* (Мц. 8:9), *чинячий беззакония* (Мц. 13:41) і інш.;

б) частак або кампанентаў цела ці яго самога (35): *бедро* 'сцягно', *волось*, *голова, губа, душа, жила, зубь, колено, кость, кровь* 'кроў', *левица, лицо, нога, око, палець, пена* (чалавечая сакрэцыя), *перси* 'грудзі', *плечо, правица, разы* 'рана', *рука, слеза, сер(д)це, тело, труп, уста, ухо, черево, члонок* 'орган чалавека', *языць*; сюды таксама адносяцца найменні знешняга аблічча чалавека (*виденье* 'аблічча', *взрость* 'рост', *облицье*) і спалучэнні кшталту *звязка языка* (Мк. 7:35), *мужскій стань* (м);

в) жывёл і іх гуртаванняў (30): *акрида* (від насякомых), *быць, верблюды, волк, голубь, жеребя, зверь, змей, козель, комарь, курица і курь, лисица, овца, орель, ослица, песь, петух, пискля* 'кураня' (< *писклета*), *птаха, саранча, свинья, стадо, ужь, укормленное* (падрыхтаваная да забойства свойская жывёла), *чэрвяк*; таксама *гнездо, крыло, шерсть*;

г) раслін і іх форм, частак або пладоў (35): *бервено, ветье* 'галлё', *винница* 'вінаграднік', *голье* 'галлё', *голець* 'галіна', *эроно, дерево, дерево винное, зерно, колось і колосье, корень і коренье, краска* 'кветка', *кروطь, куколь* 'пустазелле', *кусьт, лень, листье, мята, овоць* 'плод', *пиеница, ретье, розга* 'галіна', *садь, сено* 'трава', *семя* 'насенне', *сучок, тернье, тминь, трава* 'злак, расліна', *тросье* 'трыснэг', *фига* (дрэва і плод); таксама *сноп*;

д) адрэзкаў ці адзінак вымярэння (26):

— часу: *векь* 'эпоха', *вечерь, година, день, лето* 'год, лета', *ночь, полночь, рань* 'раніца', *сторожа* (адрэзак ночы), *чась*; сюды таксама можна аднесці выразы кшталту *новь месеца* (Мц. 17:15), *о курехь* 'у час спявання пеўняў' (Мк. 13:35);

— прасторы: *верхь, внутреннее* 'унутранае', *доль, зверховное* 'вонкавае', *край* 'бок, канец', *конець, локоть, мля* 'мля', *низь, поль* 'палова', *початокь, часть* 'частка', *четвертина* і інш., выразы кшталту *голови углу* (Мц. 21:42, Мк. 12:10), *небо и земля* 'свет', *оть чотырехь ветровь* (Мц. 24:31) і назвы бакоў свету: *всходь, заходь*;

е) з'яў прыроды (38):

— касмічных аб'ектаў: *звезда, месяц, светь, сонце*;

— кліматычных з'яў, стыхій і станаў прыроды: *буря, ветрь, волна, дождь, маланья, огонь, оболък, стекло, (не)погода, потопь, светло, снегь, скварь* 'спёка', *тресенье* 'землятрус' і *взрушение, темность* 'цёмра' і інш.;

— аб'ектаў і дэталей ландшафту: *берегь, вода, гора, жерело* 'крыніца', *земля, камень і каменье, море, небо і небеса, песокь, печора, попель, пустыня, река, суша, яма* і інш.;

ё) населеных пунктаў, геаграфічных артэфактаў і тэрытарыяльных аб'ектаў і адзінак (48): *весь* 'вёска', *винница* 'вінаграднік (як дзялянка)', *городь* і *место* 'горад', *граница, дворь, дорога, збежище (дорогь), збожье* 'засеянае поле', *земля* 'краіна', *королевство і полкоролевства, краина* 'край', *место* 'мясціна', *могила, отчизна, ролья* 'раля; вёска', *ростань* 'скрыжаванне; плошча', *село, сеянье* 'засеянае поле', *стезка, сторона* 'краіна', *торгь* 'плошча, пляц', *улица* і інш.; гэты разрад можа быць дапоўнены за кошт шматлікіх тапонімаў і харонімаў: *Акелдама, Аримафеи, Вифания, Вифсаида, Ви(ф)сфазия, Галилея, Гефсимани, Голгофа, Египть, Ерихонь, Ерусалим(а), Ердань, Идумея, Израиль, Иудея, Капернаумь, Назареть, Сидонь, Сирифиникия, Сирия, Содомь, Тирь, Хоразинь, Цесарей* і інш.;

ж) пабудоў і памяшканняў, іх частак (28): *будованье, ворота, гумно, двери, домь, закрилина* (частка Іерусалімскага Храма), *клеть* 'пакой', *ковчегь* (карабель Ноя), *корма, кровля* 'дах', *олтарь, плоть, свирень, столець* 'амбон, кафедра', *столица* 'столец; сталіца', *токь, уголь, хоромь і хоромина, церковь* і г. д.; сюды таксама можна аднесці некаторыя назвы ўстаноў, суадносныя з назвамі памяшканняў ці пабудоў: *везенье* 'турма', *зромажение* 'збор, сінагога', *мыто* 'мытня', *рада, сторожа* 'варта', *судь, темница, хованье* 'сховішча';

з) прадметаў быту, гаспадарчых прылад і інструментаў (41): *зробь* 'труна', *губа* 'губка', *жорны, завеса, збань, ермо, каганець, кий* 'кол, палка', *ключь, коровать* 'ложак', *котель, коиница, кош, ланцуг, лихтарь* 'падсвечнік', *лодья* 'лодка', *лопата, миса, неводь, печь, подножокь, посохь, пута, свеча, секира, серть, сеть, скленица* 'шклянка, кубак', *соленица* (від посуду), *столець* 'сядзенне, пасад', *столь, судно і судье* 'пасудзіна, начынне', *сума* 'торба', *тайстра, тискь* 'давільня', *трось, уда* 'вуда', *чашиа*; сюды можна аднесці назвы зброі: *брони* 'зброя', *мечь*;

і) рэлігійных і культурных аб'ектаў і артэфактаў (22): *брама* (рытуальная аб'ямоўка, надзяваная іудзеямі ў час малітвы), *жеревье, заслона і накрытье* (назвы рытуальнага будана ва іудаізме), *книга, креска* 'рыса', *кресть, листь* (дакумент), *литерка, окрешенье* 'пазнака' (м), у тым ліку сакральных тэкстаў і звязаных з імі рэлігійных вучэнняў ды фармулёвак: *евангелие / евангелия, заветь, обяв(л)ен(ь)е* 'Апакаліпсіс' (м), *письмо (пророцкое), тастаменть* (м), а таксама кампанентаў і відаў тэксту: *аптракась* (м), *глава* 'раздзел Евангелля' (м), *зачало* 'перыкопа' (м), *стихь* 'эвангельскі верш' (м), *роздель* (м), *строка* 'радок' (м), *тетрь* (м);

к) ежы, страў, харчавання (17): *вино, живность* 'ежа' (24:45), *жолчь* (від гаркаты), *квась* 'закваска', *кормь* 'харчаванне', *кроха, медь, одробина* 'кавалак' (пра ежу), *олива* 'алеі', *оцоть, рыба і рыбка, соль, хлебь*; сюды можна аднесці і назвы парфумы: *кадило* 'ладан', *масть* 'алеі для націрання', *мира* 'міра';

л) вопраткі, абутку, матэрыялу, аксесуараў (15): *боть, венець, дыра, мехъ* ‘лахі, лахманы’, *одежа і одене, плацъ, полотно, поясъ, ремень* ‘раменьчык’ (на абутку), *сорочка, уставка* ‘латка’, *черевики, чересло* (кашэль у выглядзе паса), *шматъ* ‘кавалак, ануча, латка’;

м) грошай і відаў падаткаў ці плацяжжоў (24): *галерь, грошь, гроши, дань, долъ, заплата, монета, пенязь, дробный пенязь, податокъ, серебряникъ, статиръ, талантъ, цена, цынигъ*; сюды таксама можна аднесці назвы металаў і іх спалучэнняў: *золото, (и)ржа, серебро* ці назвы каштоўнасцей: *перло* і іх сукупнасцей: *кладъ, скарбъ*; назвы маёмасці: *достоинство, маетность, имение, собрание* ‘багацце, скарб’;

н) хвароб і фізічнага нездароўя (8): *болестъ* ‘хвароба, цяжкасць’, *голодъ, моръ, немоць, огневая* ‘гарачка’, *пльненъе крови* (Мк. 4:25), *трудъ* ‘лепра’, *фороба / хороба*;

о) чалавечых эмоцый ці ментальных працэсаў або станаў (24): *вера, воля* ‘жаданне’, *гневъ, животъ* ‘жыццё’, *завистъ, злекненъе* ‘спалох, жах’, *зрозуменье* (м), *милость, мысль, мука* ‘пакута’, *нареканъе* ‘моцны плач’, *обида, память* ‘згадка’, *плачь, помышленъе* ‘думка’, *радостъ, розсудокъ* (м), *розумъ, сонъ, смертъ, смыслъ, страхъ, утрапенъе* ‘гора, туга’, *фрасунокъ* ‘смутак, цяжкасць’; таксама выразы кіпталту *око злое* (Мк. 7:22);

п) чалавечых дзеянняў, учынкаў, працы ці заняткаў, рытуалаў і абрадаў (34): *великдень* (м), *вечера* ‘вячэра’, *война, дело, живо, замешанъе* ‘бунт, паўстанне’, *именины, крещенъе, обедъ, отпоръ* ‘супраціў’ (м), *пасха* (свята і святочная вячэра), *плаванъе, погребенъе і погребанъе, покой* ‘спакой, мір’, *постъ, празникъ, пресноки* (свята), *приготованъе* (яўрэйская пятніца), *робота, розрухъ* ‘гвалт, бунт’, *свадьба, субота, сустреча*; сюды таксама можна аднесці дыскурсіўныя акты: *голосъ, голкъ, гвалтъ, крикъ, клятва, мова* ‘прамова, маўленне’, *молитва, поздоровлянье* ‘прывітанне’, *присега, розмова*;

р) камунікацыйных ці грамадскіх устаноў або з’яў (20): *ведомость* ‘вестка’, *вестъ* ‘вестка’, *выкладъ* ‘тлумачэнне’ (м), *даръ* ‘дарунак; ахвяра’, *имя, законъ, звычай і обычай, знаме* ‘знак, сігнал’, *зрада* ‘зрада, падман’, *корванъ* (від ахвяры і ці зарок), *офера, перекладъ* (м), *поданъе* ‘паданне, легенды’, *приказанъе* ‘запавет’ і *роказанъе* ‘запавет’, *слава, слово, слухъ, фала / хвала* і інш.

2. Лексіка са значэннем абстрактнасці (127) аб’ядноўваецца як паводле семантыкі, так і паводле суфіксаў ці фіналяў. Невялікая яе частка мае неспецыфічныя фіналі: канч. -*а*: *квалитъ* ‘прымус, сіла’, *моць, новъ* ‘новае’, *поль* ‘палова’, *речь* ‘прадмет, сэнс’, *станъ, талантъ* (м), *честь* ‘пашана, гонар’ і інш.; суф. -*ок*: *збытокъ* ‘рэшта’, *останокъ* ‘рэшта’, *остатокъ*; канч. -*а/-я(е)*: *беда, береме* ‘вага, ноша’, *ззуба* ‘выдатак’, *лихва* ‘лішак, празмернасць’, *мера, наука, отмена* ‘замена’, *польга* ‘карысць, выгада’, *потреба, правда, причина* (м), *розница* (м), *тегиня* ‘цяжар’, *тишина*; канч. -*о*: *лихо, добро* і інш.; сюды можна аднесці асобныя субстантывы: *бывшое*. Большая частка непрадметнай лексікі мае тыповыя абстрактныя суфіксы:

суф. -*ость*: *владность, глубокость, гордость, достоинство, злость* ‘зламыснасць’, *мерзкость, молодость, мудрость, офитость* ‘збытак, празмернасць’, *прикрость, скритость, (не)справедливость, таемность* ‘тайна, таямніца’, *твердость, темность* ‘цемра’, *хтивость* ‘прагнасць, жарсць’, *явность* ‘яўнае’;

суф. -*ство/-цтво*: *безумство, близнерство, богатство, виеточенство* ‘распушта’, *дедичтво* ‘спадчына’, *детинство, драпежство, забойство, звителжство* ‘перамога’, *зводителство* ‘спакуса, падман’, *злодейство, кулецтво, лакомство* ‘прагнасць, хцівасць’, *лицемерство, мнозство, недоверство, подобенство* ‘прыпавесць’, *пророцтво, сведоцтво і сведецтво, чужоложство*, а таксама вельмі пашыраныя ў ролі абстрактных аддзяслюўных суфіксы:

суф. -*ье*: *битье, омытье* (аддзяслюўны назоўнік), *отыйтье* ‘адыход’, *милосердые, пришествье* ‘прыход’, *роспятье* (аддзяслюўны назоўнік);

суф. -*ниел/-нье*: *беззаконье, виденье* ‘ўбачанае’, *возренье* ‘позірк’, *вскресенье, выгнанье, выживенье* ‘пражыгак’ (Мк. 12:44), *выреченье* ‘вымаўленне’, *деланье* (аддзяслюўны назоўнік), *домниманье, заложенье* ‘закладзіны, пачаткі’, *запроваженье* ‘перасяленне’, *заседанье, зведенье, згоршенье* ‘спакуса’, *згрешенье, зроженье* ‘нараджэнне’, *зрозуменье* (м), *мешканье* ‘жытло’, *милосердые, многомовенье, нароженье, омыванье, осуженье, отпуценье, очищенье, печалованье, писанье* (аддзяслюўны назоўнік), *плаванье, пожадан(б)е, показанье* (аддзяслюўны назоўнік), *покаянье, помноженье* (м), *преследованье, приказанье* ‘запавет’, *проповеданье, прошение, розмноженье, розрушенье, розказанье* ‘загад, запавет’, *седенье, сквапенье, сконченье, скрижитанье* (зубам(і)), *споведанье, спотканье, спустошенье, створенье, тресенье, уподобанье* ‘прыхільнасць’, *успокоенье* ‘спакой’, *уруганье, утеканье, ученье, чиненье* (аддзяслюўны назоўнік).

Галоўныя асаблівасці гэтай лексічнай групы — адсутнасць бівербальных назваў і панаванне слоў з фіналлю -*ье*. Апошняя рыса ўласціва таксама польскамоўным рэлігійным тэкстам (пераважна пратэстанцкім) XVI ст. і старабеларускай мове Нясвіжскага катэхізіса.

3. Лексіка са значэннем прыкметы ці ўласціваці прадстаўлена прыметнікамі (129), што выражаюць:

а) фізічныя якасці чалавека (27): *бешаный, бешоный, глухий, гугнивый, жаркий* ‘палкі, страсны’, *живый, золотелый, здоровый, кровопльнивый, мертвый, молодеваый* ‘малады’, *(не)моцный, немый, ослабленный* ‘паралізаваны’, *смысленый, слепый, старший* ‘старэйшы’, *стружонный* ‘стомлены’, *сухий* ‘хворы, высахлы’ (пра руку), *трудоваый* ‘хворы на лепру’, *уломный* ‘скалечаны’, *форый / хорый, хромый, шаленый* і да т. п., нязменныя фізічныя станы: *женский, мужеский*;

б) станюўчыя або адмоўныя рысы характару ці паводзін чалавека або жывёлы (34): *бесчест(т)ный, бологиый* ‘шчаслівы’, *(не)верный, глупый, грешный, добрый, doskonaый, драпежный, дурный, згодливый, злостивый, злый, леньый*,



лжывый, ляхый, милостывый, мудрый, незносный, непожыточны́й ‘няварты’, округны́й ‘жорсткі, люты’, простый, разумны́й, смутны́й ‘засмучоны’, справедливый, срогий, страшливы́й ‘пужлівы’, стыдливый, тихий ‘лагодны, пакорлівы’, умілованы́й, (не)чистый, чужоложны́й, цыры́й і інш.;

в) сацыяльныя і рэлігійныя якасці ці станы (19): бедны́й, бесклопотны́й, бліжні́й ‘блізкі’, блогословены́й, богаты́й, большы́й ‘галоўны’, великі́й ‘углывовы’, выбраны́й ‘абраны’, годны́й, дорогой ‘каштоўны’, збавены́й, значны́й ‘асаблівы, вядомы’, малы́й ‘малазначны’, меншы́й, нагий, невінны́й, ровны́й, свабодны́й, святы́й і г. д.;

г) якасці і ўласцівасці прадметаў ці з’яў, адносіны паміж аб’ектамі — пэўны парадак, паслядоўнасць (43): великі́й, ветхы́й, внутрени́й, вышні́й, готовы́й, долги́й, другі́й, иньы́й, иншы́й, кажуды́й, лацны́й, лежы́й, лшны́й, малы́й, многы́й, мяккі́й, ніжні́й, новы́й, околичны́й ‘вакольны’, оны́й, останочны́й ‘апошні’, первы́й, передні́й ‘пярэдні, першы’, полны́й, порожні́й ‘пусты’, последні́й, просторны́й, противны́й, пустой, розличны́й, свой, скрыты́й, солёны́й, стары́й (м), студены́й ‘халодны’, тайны́й, таковой, тесны́й, тяжкі́й, узкі́й, чужы́й, шырокі́й, явны́й і інш.;

д) колеры (6): белы́й, зелены́й, светлы́й, темны́й, чорны́й, черлены́й ‘чырвоны, алы’.

4. Прыналежныя прыметнікі (53) пазначаюць прыналежнасць пэўнай асобе ці супольнасці асоб. Такія прыметнікі ў мове перакладу Цяпінскага ўтвараюцца ад асабовых назоўнікаў (імянаў уласных) з дапамогай шэрагу суфіксаў:

а) суф. *-ов/-ев-* ад асноў на зычны (*-ь/-ь, -й*): *авраамовь, альфеев, андреев, варахинов, давидов / давидов, завулонов, зеведеов, израилев, иоанов, иосиев, иродов, исааков, исусов, моисеев, неффалимов, ноев, петров, саломонов, симонов, тимеев, филипов, христов, юдов, яковов* (сюды таксама паводле сваёй структуры можа быць аднесена слова *королева*, што функцыянуе ў перакладзе як субстантыў), у тым ліку нават ад імянаў агульных (*змиев, китов*) і неадушаўлёных назоўнікаў: *громов, овоцов*; б) суф. *-ин-* ад асноў на галосны (*-а/-я*): *девчин, маршин, иродыдин*, у тым ліку і ад назоўнікаў муж. р.: *ионин, старостин, теслин*, в) суф. *-ьй-*: *божыи, вербложыи, вдовыи, княжыи, овчыи, пророчыи, розбойничыи, човечыи*. Прыналежнасць асобе ці супольнасці асоб, названай агульным назоўнікам (часта — паводле пасады ці занятку), выражаецца звычайна з дапамогай суф. *-ск/-цк-*, фарманта адносных прыметнікаў: *бесовскый, израильскый, людскый, отцовскый, поганскый, панскый, пророцкый, саддукейскый, фарисейскый, цесарскый, юдскый*. Як можна бачыць, гэта прыводзіць да ўтварэння паралельных з адноснымі прыметнікамі структур: *израилев — израильскый, пророчий — пророцкый, юдов — юдскый* і інш.

5. Адносныя прыметнікі (99), што выражаюць якасць ці прыкмету праз адносіны да:

а) матэрыялу, рэчыва, з якога зроблены прадмет ці праз прыналежнасць да іншых (гаспадарчых) прадметаў (18): *винныи, гарничарскый, горчичныи, гробо-*

*выи, дивыи* ‘дзікі, лясны’, *домовыи, духовныи, железныи, жорновныи, евангельскый* (м), *еремныи, мучныи* ‘мучны’, *оливныи* (у складзе тапанімічнай назвы: *гора Оливная*), *огненыи, трубныи, спиканардовыи* ‘нардавы’ (нард — від расліны і парфумы, што вырабляецца з яе), *телесныи, церковныи* і інш.;

б) сацыяльных ці ментальных з’яў ці інстытутаў (5): *свадебныи, скарбныи, субботныи, судныи, цыншовыи* і інш.;

в) прызначэння ці сутнасці прадмета (26): *безводныи, збавеныи, любяжныи* ‘распутны’, *оцененыи, подобныи* ‘падыходны, зручны’ і ‘такі самы, падобны’, *посторонныи*; сюды можна аднесці і вялікі шэраг аддзяслёўных і складаных прыметнікаў: *взгоржоныи* ‘пакрыўджаны’, *досветчоныи, друкованыи* (м), *засмучоныи, назначоныи* (м), *незносныи, неможныи* ‘немагчымы’, *облочоныи* ‘апануты’, *окрашоныи* ‘упрыгожаны’, *отпятыи* ‘адрэзаны’, *первородныи, переворотныи* ‘распутны’, *потребныи* ‘патрэбны, дарэчны’, *проклятыи, розводныи, скрушоныи* ‘зламаны’, *стривоженыи, струхлелыи, умілованыи, чужоложныи* і інш.;

г) месцазнаходжання (40): *земленыи* (тое, што мае дачыненне да грунту) і *земскый* ‘зямны’, *морскый, небесныи* і *небескый, пекельныи, польныи* ‘палявы’, *ролейныи* ‘палявы’ (Мц. 13:36), *уличныи*; сюды можна аднесці і вялікі шэраг прыметнікаў, што пазначаюць знаходжанне прадмета на пэўнай тэрыторыі (г. зн. утвораных ад назвы-тапоніма або хароніма): *аримафейскый, вавилонскый, гадаринскый, галилейскый, генисаретскый, гергесинскый, гоморскый, далмануфанскый, декапольскый, ерданскый, израелскый, искарיותскый, назарейскый, магдалинскый, понтейскый, самаританскый, сидонскый, сионскый, содомскый, тирскый, хананейскый, юдейскый* і г. д.; іншыя ці больш сучасныя прыметнікі гэтага падразраду выступаюць у маргіналіях: *греческий* (м), *еврейский* (м), *латинский* (м), *московский* (м), *польский* (м), *русский* (м), *словенский* ‘царкоўнаславянскі’ (м), *сырыйский* (м), *халдейский* (м);

д) часавых паняццяў (10): *будучий, вечныи, дочасныи* ‘часовы’, *завтрешний, ночныи, повседенныи, позныи, полуденныи, сегодняш(н)ний, субботныи*.

6. Дзеяслоўная лексіка (819) вельмі спецыфічная і ўмоўна можа быць падзелена на тры падкласы: 1) дзеянні чалавека (уласцівыя толькі чалавеку), 2) неперсанальныя дзеянні і станы (дзеянні, агульныя для чалавека і прыроды), 3) працэсы ў прыродзе. Аднак з прычыны спецыфікі евангельскага твора ў ім дамінуе лексіка першага падкласа, а лексіка двух другіх падкласаў прадстаўлена мінімальна. Таму яна вылучана толькі ў асобныя разрады (гэта два апошнія), тады як асноўная колькасць разрадаў адлюстроўвае дзеянні чалавека. У тэхнічных мэтах пры дзеясловах падаюцца таксама іх прэфіксныя і постфіксальныя (зваротныя) варыянты, калі іх семантыка абумоўлена толькі прэфіксам ці зваротным постфіксам. Трывальныя пары, як правіла, прыводзяцца разам.

Дзеяслоўную лексіку складаюць:

а) перцэптыўныя дзеясловы, што характарызуюць здольнасць чалавека ўспрымаць навакольны свет органамі пачуццяў (24):

— зроку: (у)видети, (во-, по-, у)зрети, гледети / (на)глядати, обачити (м), огледити / огледати(се), (по)смотрети; сюды таксама можна аднесці бачити ‘сачыць, пільнаваць’, досведчыти ‘убачыць, стаць сведкам’;

— слыху: (вы)слухати / (вы)слушати, слухивати, (у)слышати;

б) дзеясловы, што характарызуюць фізіялагічны стан чалавека (58):

— патрэбу арганізма ў ежы і пітве ды задавальненне такой патрэбы: (вы-, на)поити, ести / зьедати і ядати (м), зголаднети, насытитисе, (на)кормити, кормити (персямі), (вы)пити, пожирати, прагнути ‘асмагнуць’;

— задавальненне патрэбы арганізма ў сне: вздрематисе, заснути, опочивати, спати;

— хваробу і вылечванне: беситисе, (о-, у)здоровети (самому), (у-, о)здоровити / (у-, о)здоровятти (іншага), мети сухую руку (Мц. 12:10, Мк. 3:1, 3), мучитисе, направитисе (Мк. 8:25), отворитисе (вачам, вушам), очищати(се), прогледати ‘станавіцца відушчым’, прозрети, пены точити, розбивати ‘сапрасаць хваробай’, схнути ‘нямець’;

— фізічнае існаванне: жити, (з)межкати, яго пачатак: (по)родити, (на-)родитисе, (с)плодити / сплужати ‘даць, даваць патомнасць’ і заканчэнне: вкусити смерти, (з)гинути, погребти, померти, удавитисе, умерети, утонутти;

в) дзеясловы, што характарызуюць псіхалагічны стан чалавека (83):

— эмацыянальны: (уз)боятисе, (роз)гневатисе, (за)дивитисе / здивятисе, зоритисе / зоритатисе ‘спакусіцца, падмануцца’, зжалитисе, змиловатисе, (по-, рос)каятисе, лекатисе / злектисе ‘(с)пужацца’, надаятисе, нарекати ‘моцна плакаць’, (вз)ненавидети, озьябнути ‘ахаладаць’ (пра пачуцці), печаловатисе ‘турбавацца’, (вс)плакати(се), постыдитисе, прагнути ‘хацець’, (у)радоватисе, розмиловатисе ‘палюбіць’, смутитисе ‘смуткаваць’, сподеватисе, стривожитисе, (вы-, у)терпети, тривати, тужити ‘смуткаваць’, усоромитисе, уфати ‘спадзявацца’, (вс-, ус)хотети, уміловати, уміласердитисе, уподобати ‘палюбіць’, утешатисе, чути ‘адчуваць’; сюды таксама адносіцца кампазіт не за добро мети ‘абурацца, злавацца’;

— ментальны ці інтэлектуальны: ведати, (у)верити, вызнати / вызнавати, (з)вутити ‘(за)сумнявацца’, дбати ‘думаць, клапаціцца’, домнимати, забыти, згажатисе (м), здатисе / здаватисе, (по)знати, значити (м), мети веру, мнимати ‘думаць, меркаваць’, мыслити, познати ‘апазнаць’, помнитти, (вс)поменутти ‘згадаць’, помышляти (въ себе, въ сердцах і да т. п.) ‘думаць, меркаваць’, потерпети ‘пачакаць’, розмыслати, розсужати ‘разгадаць, адрозніваць’, (з)розумети, розуметисе ‘значыць’ (м), смыслити, уведати ‘пазнаць’, узведати ‘здагадавацца, меркаваць’, чути ‘пільнаваць’;

г) дзеясловы, што пазначаюць дыскурсіўную актыўнасць чалавека (105):

— маўленне: блызнити, (за)вережати ‘моцна крычаць’, взвестити / взвежати ‘паведаміць, паведамляць’, взмовити ‘прамовіць’, взголосити ‘прамовіць’, воззвати ‘паклікаць’, выззвати ‘выклікаць’, выкладати ‘сказаць, выкласці’, вымовятти ‘дакараць’, выытати(се), голчати ‘гаманіць, шумець’, доводити

‘абгрунтоўваць’ (м), засоромити, (при)звати, злословити, (за)крычати, змовитисе ‘дамовіцца’, (вс-, при)кликати, одповедити / оповедати ‘адказаць, адказаваць’, отмовитисе ‘адмовіцца’, (про)мовити, мовятти, мовити на него ‘сварыцца, абвінавачваць’, обличити, подусчити ‘намовіць’, посведчити лживе, призвати, приректи ‘паабяцаць, узяць абавязак’, присегати(се), проклинати(се) ‘клясціся’, проповедати(се), прокляти, пророковати, (с)ытати, ректи і ректи въ себе, розмовятти, розмавяттисе ‘спрачацца, дыскутаваць’, (на)ругатисе, сведчити, сказати, (роз)славити, соромитти, споведати ‘паведаміць’, рознеситисе / розношати слово, розславитисе ‘быць пахваленым’, урадити ‘вырашыць, дамовіцца’, уругати, шамрати ‘абурацца’; сюды таксама могуць быць аднесены такія спецыфічныя дзеясловы, як выложити ‘перакласці’ (м) / (вы-, перекладати ‘перакладаць, тлумачыць’ (м); спецыфічны від маўлення пазначае такі дзеяслоў, як запети (пра птушку і пра чалавека), адсутнасць маўлення выражаюць дзеясловы (за)молчати, умолкнути, сітуацыю наймення, атрымання ці абвяшчэння свайго імя характарызуюць дзеясловы звати ‘назваць’ (м) / зывати (м), зватисе, назвати(се) / называти(се), наректи ‘даць імя’, мовити ‘назваць’;

— волевыяўленне: благословити, (за)боронити / заборонятти ‘забараняць’, велети, допустити / допуцати ‘дазволіць, дазваляць’, заказати / заказывати ‘забараніць, забараняць’, заприсегати ‘заклінаць, загадваць’, затееити ‘даручыць’, (по)молиити(се), поручити ‘даверыць’, потребовати, преложити ‘прапанаваць’, приказати ‘загадаць, запавесці’, (по-, у)просити, указати ‘загадаць’, розсказати ‘загадаць’ і інш.;

д) дзеясловы, што пазначаюць рух чалавека (162):

— рух чалавека ў цэлым — у Евангеллях часцей за ўсё гэтае значэнне перадаецца двума дзеясловамі: ити / шол- / шод-, ходити, якімі пры дапамозе прэфіксацыі і часам прыслоўяў пазначаецца таксама кірунак руху ці яго фазы: ввойти / увойти, възыти, выйти, зайти, зойти / сойти і зойтисе ‘сысціся; узяць заручыны’, отыти, перейти, пойти, прійти, входити, выходити, обходити, отходити, приходить, проходить, сходити ‘спускацца’; разыстисе (< разыдутъсе Мц. 26:31) і да т. п.; сюды таксама трэба аднесці кампазіты з прыслоўямі ці прыназоўнікамі кшталту (впередь, вследь, мимо, назад, за нимъ) ити / ходити; розныя значэнні перамяшчэння ў прасторы часта выражаюцца з дапамогай і іншых дзеясловаў: беети, (при-, о-, у)бежати / бежати, вернутисе / ворочатисе, збегатисе, кинутисе, минути, переступати, приближитисе, (в-, вы-, при-)ступити, собрати(се) / збирати(се), упередити / уперезжати, усунутисе ‘накіравацца’, утекати і інш.;

— рух у пэўным кірунку (у тым ліку аддаленне, набліжэнне, перамяшчэнне, спыненне і да т. п.): (при)вести / (при)водити, взвести ‘падняць, суправадзіць’, влезти, встати, вывести, (вы)знати / (вы)ганятти, напасти, навернутисе, обернутисе, отослати, (в-, с-, у)насти / падати (въ яму і да т. п.), послати / посылати, пристати ‘спыніцца’, (вы-, от)пустити / отпуцати, пустити

‘аддаць, адпусціць’, *(вы)пхнуці* ‘выкінуць, вывесці’, *рознесцісе, розносіаці, росшыраці, (в)сесці / вьсядаци, стрэціці, сустрэці* і інш.;

— рух(і) органаў цела чалавека, розныя маніпуляцыі, фізічныя кантакты: *взложыці рукі, вьзнізнуці* ‘насадзіць, начапіць’, *взяці (озм-) / браты, вернуці* ‘аддаць’, *вкідываці, вккладаци на плечы, вьскіннуці (рукі) ‘захапіць’, вьвылокці, вьняці, вьсыпаци, (з)свзяці, (от-, пры)взяці, (по)даци(се) / даваци і прыдаци ‘дадаць’ (м), иняці(се) і (по-, у)няці ‘схапіць, схапціца’, (вы-, от)кннуці / кидаци, класці (м) і класцісе, (вз-, по-, пры)ложыці, (по)метаци / вьметываці, (пры-, от)несці, обваци ‘загарнуць’, обьрнуці ‘павярнуць’, обняці, оперцісе, отдаци і воздаци ‘вярнуць’, пасты на ногы / пры ногах і прыпаціці кь ногамь, поймаци, показаци, поклонцісе / кланяцісе, поймаци, покывываці (галавам), поккладаци, поручыці ‘перадаць’ (Мц. 25:27), поткннуці ‘спатыкнуца’, потоптаци (ногамы), прыложыці(се), прыняці / прыняці, прыпадываці ‘нахіляцца’, розп(р)острці (руку і інш.), (до)ткннуці(се), вьторгннуці / (вы-, по)торгаци ‘рваць’; сюды могуць быць аднесены і дзеясловы сувязі: *прыльнуці, розлучыці / розлучаці, розвезацісе, спояці* і інш.;*

е) дзеясловы, што пазначаюць учынкі, дзеянні чалавека (122):

— спецыфічныя ўчынкі чалавека: *взбудыці* ‘прабудзіць’, *взьдхнуці, в(з)лываці, вставляці уставку, задержаци (вь себе) ‘утрымаць’, зажмурыці, (з-, за)жечи / зажгаци, заплеваці (обличье і інш.), (о)крестыці(се), (на)мазаци, (от)мерыці(се), носыці (одежы), обочачцісе / обочачыцісе ‘апрагнуца’, окрасыці / окраыці ‘упрыгожыць, упрыгожваць’, омочываці (напрыклад, руку), осолыцісе, (на)нысаци, нысаци ‘граць (на музычных інструментах)’, плесаци, пльнуці, посвечаци, поставыці / постановыці, постылаці (одежы), похмуряці (вяденье), поцаловаци, прышыываці, процежываці, рэзаци, скрыгатыці (зубамі), трыбыці, убелыці, умесці ‘падмесці’, умыці(се) / умываці і інш.;*

— мэтанакіраванае дзеянне: *взнесцісе / вьносыцісе, вьбраты* ‘абраць’, *вьполныці(се), (з)готовыці, задержаци ‘ўтрымаць’, закрьцісе ‘схвацаці’ (Мц. 5:14), заслоныці, занехаци ‘пакінуць’, запрцісе / запьрцісе ‘закрьціца, схвацаці, унікнуць; адмовіцца, адрачыся’, зготовыці ‘падрыхтаваць’, зготовыцісе ‘прызначацца’, зыскаці ‘адшукаць, знайсці’, искаци ‘шукаць’, назначыці ‘пазначыць, акрэсліць’, найдоваци ‘знаходзіць’, найці(се) / находитыці, оставыці / оставляці ‘пакінуць’, отворыці(се) ‘адчыніць, адчыніцца’, открьці, показаци, скрыці / крьці, указатысе ‘паказацца’, утаыцісе, (с)ховаты і інш.;*

— прычыненне фізічнай шкоды чалавеку: *(з-, у)быці* ‘збіць, пабіць’ і *побыці* (м), *(вы-, з-, по)зубыці, забыці, зольжыці* ‘катаваць’, *зраныці, зчыціцісе* ‘кастрыравацца’, *мучыці, наургатысе, позабываці, пробыці голову, розняці / розопнуці, сказыці ‘сапсавачь; кастрыраваць’, (вы-, от-, с-, у)тяти* ‘адрэзаць, адсячы’, *ударыці, (за-, у)пльоваты, утерпці, ушкодыці ‘пашкодзіць’* і інш.; сюды можна аднесці і невялікі шэраг дзеясловаў, што пазначаюць агульнае

ўздзеянне на чалавека: *гамоваты* ‘перашкаджаць’, *прынудыці* ‘прымусіць’, *стыснудыці, угнетаты* ‘сціскаваць’ і інш.;

ё) дзеясловы, якія характарызуюць паводзіны чалавека (65): *взгоржаты* ‘прыніжаць, крыўдзіць’, *вьдаци(се)* ‘выдаць, здрадзіць, быць выдаленым’, *гнаці / ганяці, (з-, по)горыаці* ‘спакушаць, падманваць, псавачь’, *згорыцісе / згорыацісе* ‘адрачыся, адмовіцца’, *(з)решыці, давці* ‘уціскаць, мучыць’, *держаты (поданья)* ‘прыпрымлівацца’, *запрцісе* ‘адмовіцца’ (таксама і себе), *заховаты* ‘выратаваць’, *збавыці(се)* ‘выратаваць, выратавацца’ (ад бяды, грахоў і да т. п.), *звэсты / зводыці* ‘уводзіць у грэх ці зман’, *зводыцісе* ‘памыляцца, грашыць’, *(у)красыці, наведыці* ‘наведаць’, *напасты* ‘абрынуца’, *обидыці / обижаты, обольстыці вь словь* ‘спаймаць на словь’, *окротыці* ‘змірыць’, *ослухатыся* ‘не паслухацца, праігнараваць’, *отметываці* ‘адхіляць’, *перестрашыці* ‘спужаць’, *повстаты* ‘узбунтавацца’, *(с)поганыці, пождаты* ‘пачакаць’, *(ус)покошыці, покушаты* ‘уводзіць у грэх ці зман’, *порожневаты* ‘нічога не рабіць, не быць занятым працай’, *постыцісе, прьследоваты, роздрэжыці* ‘разраваць’, *руыаці* ‘турбаваць’, *(у)слухаты / слухываці* ‘паводзіць у адпаведнасці з дырэктывам’, *спротывляцісе, стречи* ‘вартаваць, пільнаваць, трымацца’, *стерьжыцісе* ‘захоўваць сябе, берагчыся’, *толкцісе каменемь, трудыці* ‘турбаваць’, *угодыці, улагодыці, уныжыцісе / уныжатысе, услухатыся, утаыці, утвэрдыці* ‘ахоўваць, пільнаваць’, *ухватываці* ‘рававаць’, *учыныці / уделаты чужоложства, чужоложыці, чуці* ‘пільнаваць’ і інш.;

ж) сацыяльна-бытавыя дзеянні (73), якія адлюстроўваюць:

— сямейныя і палавыя адносіны: *(о)жэныцісе, меты (за жону)* ‘знаходзіцца ў шлюбе’ (Мц. 22:28, Мк. 12:23), *о(т)пустыці / опуцяці* ‘даць развод жонцы’, *пойці за (иного), познаты* ‘ўступіць у палавыя адносіны’, *пояці / поймаци* ‘авалодаць (жанчынай)’, *прыняці (вь череве)* ‘зацяжарыць’, *розводыцісе* і інш.;

— сацыяльныя адносіны, акты, заняткі: *владыці / владаты, жьброваты* ‘жабраваць’, *загадываці* ‘кіраваць’, *куваты, наняці (работныковь), одедычыці* ‘прыняць у спадчыну’, *обжаловаты* ‘абвінаваціць’, *(о)судыці(се) / осужаты, осудыцісе* ‘быць асуджаным’, *отдесыцінываці, отменяці пенезы* (м), *оценыці, пановаты, поздоровляці* ‘вітаць’, *позычыці, помырыцісе, продаты / продаваты, (в-, по)сідыці (вь темныці), сватыцісе* ‘праслаўляцца’, *скарбыці* ‘збраць скарбы’, *(по)служыці / послужоваты, усраведывыцісе* ‘апраўдацца’, *учыці(се) / начыці(се), цыныцісе, чыціці / чытаты* ‘чытаць’, *ч(с)тыці* ‘шанаваць’ і інш.;

— працоўныя, фізічныя дзеянні: *(з)будоваты, вьсяці, (в-, вь)копаты* і *подкопаты / подкopyваты, жаты, напавыці / напавляці* ‘ладзіць, рамантаваць’, *насідыці* (напрыклад, садь), *обыраты* (плады), *огородыці, отвалыці (камень), очыцяці* ‘чысціць’, *розсыпаты* ‘засыпаць; раскідваць’, *сэці, стречи, робыці, уласты* ‘пасвіць’ і інш.;

з) дзеясловы стану, яго змены і «негатыўнага дзеяння» (97):

— існавання і быцця, здзяйснення, ажыццяўлення: *быти / бывати, взбудити* ‘стварыць’, *вскреснути, (по)встати* ‘з’явіцца’, *делати, деятысе, настати, остати* ‘застацца’, *перебыти* ‘заставацца’, *пригодитисе* ‘здарыцца, надысці’, *приложитисе* ‘ажыццявіцца, здзейсніцца’, *(вы-, с)полнитисе* ‘ажыццявіцца, здзейсніцца’, *статисе* ‘зрабіцца’, *уделати* ‘здзейсніць, ажыццявіць’, *ховати* ‘трымаць, паслядоўнічаць’, *(у)чинити, явити(се) / являтысе* і інш.; сюды таксама можна аднесці дзеяслоў валодання *(и)мети* і фазавыя дзеясловы: *(до-, с)кончыти, перестати, почати / починати*, стадыяльныя дзеясловы: *занехати* ‘пакінуць’, *настати* ‘надысці, з’явіцца’, *одволокати* ‘марудзіць, спазняцца’, *отстати, повстати* ‘ўзнікнуць, з’явіцца’, а таксама мадальныя дзеясловы: *годитисе, (вз)могти, потребовати* ‘мець патрэбу’, *(у)слушати* ‘патрэбна, належыць, мусіць’, *смети*;

— знаходжання на месцы ці ў нерухомаці: *висети* ‘знаходзіцца’ (Мц. 22:40), *змецатисе, лежати, перебыти* ‘знаходзіцца’, *свесити, седети, стати / стояти, трывати* ‘знаходзіцца’ і інш.;

— змены стану, пераход у іншую фазу, хістанне ці ваганне: *валятысе, држжати, занехати* ‘пакінуць’, *збыти* ‘набыць перавагу’ (Мц. 13:12), *моцоватисе* ‘ахапіць’, *обложити, обтяжати* (< *обтяжоны*), *объявитисе* ‘паказацца’, *отолстети* ‘патаўсцець, пакрыцца тлушчам’, *переменитисе, приподобатисе / приподобыватисе* ‘прыпадабняцца’, *приподобити(се), протукнути(се)* ‘прарваць, прарвацца’, *пустети* ‘апусцець, прыйсці ў заняпад’, *станути* ‘пацвердзіцца’, *(за)трестисе, усохнуть / усхнути, утвердити(се)* і інш.;

— дзеясловы «негатыўнага дзеяння» (разбурэнне, падзел, скарачэнне, недахоп): *зкрушатисе* ‘разбівацца, рвацца’, *(по)ламатти, отмыывати* ‘адхіляць, адмаўляць’, *отнятысе, пооброкидати, порушитисе* ‘разбурыцца’, *потеряти, розделити(се), розодратисе, (роз)рушити(се)* ‘рушыць, рушыцца’, *розотнути* ‘разрэзаць’, *рознадатисе, розрушити(се), розрывагысе, росторгати* ‘разарваць’, *скршиити* ‘разбіць’, *стерти* ‘знішчыць, зламаць’ (< *сопреть*), *травити* ‘псаваць, знішчаць’ (напрыклад, ежу), *укоротити(се)* ‘зменшыць, зменшыцца’ і інш.;

і) дзеянні, уласцівыя стыхіям, аб’ектам прыроды, жывёлам (30): *взвееити* (пра вецер), *вскиснути* (пра цеста), *выкоренитисе, выникнути / выникати* ‘вырасці, даць парасткі’, *гнездитисе* (пра *птахъ*), *дожчити, засветитисе* (як *сонце*), *загорети* ‘звянуць пад сонцам’, *затмитисе* (пра сонца), *заходити* (пра сонца), *зветрети* ‘страціць свой смак’ (пра соль), *кольхати* (*ветромъ*, пра трыснёт), *окрывагысе* і *покрывагысе* (*волнами*), *осякнути* ‘перастаць цячы’, *погружжатысе, подавити / подавляти* ‘заглушыць, заглушаць’ (пра пустазелле), *позобати* ‘падзюбаць, паесці’ (пра *птахъ*), *пролитисе, созрети, приплодити / приплужжати* (пра расліны), *розсветитисе* (пра твар), *росвечати* (*светло*), *(вз)росити, угасати* (пра агонь), *улегитисе* (пра вецер) і інш.

Як бачна, прадстаўлена ў Цяпінскага евангельская лексіка даволі разнастайная паводле сваёй тэматыкі. Аднак ёй уласціва і пэўная скіраванасць, пэў-

ная тэндэнцыя: ва ўсіх лексічных класах (асабліва ў дзеясловах) даміруе лексіка, што характарызуе чалавека ў розных аспектах. Гэта звязана са зместам Евангелляў — твораў, звернутых да людзей і прысвечаных апісанню пэўнага фрагмента чалавечага свету. Найбольш разнастайнымі па колькасці вылучаных падразрадаў з’яўляюцца асабовыя назвы. Можна таксама адзначыць і пашыранае выкарыстанне абстрактнай лексікі (у тым ліку з аддзяслоўным суф. *-нъе*).

Разам з тым трэба адзначыць і пэўную ўмоўнасць прапанаванага размеркавання лексікі перакладу па тых ці іншых (пад)раздзелах. Нямаю слоў, асабліва структурна простых (і, як правіла, праславянскіх паводле свайго паходжання), мае ў Цяпінскага некалькі значэнняў (як і ў грэчаскім тэксе Евангелля, гл.: [3, s. 169—181]). Прыкладам такіх шматзначных слоў могуць служыць многія лексемы: *година, жена, край, мужь, пань, прагнути, сынъ, часть* і інш. Часам значэнні ў іх даволі далёкія, таму падобныя лексемы могуць быць аднесены да некалькіх разрадаў. Так, слова *семе* мае ў Цяпінскага наступныя, даволі адрозныя значэнні: 1) ‘насенне’, 2) ‘патомнасць, нашчадкі’; слова *земля* выяўляе такія значэнні: 1) ‘планета, зямны свет’, 2) ‘грунт, глеба’, 3) ‘краіна, тэрыторыя’, 4) ‘Ізраіль, зямля іудзей’. Таму лексемы прыводзіліся толькі ў адным (як правіла, асноўным) сваім значэнні, выключэнне рабілася толькі для значна адлеглых значэнняў, якія далёка разышліся паміж сабой. Гэта дазваляе бачыць у падобных выпадках аманімію, а не шматзначнасць.

У Цяпінскага зафіксавана 760 назоўнікаў, 281 прыметнік, 819 дзеясловаў, да іх трэба дадаць і каля 50 прыслоўяў і звыш 100 службовых слоў. Усяго ж у перакладзе ўжыта больш за 2 тыс. слоў і яшчэ каля 50 новых слоў сустрэлася ў тэксце маргіналіі.

Свет, які ствараў Цяпінскі сваім перакладам, мала нагадвае Старажытную Іудэю. Хаця пераважная большасць імёнаў і тыпанамастыкону захоўваліся (але ў асноўным у царкоўнаславянскім абліччы) [1, с. 159—161], аднак астатнія сучаснасці лексікі выяўляюць выразную тэндэнцыю да змен. Перш за ўсё ён пазбягаў семітызмаў і лацінізмаў, прадстаўленых у евангельскім апавяданні, а таксама грэчызмаў, уласцівых царкоўнаславянскаму перакладу Евангелля (гэты пераклад і служыў Цяпінскаму асноўным арыгіналам [1, с. 184—187]). Гэтыя неславянскія лексемны перакладчык вельмі часта замяняў славянскімі адпаведнікамі, пераважна паланізмамі [1, с. 156—159, 162—163, 171—172, 264—265].

Разам з тым Цяпінскі захоўваў у сваім перакладзе і пэўную біблейную стылістыку, у цэлым пазбягаючы лексікі, выразна звязанай сваім ужыткам і паходжаннем з сучасным для беларускіх чытачоў ладам жыцця. Да такой лексікі ў яго можна аднесці нямога слоў: *гумно, жолнерь, рота, справца, уфь, цыниль* і інш. Але яна пранікла да Цяпінскага пад уплывам перакладу Буднага і іншых польскіх перакладаў. У сваім польскім перакладзе Бібліі 1572 г. Будны смела ўжываў дастаткова мадэрнізаваныя эквіваленты, шчыльна звязаныя з ладам жыцця XVI ст. Гэта перш за ўсё многія асабовыя назвы: *bankierz* ‘мяняла, банкір’, *ceklarz* ‘служка, чыноўнік’, *celnik* ‘мытнік’, *drab* ‘конны воін’, *hetman*,

*mincarz* ‘мяняла’, *podczaszy, podkomorzy, rotmistrz, senator, spiegiarz* ‘шпіён’, *sprawca, żołnierz*, — і назвы будынкаў ды звязаных з імі ўстаноў: *gumno, folwark* (для наймення поля ці пашы), *ratusz* (пра прэторыю — афіцыйную ўстанову рымскай улады ў заваяваных землях); нарэшце, назвы вайсковых адзінак: *rota* [2, s. 395, 411]. Вельмі мадэрнізаванай выглядае ў Буднага і сфера найменняў мераў ды вагі, якая заўжды спецыфічная для той ці іншай культуры і з цяжкасцю падлягае адэкватнай перадачы на іншую мову. Тут Будны смела ўводзіў сучасныя яму рэаліі: *baryla* ‘бочка’ (грэч. ‘ο κόρος), *funt* (грэч. ‘η λίτρα), *obrok* (грэч. ‘η χοίμις — мера вагі сухіх рэчываў), [2, s. 411—412]. Падобнага падыходу Цяпінскі ў цэлым не практыкаваў, бадай за выключэннем назваў грошай і відаў падаткаў ці плацяжоў, якія ў яго перакладзе дастаткова мадэрнізаваныя: *галеръ, грошъ, гроши, монета, пенязь, статиръ, талантъ, цыниль*. Праўда, перадача падобных назваў заўжды складала праблему для перакладчыкаў Евангелля, якія звычайна вырашалі яе, звяртаючыся або да запазычанняў, або да ўласных найменняў эквівалентных рэалій са сваёй культуры і часу.

Да біблейных запазычанняў Цяпінскі звяртаўся рэдка — у яго прысутнічае самы мінімум экзатызмаў. Гэта добра бачна ў пэўных тэматычных групках (напрыклад, канкрэтнай лексікі). Так, у групе назваў жывёл і іх гуртаванняў з 29 да іх ліку могуць быць аднесены толькі 3 словы (*акрида, верблюды* і, магчыма, *саранча*); з 34 назваў раслін і іх формаў, частак або пладоў гэта толькі *кропъ, тминъ, фиға*. Практычна ўсе з гэтых экзатызмаў — запазычанні, зробленыя, аднак, не самім Цяпінскім, а ўжо прысутныя на той час у старабеларускай мове.

Відавочна, што Цяпінскі пры перакладзе не рабіў акцэнт на рознасці культур, не імкнуўся яе падкрэсліць. Але ён, безумоўна, заўважаў гэты аспект, што бачна па яго згадках у маргіналіях пра яўрэйскія, сірыйскія ці грэчаскія словы (гл.: [1, с. 303, 306—312]). Тым не менш у сваёй працы беларускі перакладчык яўна зыходзіў з ідэі ўніверсальнасці розных культур (хаця няясна пакуль, інтуіцыйна ці асэнсавана). Заслуга Цяпінскага ў тым, што ён знайшоў магчымасці і сродкі выразіць гэта ў сваім перакладзе, перадаць паўднёвы свет старажытнай Палесціны, наблізіць яго да сваёй паўночнай старабеларускай сучаснасці.

#### Літаратура

1. Клімаў, І. П. Евангелле ў перакладзе Васіля Цяпінскага / І. П. Клімаў. — Мінск, 2012.
2. Moszyński, L. Zur Sprache der Bibelübersetzung Szymon Budnys von 1572 / L. Moszyński // Budny S. Biblia, to jest Księgi Starego i Nowego Przymierza. Nieśwież; Zasław, 1571—1572 / hrsg. H. Rothe, F. Scholz. — Paderborn; München; Wien; Zürich, 1994. — Bd. 2. — S. 354—415. (Biblia Slavica. — Ser. 2. — Vol. 3).
3. Poniatowski, Z. Nowy Testament w świetle statystyki językowej / Z. Poniatowski. — Wrocław; Warszawa; Kraków; Gdańsk, 1971.

Артыкул напісаны ў рэдакцыю 20.02.2013

В. С. Пазднякоў,

загадчык аддзела археаграфіі БелНДЦДАС;

e-mail: vpmiensk@gmail.com

## ВАДЗЯНЫЯ ЗНАКІ СЛУЦКАГА ЕВАНГЕЛЛЯ І ПРАБЛЕМА ДАТАВАННЯ РУКАПІСУ

Слуцкае Евангелле цягам апошніх гадоў стала адной з самых знакамітых беларускіх кніг, чаму паспрыяла яго сапраўды цудоўнае вяртанне з небыцця. Рукапіс выдадзены на CD-ROM (фотаздымкі ўсіх старонак і наборны тэкст) [1] і надрукаваны (фотаздымкі старонак, наборны тэкст) [2; 3]. Гэта значна аблягчае далейшае даследаванне помніка, які ўтрымлівае яшчэ шмат таямніц. Галоўныя з іх — калі, дзе і кім створана гэта цудоўная кніга.

Просты адказ на гэтыя пытанні ўтрымліваецца на вокладачным аркушы IV, дзе знаходзіцца мемарыяльны запіс ад імя папа Малахвэя:

«Не чюдисе благородсѣдительно Читателю | сее Светое Еугеліе, которое самъ Светое памети Юрій Юріевичъ Олелкѣ | Княжа Блгочестивое Слѣцкое Рокѣ: | Бжогѣ АФПВ (1582): самъ своего Рѣкою | власною переписавъ, Что починаеть | золотомъ, А даліе простимъ чернилом | и минѣю, Бо тое оучинило се не ѿт скѣпости, Але от ревности великой ко= | блгочестію светомѣ, дабы такое пе=реписмо скоро до скѣткѣ своего пріишло; а зновѣ Оутаеваючи пращи свои и= | кошты предъ члѣвѣки; тое тотъ Кназь | Оучинивъ такъ мисмо частѣ тамъ бы=вали, и видали и слишали, А наивенце" | что оуже и хороба приближалася;= | и тѣрбаца речі посполитой оукоропили жизнь тое кнежеѣти, Оумерь | АФПС (1586); погребень в Слѣцкѣ в Соборнои || нои Оуспеніе Пресветіа Бго Матере Црк=ви Оу праваго крилоса положень. | свѣдимъ многогрѣшныи попь | Малахвѣи светое варвары в Слѣцкѣ | кнежети с: п. дѣховныи оцѣ».

Такім чынам, маем дату 1582 г. і ўказанне на асобу перапісчыка — слуцкага князя Юрыя Юр'евіча Алелькавіча.

Іншая дата напісання Слуцкага Евангелля стаяла на каваным сярэбраным абкладзе кнігі. Абклад не дайшоў да нашага часу. Згодна са сведчаннем архімандр'ята Мікалая (1864), на абкладзе чытаўся такі тэкст: «Сіе святое Евангеліе рукою власною Юрій Юр'евичъ Олелько, княжа Слуцкое, во имя Пресвятыя Живоначальныя Тройцы, Отца и Сына и Св. Духа, вѣчными часы, до С. М. благочестиваго архимандріи Слуцкой, для вѣчнаго богомолия і спасенія души своея, во незабытную память прародителей своихъ К. С., родителей, самого себя Анно 1581 вписалъ, року Р. X. 1582 Июня 4 дня надаль» [4, с. 110]. Гэты ж надпіс прыводзіць мітрапаліт Макарыі, абаліраючыся, відаць, на кнігу архімандр'ята Мікалая, але без спасылкі на яе [5, с. 474, прим. 466]. Невядома, што хаваецца за абрэвіатурамі С. М. і К. С., і хто іх уставіў — старажытны майстар ці сам архімандр'ят Мікалай. Для скарачэння «С. М.» можна прапанаваць раскрысціц «Слуцкаго манастыря», а для «К. С.» — «князей слуцких».

Упершыню Евангелле Алелькі з аздобамі пераплёту ўпамінаецца ў вопісе маёмасці Слуцкага Троіцкага манастыра 1772 г.:

«Вѣдомость съ описаніемъ болшой церкви святаго Троицы, въ самой архимандріи Слуцкой состоящей, яко то: иконостаса, намѣстныхъ иконъ, бібліотеки, церковныхъ книгъ, церковныхъ сосудовъ, ризницы и другихъ церковныхъ вещей, составленна 1772 года. [...] 6) Евангеліе писанное Олелкомъ княземъ 1582 года оправлено въ аксамитъ зеленый, въ сребро съ позолоткою, на котормъ распятіе, дванадцать апостоловъ и евангелисты четыре, зъ другаго боку пуговиць 5, сръбныхъ позолоченныхъ .... обложено лиштвами сребнопозолоченными (конца описания книги под № 6 и начала описания книги под № 7 нельзя разобрать, вследствие ветхости рукописи)» [6, с. 1559].

Указанне на 1582 г. сведчыць, што складальнік вопісу карыстаўся мемарыяльным запісам папа Малахвея. Ніякі надпіс на абкладзе Евангелія ў гэтым дакуменце не адзначаны. Абклад не датрываў да канца XIX ст. У 1896 г. яго ўжо не было [7, с. 35]. Пра яго знікненне ўпершыню паведаміў у 1904 г. выкладчык Слуцкай гімназіі І. А. Глебаў: «В настоящее время это Евангелие переплетено в доски, обложенные бархатом, без всяких наружных украшений, а серебряный оклад увезен в Минский св.-Духов монастырь» [8, с. 29]. У гэтым жа годзе Слуцк наведаў Юзаф Смалінскі, які адзначыў, што Евангелле мае прасты драўляны пераплёт, абцягнуты чырвоным аксамітам без аніякіх упрыгожванняў [9, с. 11—12]. Крыху падрабязнасцей дадаў архимандрыйт Афанасій (Вячорка): «В настоящее время это Евангелие переплетено в доски, обложенные бархатом, без всяких наружных украшений, а серебряный оклад наместником Св.-Духова монастыря Игуменом Николаем варварским способом оторван от Евангелия и незаконно увезен в Минский монастырь» [10, с. 12].

Адзначым, што ўсе тры аўтары казалі пра пераплёт з дошак. Дошкі таксама зніклі, або гэта была памылка — цяперашні пераплёт Евангелія з тонкага кардону, абцягнутага скурай, якая, у сваю чаргу, накрыта рудым (былым малінавым) аксамітам.

Каб правесці дату напісання Слуцкага Евангелія, як яна падаецца ў гэтых запісах (1581 г. або 1582 г.), трэба звярнуцца да вадзяных знакаў кнігі. Гэту працу збольшага ўжо зрабіла Л. І. Станкевіч [11, с. 45—46]. Мы зробім некалькі ўдакладненняў.

Вадзяныя знакі рукапісу ў поўнай меры не апублікаваны. Л. І. Станкевіч прыводзіць іх словеснае апісанне. Ёю вылучаны два тыпы знакаў. Першы — літара М з крыжам на ёй, другі — сонца з шасцю закругленымі промянямі, над ім штанга з зоркай. Як адзначыла Л. І. Станкевіч, вадзяны знак першага тыпу мае дзве разнавіднасці: «1) адзін стрыжань злёгка выгнуты, 2) абодва стрыжні прамыя» [11, с. 45]. Пад стрыжнямі разумеюцца, пэўна, левая і правая мачты літары М.

Філіграні першага тыпу замалюваў у 1904 г. Ю. Смалінскі. Яго малюнак апублікаваны ў 1996 г. [9, гус. 14—18] і могуць служыць пэўнай асновай для разважанняў, бо дакладнасць фіксацыі Смалінскага рукапісных помнікаў вельмі вялікая (мал. 1—5). Да таго, выкарыстоўваючы выявы старонак Евангелія,

змяшчання на CD-ROM, можна атрымаць выявы некаторых вадзяных знакаў, якія ў прынцыпе тоесныя тым, што падае Ю. Смалінскі. Змяшчання тут выявы з CD-ROM апрацаваны ў праграме Adobe Photoshop, каб зрабіць іх больш кантраснымі (мал. 1—19). Для гэтай мэты найбольш прыдатнымі аказаліся знакі з аркушаў 7, 70, 75, 190, якія або чыстыя, або запоўнены тэкстам толькі часткова. На аркушы 7 літара М сапраўды мае ўвагнутую левую мачту. На аркушах 70 і 75 знаходзіцца другая разнавіднасць — М з больш-менш роўнымі мачтамі, аднак крыж на ёй праглядаецца дрэнна. Перакрыжаванне крыжа зусім не фіксуецца на апрацаваных фотаздымках, так што мы не можам узяць адказнасці за наяўнасць гэтага элементу, таму на прапанаваных выявах яго няма. Магчыма, ён «знойдзецца» пры натурным вывучэнні Евангелія. Цалкам верагодна, што канцы літар М у абодвух варыянтах павінны быць крыху даўжэйшымі, чым на атрыманых «узорных» выявах. Абзначым атрыманыя знакі як № 1-1 і 1-2. Л. І. Станкевіч указвае, што знакі М сустракаюцца ў першых 14 сшытках Евангелія, прычым абодва варыянты чаргуюцца [11, с. 46]. Прагляд фотаздымкаў старонак кнігі паказаў, што гэта сапраўды так, прычым у чаргаванні не назіраецца рэгулярнасці.

Вывучэнне вокладачных аркушаў кнігі паказала наяўнасць на іх знака М. Нагадаем, што кніга пачынаецца з чацвярох вокладачных аркушаў, з якіх першы выглядае на XIX ст., другі мае вадзяны знак XVIII ст., а трэці і чацвёрты — самыя старажытныя, першапачатковыя. На абодвух гэтых аркушах выяўлены знак М першага варыянту (№ 1-1). Такім чынам, гэта дзве асобныя палавінкі вялікіх аркушаў, тых самых, якія былі ўжыты для напісання Евангелія. Куды былі ўладкаваны дзве адрэзаныя палавінкі без маркіровачных знакаў? У канцы Слуцкага Евангелія таксама ёсць чатыры вокладачныя аркушы, якія размяшчаюцца ў адваротным парадку: спачатку два самыя старажытныя, потым аркуш XVIII ст. і, нарэшце, аркуш XIX ст. Нечакана аказалася, што абодва заднія старажытныя аркушы таксама маюць вадзяныя маркіровачныя знакі, але нечаканасць была не ў гэтым (хоць яны павінны быць увогуле без знакаў, калі гэта тыя палавінкі, што былі адрэзаны ад пярэдніх вокладачных аркушаў) і не ў тым, што яны таксама мелі знак у выглядзе літары М з крыжам, а ў тым, што гэта асобны варыянт знака М (пазначым яго № 1-3). Ён адрозніваецца большай шырынёй і нізкім крыжам, на якім добра праглядаецца перакладзіна (мал. 14, 15). Выглядае так, што стваральнікі Слуцкага Евангелія наўмысна падрыхтавалі для вокладачных аркушаў экзэмпляры з маркіровачнымі вадзянымі знакамі, прычым на ўсіх аркушах — крыжы, універсальныя ахоўныя сімвалы.

На ўсіх старонках кнігі знакі з літарай М размяшчаюцца не ў цэнтры, а бліжэй да карашка. Відавочна, што папера з гэтым знакам прызначалася для кніг вузкага фармату, калі вялікі аркуш паперы складаўся ў чатыры столкі. Для Усходняй Еўропы такі фармат зусім не характэрны, але ў Цэнтральнай Еўропе быў досыць папулярны. У Польшчы кнігі такога фармату называюцца «дудкі». Адна такая «дудка» захоўваецца ў Нацыянальным гістарычным архіве Беларусі.

Гэта актвая кніга Дагічынскага земскага суда 1416—1444 гг. — найстаражытнейшая актвая кніга архіва.

Пяройдзем да маркіровачных знакаў іншага тыпу. Са сшытка № 15 пачынаецца іншая папера, якая мае зусім іншы знак — з выявай сонца. Л. І. Станкевіч не вылучае яго варыянты. Але яны ёсць. Прынамсі, іх два. Самая лепшая па якасці выява бачна на адвароце арк. 190 (мал. 16, 17). Найлепшы парны знак можна разгледзець на пустым арк. 191. Але нават тут ён невыразны, так што правую палову сонца па фотаздымках выявіць зусім не ўдаецца, на астатніх старонках знак яшчэ горшы (мал. 18, 19). Гэтыя знакі пазначым нумарамі 2-1 і 2-2.

Разгледзім, як размяркоўваюцца маркіровачныя вадзяныя знакі па сшытках і аркушах кнігі. Л. І. Станкевіч указвае, што ў рукапісе 263 аркушы. Яны да гэтага часу фізічна не пранумараваны, і прыходзіцца карыстацца «віртуальнай» нумарацыяй. На думку Л. І. Станкевіч, кодэкс складаецца з 32 сшыткаў, прычым колькасць аркушаў у іх аднолькавая — па 8 у кожным сшытку [11, с. 43]. Гэта, канешне, не так. Калі ад агульнай лічбы 263 адняць 8 вокладачных аркушаў, то астатнія 255 аркушаў не дзеляцца на 8. Намі зроблена спроба прадставіць структуру рукапісу па сшытках і аркушах і адлюстравіць яе ў прыведзеных ніжэй схемах. На гэтых схемах ніжні шэраг лічбаў — нумарацыя аркушаў, верхні — размеркаванне маркіровачных вадзяных знакаў, наколькі аказалася магчыма іх атаясаміць на падставе фотаздымкаў.

Вьяўляецца, што першы сшытак кодэкса складаецца з 6 аркушаў, а ў канцы кнігі ёсць дадатковы аркуш па-за сшыткамі. На схемах усе сшыткі паказаны як сукупнасць неразрэзаных і перагнутых чатырох вялікіх аркушаў паперы (першы сшытак з трох аркушаў), але нельга выключыць і таго, што ў кнізе прысутнічаюць разрэзаныя аркушы. У сшытку 1 аркушы 1 і 6 дакладна не ўтвараюць адзін вялікі аркуш, бо кожны з іх нясе маркіровачны вадзяны знак. Магчыма, аркушы 2 і 5 таксама не ўтвараюць адзін вялікі аркуш паперы, бо разгледзець на іх вадзяныя знакі не ўдаецца. Увогуле, на шмат якіх аркушах кнігі вадзяныя знакі не праглядаюцца, таму на схемах не прастаўлены адпаведныя нумары, або калі разнавіднасць знака ўстанавіць немагчыма, выкарыстоўваецца пытальянік. Нестандартная схема сшытка 1, канешне, адлюстроўвае пераработку пачатковай часткі кодэкса, якая нечым не задаволіла заказчыка ці майстра.

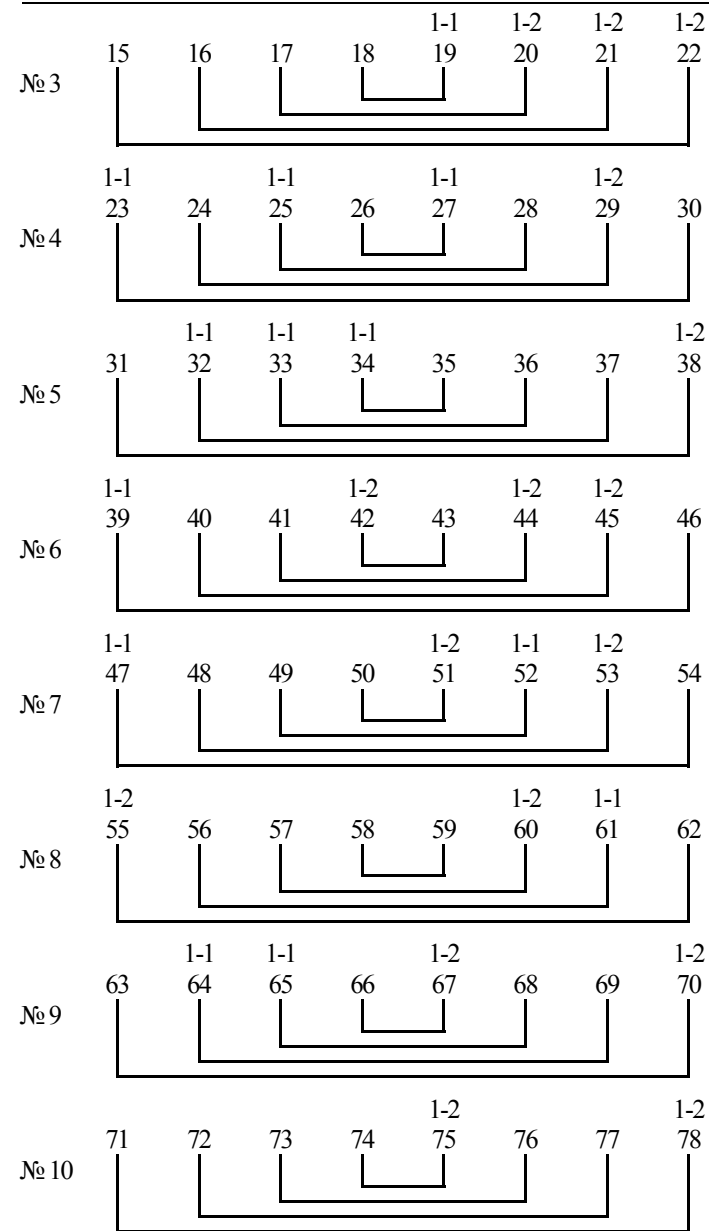
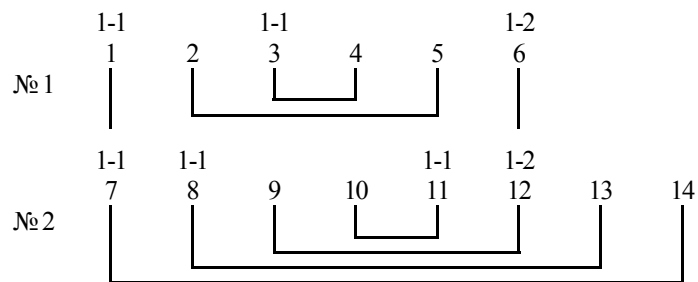

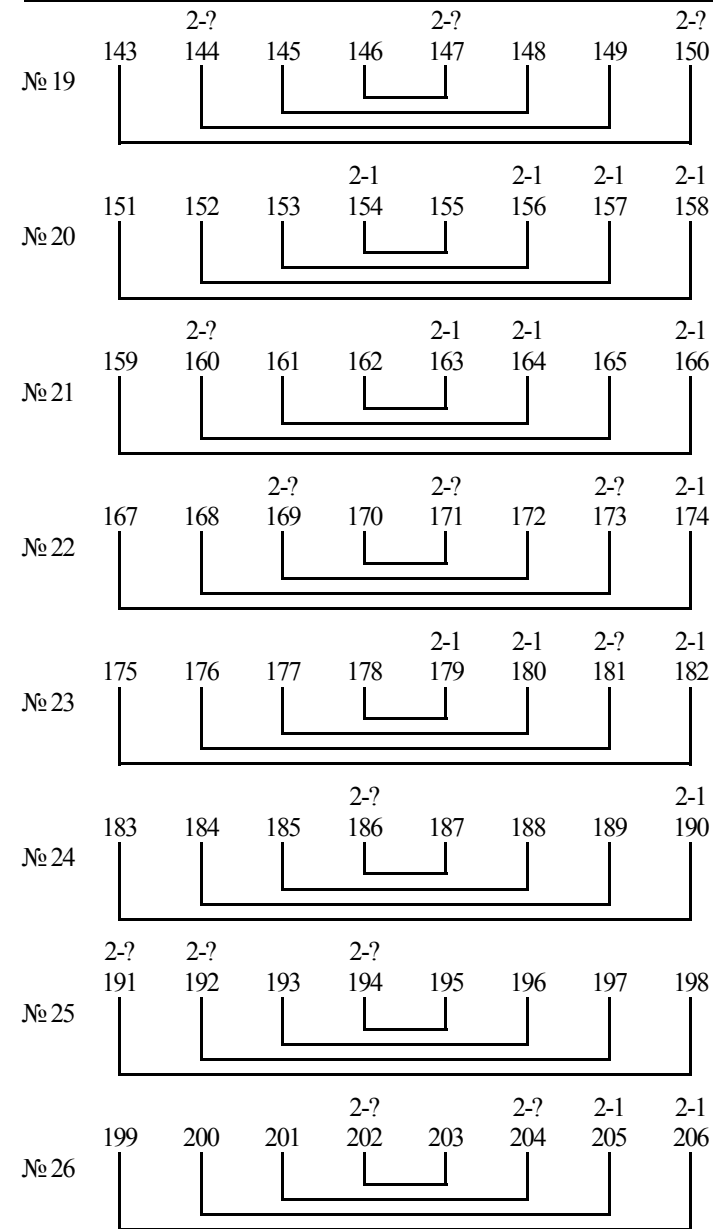
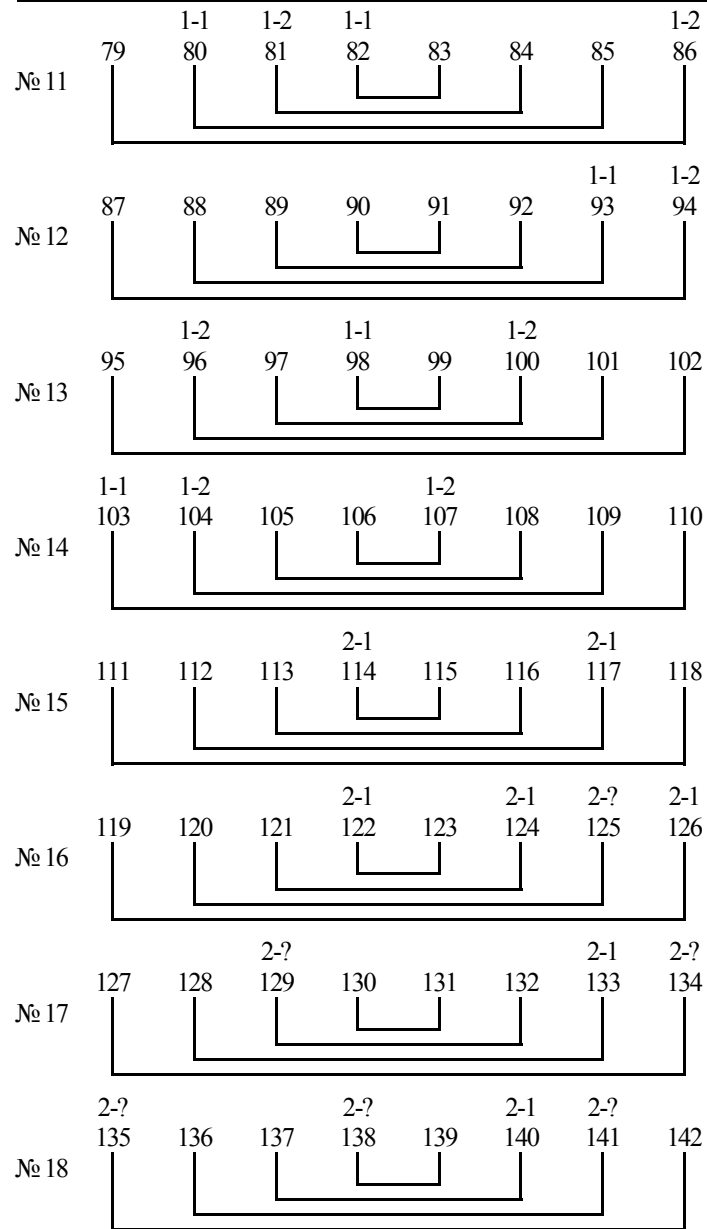



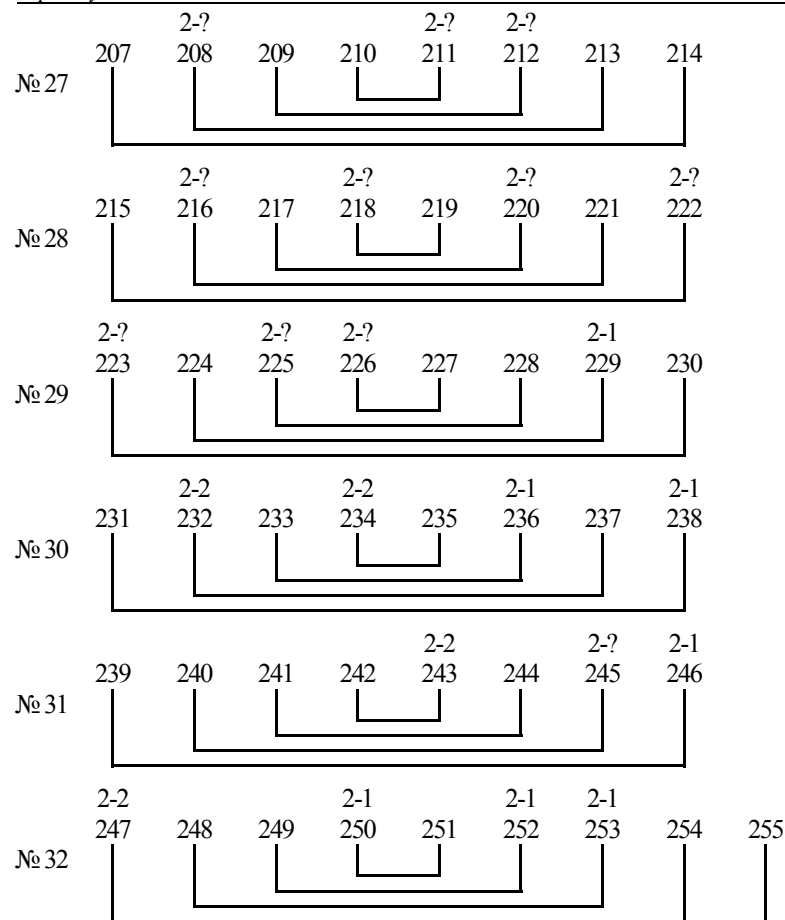

Знакі ў выглядзе літары М з крыжам сустракаюцца ў першых чатырнаццаці сшытках, прысутнічаюць на двух пярэдніх і двух задніх вокладачных аркушах. Усяго знойдзена 25 знакаў № 1-1, таксама 25 знакаў № 1-2 і два знакі № 1-3 (абодва — на задніх вокладачных аркушах).

Падлікаў знакаў у выглядзе сонейка прыводзіць не будзем, бо вялікая частка такіх знакаў не распазнана на фотаздымках.

Аналагі знакаў Слуцкага Евангелля адзначыла Л. І. Станкевіч [11, с. 45—46], так што дадаць можна няшмат. Знак у выглядзе літары М з крыжам Л. І. Станкевіч датуе 1514 г., спасылваючыся на альбом вадзяных знакаў М. П. Ліхачова [12, № 1410, 1411]. У альбоме Ш.-М. Брыке тоесных знакаў няма, але Л. І. Станкевіч адзначае блізкія [13, р. 451, № 8370—8374]. На наш

погляд, блізкі толькі адзін знак з гэтага шэрагу — № 8372 (мал. 20), усе астатнія — гэта проста літара М, без крыжа. У каментарыях да знака № 8372 Брыке адзначаюць, дзе і калі была выкарыстана адпаведная папера (Мадэна, 1484 г.) і ўказаў аналагі — знакі з альбома М. П. Ліхачова № 1410 і 1411.

Сапраўды, найбольш блізкія аналагі знака з выявай літары М і крыжам сустракаюцца ў альбоме М. П. Ліхачова. Да яго звестак варта паставіцца больш уважліва, тым больш што прыведзеная ім пара знакаў, відаць, тоесная пары са Слуцкага Евангелля (паўнаwartаснае параўнанне немагчыма, бо ў яго прыведзены перамалёўкі, а ў нашым распараджэнні фотаздымкі). М. П. Ліхачоў узяў выявы знакаў з рукапісу Румянцаўскага музея № ССІХ — «Евангелля вучыльнага» патрыярха Каліста, якое было напісана ў Кіеве ў 1514 г. Кніга і цяпер зберагаецца ў Расійскай дзяржаўнай бібліятэцы [14, с. 17; 15, с. 276—277; 16, с. 318—319]. Яна створана Сергіем, манахам Мікольска-Пустынскага манастыра ў Кіеве. Калі і можна было дапусціць, што Слуцкае Евангелле і кніга Сергія напісаны адным чалавекам, то параўнанне почыркаў сведчыць, што гэта не так — почыркі зусім розныя.

Блізкага знака з выявай сонца ў альбоме М. П. Ліхачова няма, аднак Л. І. Станкевіч знайшла іх альбомах Брыке, дзе яны датуюцца 1522 г. (Брусель) і 1531 г. (Кальмар) [17, № 13908] (мал. 22) і Г. Пікара, дзе прадстаўлены адзін знак 1523 г. (Шчэцін) [18, № 41226] (мал. 23). Знак Брыке № 13908 сапраўды вельмі падобны да тых, якія бачны ў Слуцкім Евангеллі, а знак Пікара, магчыма, тоесны знаку Слуцкага Евангелля № 2-2.

Падводзячы вынікі, можна сцвярджаць, што знак з выявай літары М з крыжам больш ранні, чым знак з сонцам. Калі папера з першым на ўсходнеславянскіх землях ужывалася ў 1514 г. (Кіев), то папера з другім магла трапіць сюды ў сярэдзіне — другой палове 1520-х гг. і ўжывацца да пачатку 1530-х гг.

Існуе яшчэ адзін рукапіс, дзе выкарыстана папера са знакам у выглядзе літары М з крыжам. Ён яшчэ больш цікавы, таму што іншы знак гэтага рукапісу — сонца з зоркай над ім. Магчыма, гэта менавіта тая пара знакаў, якая сустракаецца ў Слуцкім Евангеллі. Размова ідзе пра не менш знакаміты рукапіс — Віленскі кодэкс 262, які захоўваецца ў Бібліятэцы Акадэміі навук Літвы. Кодэкс даўно прыцягвае ўвагу даследчыкаў, якія неаднаразова звярталі ўвагу на яго вадзяныя знакі [19, с. 2; 20, р. 25; 21, с. 10; 22, с. 292; 23, с. 91]. Аднак выявы знакаў Віленскага кодэкса 262 дасюль не апублікаваны. Указваецца толькі, што знак з літарай М ідэнтычны знакам альбома М. П. Ліхачова № 1410—1411, а знак з сонцам амаль ідэнтычны знаку з альбома Брыке № 13908. Тэя ж самая аналагі падабрала Л. І. Станкевіч да знакаў Слуцкага Евангелля. Так што даследчыкі беларускіх рукапісаў маюць унікальны выпадак — дзве рукапісныя кнігі з адным наборам вадзяных знакаў, прычым ёсць яшчэ трэці рукапіс з адным з гэтых знакаў, напісаны ў Кіеве ў 1514 г. Не памылімся, калі выкажам меркаванне, што два першыя рукапісы паўсталі прыкладна ў адзін час і ў адным месцы, да і трэці рукапіс недалёка ад іх знаходзіцца. У адносінах да Віленскага

кодэкса 262 С. Ю. Цемчын у якасці магчымага месца і часу называе Луцк або Супрасльскі манастыр (каля 1517—1530 г.), пры гэтым без падстаў адводзіць «кандыдатуру» Кіева [22, с. 296—297]. А між тым Кіеў — найбольш верагоднае месца паўстання ўсіх трох разглядаемых рукапісаў. Нельга выключыць з ліку магчымых месцаў напісання Слуцкага Евангелія і Віленскага кодэкса 262 горад Слуцк з яго Троіцкім манастыром. Супраць гэтай версіі сведчыць тое, што іншыя слуцкія Евангеллі пачатку XVI ст. былі напісаны ў іншых месцах — Лаўр’яшаўскім манастыры і Морацкім Мікольскім манастыры [24, с. 98—99].

У любым выпадку, меркаванне аб напісанні Слуцкага Евангелія рукой князя Юрыя Юр’евіча Алелькавіча ў 1581/1582 г. трэба адкінуць, бо гэтаму пярэчаць і старажытная папера кодэкса, і адносна новая мова прыпіскі «княскага спавядальніка папа Малахвея», і найноўшы надпіс на металічным абкладзе кнігі, да і сама асоба слуцкага князя Ю. Ю. Алелькавіча, якому проста не было адпущана часу засвоіць кірылічнае пісьмо.

Лінгвістычны аналіз «прыпіскі Малахвея» правёў І. П. Клімаў [25]. З яго галоўнай высновай — прыпіска значна пазнейшая за само Евангелле — трэба пагадзіцца. Аднак некаторыя моманты патрабуюць удакладнення.

Для датавання запісу І. П. Клімаў прыцягнуў комплекс прыкмет як палеаграфічнага, так і агульнагістарычнага характару. Па-першае, І. П. Клімаў звярнуў увагу на выкарыстанне знака пераносу слоў у выглядзе =. На яго думку, такі знак звычайна ўжываўся ў друкаваных выданнях, прычым у XVI ст., толькі ў заходнееўрапейскіх выданнях, але яшчэ не ў кірылічных. Аднак для разгляду гэтай прыкметы трэба прыняць пад увагу, перш за ўсё, асаблівасці кірылічных рукапісаў, а не друкаваных выданняў. Так, у беларускіх кірылічных рукапісах з канца XVI ст. знак пераносу ў выглядзе = ужываецца даволі актыўна. Самы яркавы прыклад гэтага — рукапісныя кнігі Метрыкі Вялікага Княства Літоўскага. Таму ўжыванне знака = у якасці знака пераносу ў запісе папа Малахвея ніяк не сведчыць пра яго неаўтэнтычнасць. Выкарыстанне ў адным месцы знака = пасля кропкі з коскай не сведчыць ні за, ні супраць аўтэнтычнасці запісу — памылкі дапускаліся ў любы час. Ужыванне прыназоўніка «от» замест формы «wt» падаецца І. П. Клімаву малаверагодным для старабеларускага пісьменства XVI ст., але такая форма сустракаецца і не можа сведчыць супраць аўтэнтычнасці разглядаемага запісу. Не можа сведчыць у гэтых адносінах і выкарыстанне ў запісе паланізмаў і лацінізмаў, бо да пачатку XVII ст. беларуская пісьмовая мова ўвабрала багата такой лексікі. Аднак колькасць іх у адносна невялікім тэксце празмерная для праваслаўнага святара XVI ст., што сведчыць не на карысць разглядаемай прыпіскі. Не могуць сведчыць супраць аўтэнтычнасці таксама моўныя хібы, такія, як недапасаваныя словы ў звароце «благодарездительно Читателю». Моўныя памылкі пісары рабілі ва ўсе часы. Памылковае слова «кнеже’ти» ўзнікла, відаць, пад уздзеяннем выразу «княжацкай міласці», што таксама магло адбыцца ў любы час у XVI—XIX стст. Недарэчным уяўляецца І. П. Клімаву выкарыстанне выразу «рѣкою власною» ў значэнні «асабі-

та», хоць менавіта такі выраз быў пашыраны ў старабеларускай пісьменнасці ў XVI—XVIII стст. Немагчымым для аўтэнтычнага запісу лічыць І. П. Клімаў слова «Багамацеры» замест больш уласцівай для праваслаўных той эпохі «Багародзіць». Аднак слова «Багамацер» неаднойчы сустракаецца ў пісьмовых помніках XVI ст. (гл., напрыклад, матэрыялы «Гістарычнага слоўніка беларускай мовы»). Іншыя сумненні І. П. Клімава ў аўтэнтычнасці разглядаемага носяць верагоднасны характар.

На падставе гэтых моўных і арфаграфічных недарэчнасцей І. П. Клімаў не лічыць «прыпіску Малахвея» сапраўдным запісам XVI—XVII стст., а разглядае яго як фальсіфікацыйна пазнейшага часу, хутчэй за ўсё XIX ст. Пры гэтым за рамкі разгляду выйшла XVIII ст. Тое, што запіс існаваў раней за XIX ст., сведчыць вопіс манастырскай бібліятэкі 1772 г. Таму, калі лічыць «прыпіску Малахвея» фальсіфікатам, то трэба знайсці такія асаблівасці запісу, якія не маглі ўзнікнуць у канцы XVI — пачатку XVII ст., а былі ўласцівы больш позняму часу, але не пазней за 1772 г. Гэта задача няпростая, бо ў XVI—XVIII стст. беларуская культура, і пісьмовасць у тым ліку, развівалася ў падобных умовах. Галоўнае сведчанне адносна позняга паходжання «прыпіскі Малахвея» палягае ў яе нехарактэрнай для XVI—XVII стст. графіцы. «Прыпіска Малахвея», канешне, напісана стылізаваным шрыфтам, гэта значыць пісар намагаўся пісаць паўуставам, але не валодаў ім як след, таму збіваўся на больш знаёмы яму скорapis. Да таго, пісар пісаў почыркам, заснаваным на друкарскіх шрыфтах. Значыць, гэта адбывалася ў час, калі ўстойлівая традыцыя кнігапісання ўжо не існавала. Аднак грунтоўны лінгвістычны аналіз «прыпіскі Малахвея», як і ўсяго Слуцкага Евангелія, яшчэ наперадзе.

#### Літаратура і крыніцы

1. Слуцкае Евангелле: беларускі рукапіс XVI ст. [электронны рэсурс] / Нац. б-ка Беларусі, Ін-т мовазнаўства імя Я. Коласа НАН Беларусі, Бел. рэспубліканскі фонд фундаментальных даследаванняў; аўтары: Н. В. Паляшчук і інш.; складальнік Т. І. Рощына; адказны за выпуск Г. У. Кірзева. — Электронныя даныя і праграма. — Мінск: Нац. б-ка Беларусі, 2008.
2. Святое Евангеліе. Слуцк, 1582 / [Предисловие Митрополита Минского и Слуцкого, патриаршего экзарха всея Беларуси Филарета]. — Мінск: Бел. правосл. цэрковь; Нац. б-ка Беларусі, 2009. — [574] с. факсім.
3. Святое Евангеліе. Слуцк: Узноўлены тэкст. — Мінск: Бел. правосл. царква, 2009. — 255 с.
4. Историко-статистическое описание Минской епархии / Составленное ректором Минской духовной семинарии Архимандритом Николаем. — СПб., 1864. — 315 с.
5. Макарий, архиепископ. История Русской Церкви / Макарий, архиепископ. — СПб., 1879. — Т. IX: Период разделения Русской Церкви на две митрополии. Кн. IV. История Западно-русской или Литовской митрополии. — XX, 689 с.
6. Памятники православия и русской народности в Западной России в XVII—XVIII вв. / Издание Киевской духовной академии, под редакцией проф. священника Ф. Титова. — Киев, 1905. — Т. 1: Акты по истории заграничных монастырей Киевской епар-

- хии XVII—XVIII вв. Ч. III. (С указателями и 5 картами) — С. LXVII—XCVII, [I], 1137—1771, I—CXIX.
7. Серно-Соловьевич, Ф. Ф. Древне-русский город Слуцк и его святыни: Исторический очерк, с шестью гравюрами / Ф. Ф. Серно-Соловьевич. — Вильна, 1896. — 38 с.
  8. Глебов, И. А. Город Слуцк: (Исторический очерк) / И. А. Глебов. — Вильна: Типография «Русский Почин», 1904. — 31 с.
  9. Kalamajska-Saeed, M. Portrety i zabytki książąt Olelkowiczów w Slucku: Inwentaryzacja Józefa Smolińskiego z 1904 r. / M. Kalamajska-Saeed. — Warszawa, 1996. — 96 s.
  10. Афанасий (Вечорко), архимандрит. Блаженная Слуцкая Княгиня София Юрьевна Олелько († 19 марта 1612 года): Юбилейное приложение к «Минскому Слову» / Афанасий (Вечорко). — Минск: Электро-типография С. А. Некрасова, 1912. — 13 с.
  11. Станкевич, Л. И. Слуцкае Евангелле (XVI ст.) як помнік кніжнай культуры Беларусі / Л. И. Станкевич // Беларуская кніга ў кантэксце сусветнай кніжнай культуры: зб. навук. артыкулаў / Бел. дзярж. ун-т культуры і мастацтваў; рэд. калегія: М. А. Бяспалая [і інш.]. — Мінск, 2006. — Ч. 1. — С. 43—52.
  12. Лихачев, Н. П. Палеографическое значение бумажных водяных знаков / Н. П. Лихачев. — СПб., 1899. — Ч. III: Альбом снимков. — DCXXXV табл.
  13. Briquet, C.-M. Les filigranes: Dictionnaire historique des marques du papier, dès leur apparition vers 1282 jusqu'en 1600, avec 39 figures dans le texte et 16,112 facsimilés de filigranes / C.-M. Briquet. — Genève; Paris: Alphonse Picard et fils, 1907. — Т. 3: L—O. — P. 427—620.
  14. Лихачев, Н. П. Палеографическое значение бумажных водяных знаков / Н. П. Лихачев. — СПб., 1899. — Ч. II: Предметный и хронологический указатели. СПб., 1899. — 424, 248, IV с.
  15. Востоков, А. Описание русских и славенских рукописей Румянцовского музеума / А. Востоков. — СПб., 1842. — III, 899, 3 с.
  16. Запаско, Я. П. Пам'ятки книжкового мистецтва: Українська рукописна книга / Я. П. Запаско. — Львів: Світ, 1995. — 478 с.
  17. Briquet, C.-M. Les filigranes: Dictionnaire historique des marques du papier, dès leur apparition vers 1282 jusqu'en 1600, avec 39 figures dans le texte et 16,112 facsimilés de filigranes / C.-M. Briquet. — Genève; Paris: Alphonse Picard et fils, 1907. — Т. 4: P—Z. — P. 621—836.
  18. Wasserzeichenkartei Piccard // Hauptstaatsarchiv Stuttgart [Electronic resource]. — Mode of access: <http://www.piccard-online.de/start.php>. — Date of access: 01.03.2013.
  19. Перетц, В. Челобитная о благословении на Киевскую и всея Руси митрополию архиеп. полоцкого Ионы Глезны / В. Перетц // Университетские известия. — 1904. — № 10. — С. 1—6.
  20. The Five Biblical Scrolls in a Sixteenth-Century Jewish Translation into Belorussian (Vilnius Codex 262) / With Introduction and Notes by Moshé Altbauer. Concordance compiled by Moshe Taube. — Jerusalem: Epy Israel Academy of Sciences and Humanities, 1992. — 421 p.
  21. Галенчанка, Г. Я. Француск Скарына: Спадчына і пераемнікі: Анагаваны бібліяграфічны паказальнік / Г. Я. Галенчанка. — Мінск, 2002. — 175 с.
  22. Темчин, С. Ю. Схария и Скорина: об источниках Виленского ветхозаветного свода (F 19-262) / С. Ю. Темчин // Senoji Lietuvos literatūra. — Vilnius, 2006. — 21 knyga. — С. 289—316.

23. Кириллические рукописные книги, хранящиеся в Вильносе: каталог / сост. Н. Морозова. — Vilnius, 2008. — 243 с.
24. Галенчанка, Г. Я. Невядомыя і малавядомыя помнікі духоўнай спадчыны і культурных сувязей Беларусі XV — сярэдзіны XVII ст. / Г. Я. Галенчанка. — Мінск: Беларуская навука, 2008. — 458 с.
25. Клімаў, І. П. Да пытання аб атрыбуцыі і датавання Слуцкага Евангелля XVI ст. / І. П. Клімаў // Здабыткі: Дакументальныя помнікі на Беларусі / Нац. б-ка Беларусі. — Мінск: НББ, 2009. — Вып. 11. — С. 41—49.

Артыкул паступіў у рэдакцыю 16.09.2013



14. Ewangeliarz z 1595 r. autorstwa księcia Jerzego Olelkowicza, karta 1 recto

Мал. 1. Малюнак Ю. Смалінскага адной са старонак Слуцкага Евангелля (у цэнтры вадзяны знак М).

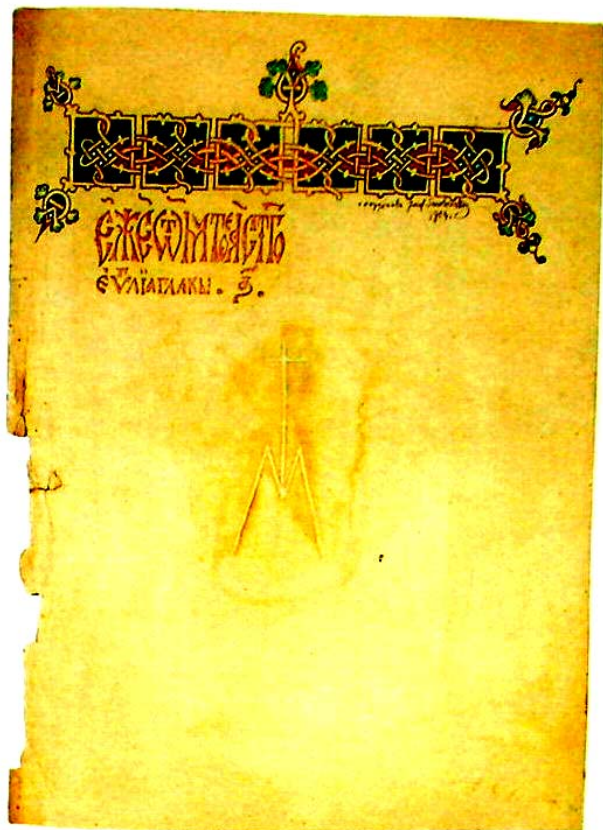

Мал. 2. Малюнак Ю. Смалінскага адной з заставак Слуцкага Евангелля (у цэнтры вадзяны знак М).



Мал. 3. Малюнак Ю. Смалінскага адной з заставак Слуцкага Евангелля (у цэнтры вадзяны знак М).



Мал. 4. Малюнак Ю. Смалінскага адной з заставак Слуцкага Евангелля (у цэнтры вадзяны знак М).



Мал. 5. Малонак Ю. Смалінскага адной з заставак Слуцкага Евангелля (у цэнтры вадзяны знак М).

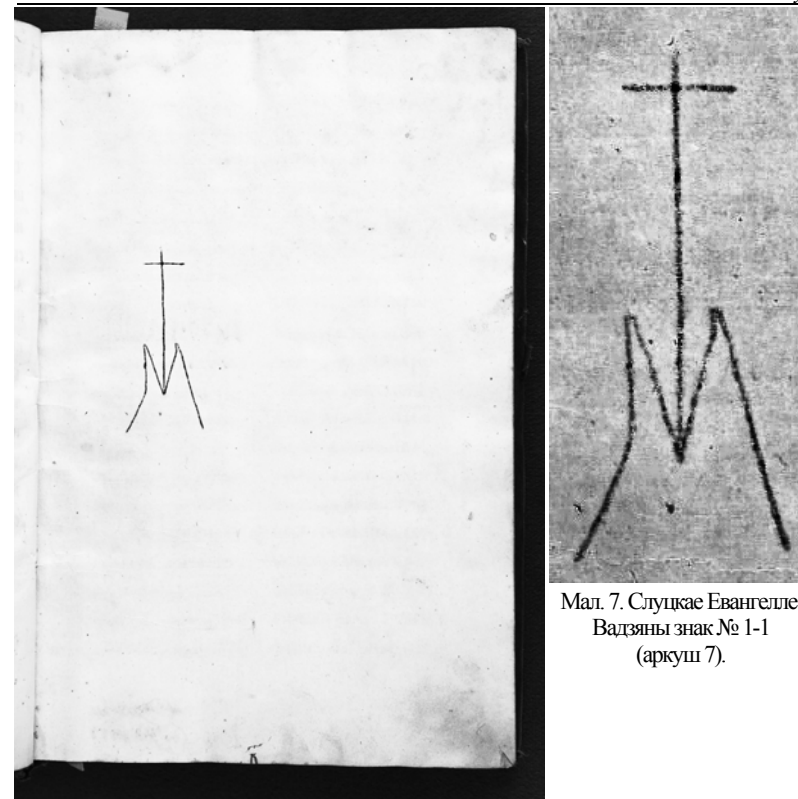

Мал. 6. Слуцкае Евангелле. Вадзяны знак № 1-1 (аркуш 7).

Мал. 7. Слуцкае Евангелле.  
Вадзяны знак № 1-1  
(аркуш 7).

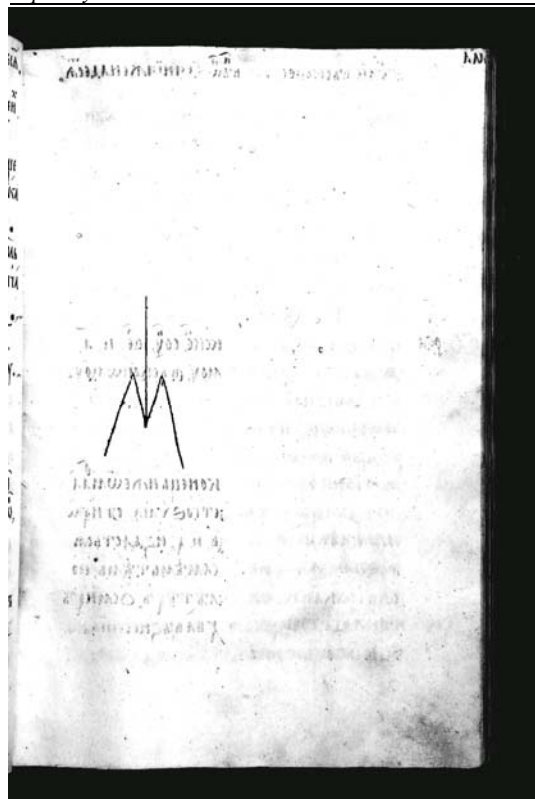

Мал. 8. Слуцкае Евангелле. Вадзяны знак № 1-2 (аркуш 70).



Мал. 9. Слуцкае Евангелле.  
Вадзяны знак № 1-2  
(аркуш 70).

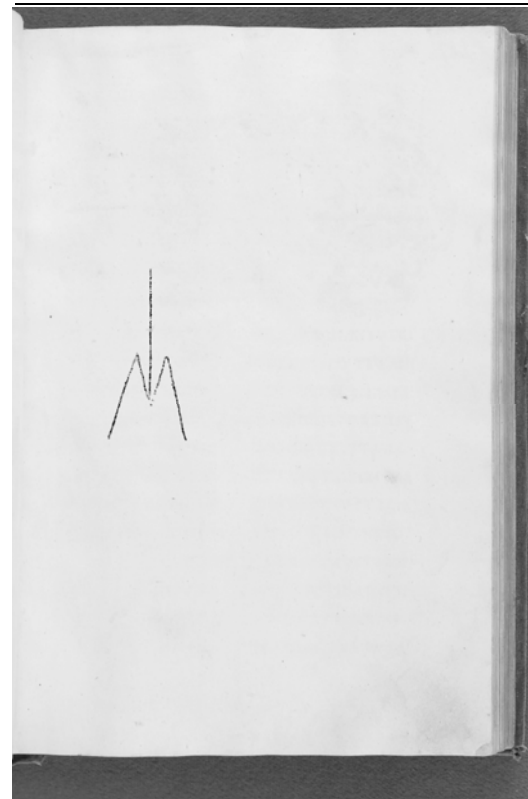

Мал. 10. Слуцкае Евангелле. Вадзяны знак № 1-2  
(аркуш 75).

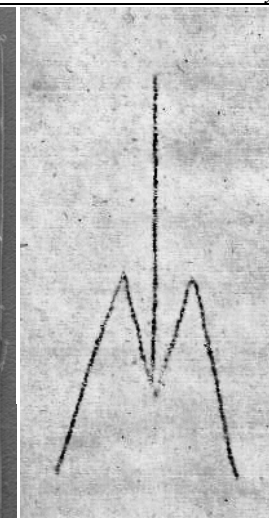

Мал. 11. Слуцкае Евангелле.  
Вадзяны знак № 1-2  
(аркуш 75).

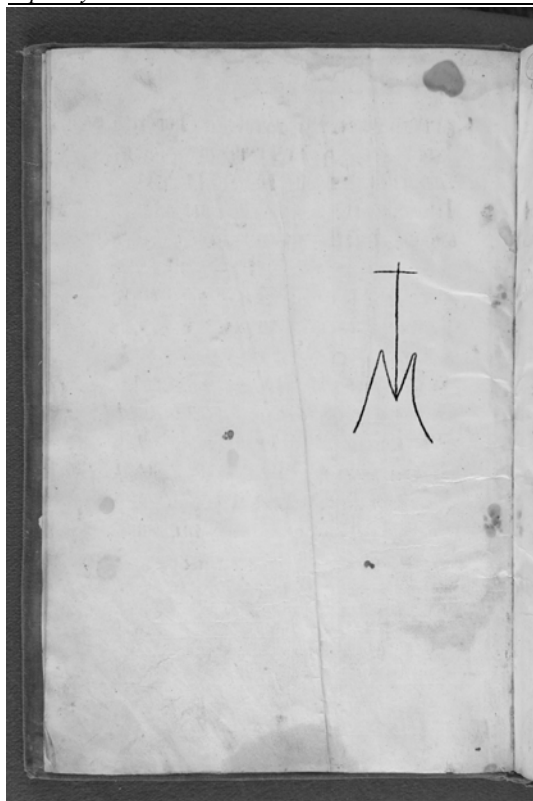

Мал. 12. Слуцкае Евангелле. Вадзяны знак № 1-1 (аркуш III).

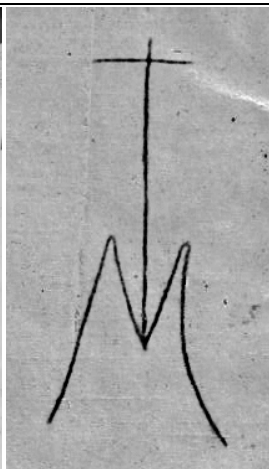

Мал. 13. Слуцкае Евангелле. Вадзяны знак № 1-1 (аркуш III).

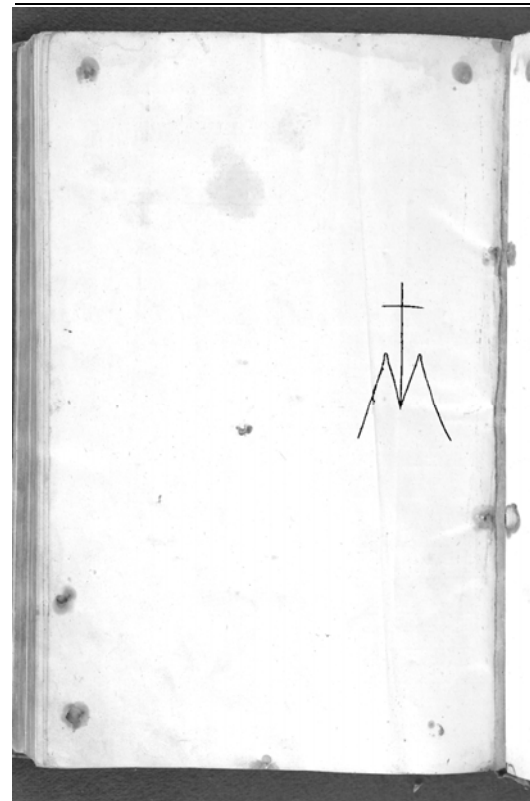

Мал. 14. Слуцкае Евангелле. Вадзяны знак № 1-3 (аркуш V).



Мал. 15. Слуцкае Евангелле. Вадзяны знак № 1-3 (аркуш V).

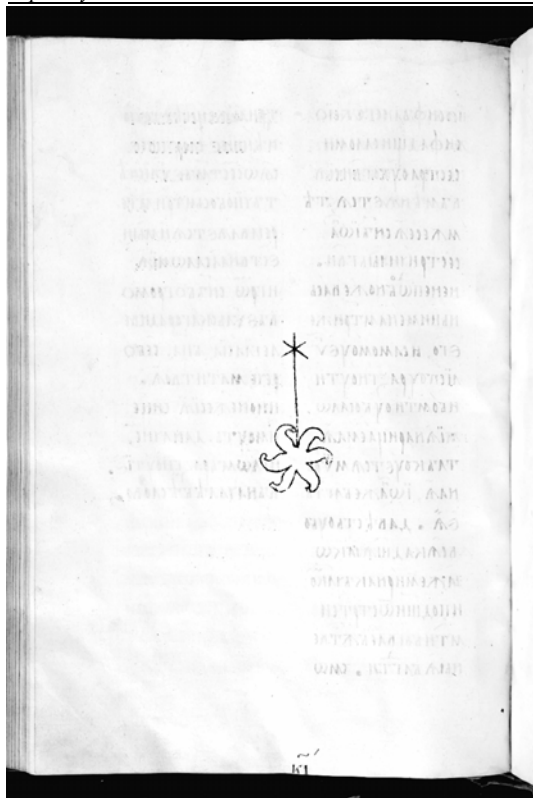

Мал. 16. Слуцкае Евангелле. Вадзяны знак № 2-1 (аркуш 190).

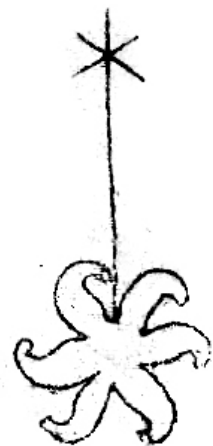

Мал. 17. Слуцкае Евангелле. Вадзяны знак № 2-1 (аркуш 190).

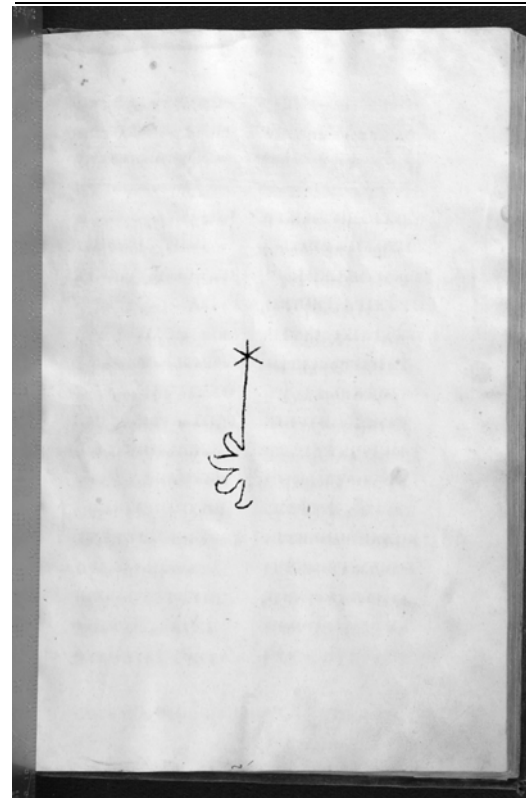

Мал. 18. Слуцкае Евангелле. Вадзяны знак № 2-2 (аркуш 191).

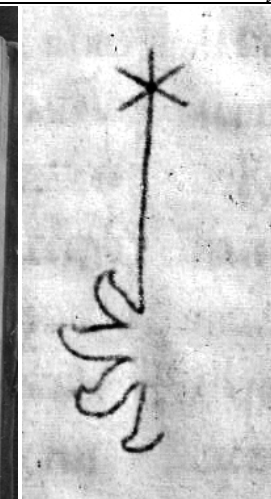

Мал. 19. Слуцкае Евангелле. Вадзяны знак № 2-2 (аркуш 191).



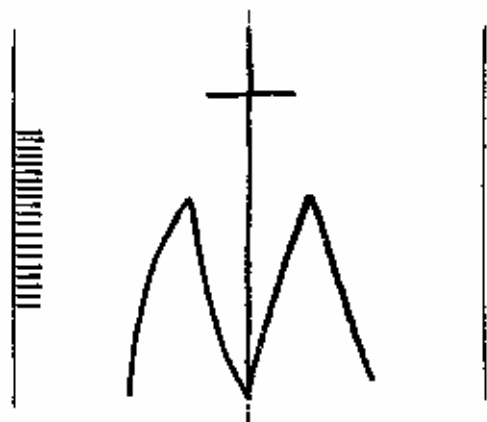

8372

Мал. 20. Вадзяны знак № 8372 з альбома Ш.-М. Брыке.

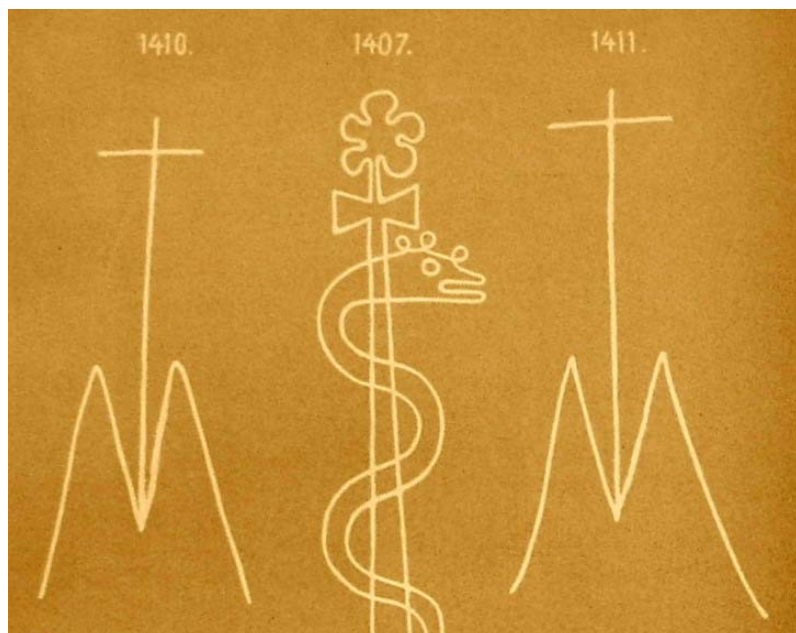

Мал. 21. Вадзяныя знакі № 1410 і 1411 з альбома М. П. Ліхачова.

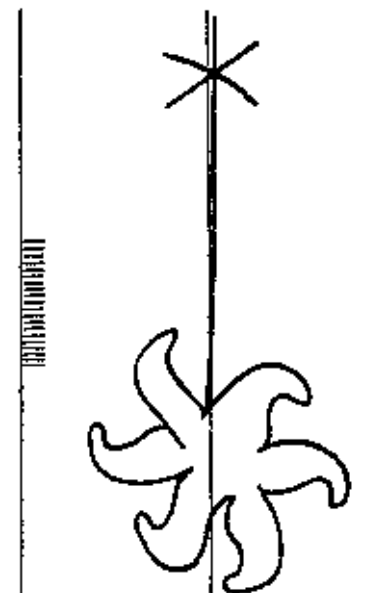

13908

Мал. 22. Вадзяны знак № 13908 з альбома Ш.-М. Брыке.

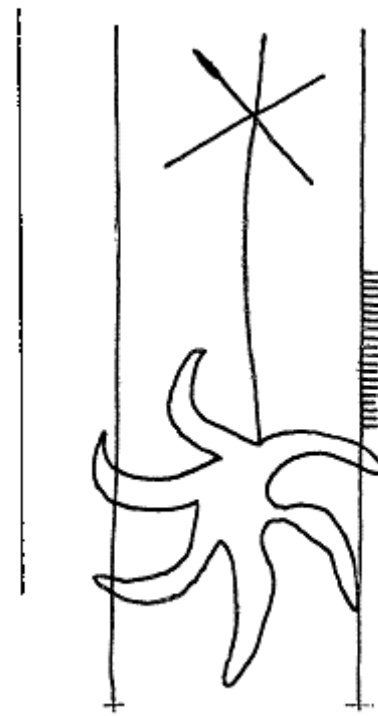

Мал. 23. Вадзяны знак № 41226 са збору Г. Пікара.

*А. М. Латушкін,*

*дацэнт кафедры крыніцазнаўства гістарычнага факультэта БДУ,*

*кандыдат гістарычных навук;*

*e-mail: archives@tut.by*

## РОДАВЫЯ АРХІВЫ БУЙНЫХ ЗЕМЛЕЎЛАДАЛЬНІКАЎ ДАСАВЕЦКАГА ПЕРЫЯДУ ІХ МЕСЦА Ў АРХІЎНАЙ СПАДЧЫНЕ БЕЛАРУСІ: ТЭАРЭТЫЧНЫЯ АСПЕКТЫ

Адной з найбольш каштоўных частак архіўнай спадчыны Беларусі з’яўляюцца родавыя архівы. Прыкладам іх могуць выступаць архіў Нясвіжскай ардынацыі Радзівілаў, архіў Сапег з Дзярэчына, архівы Хадкевічаў і інш. Нягледзячы на дастаткова працяглую гісторыю вывучэння збораў указанага тыпу ў айчынай гістарыяграфіі дадзена тэма пакуль застаецца на ўзроўні збору і сістэматызацыі факталагічнага матэрыялу, абмяжоўваецца даследаваннем гісторыі і складу асобных прыватных архіваў (гістарыяграфія пытання раней намі ўжо асвятлялася [2; 3]). Дадзены артыкул — спроба абагульнення накопленага матэрыялу, распрацоўкі і вынясення на абмеркаванне асобных тэарэтычных аспектаў праблемы.

У дачыненні да разглядаемага перыяду і тэмы пад родам трэба разумець пэўную выдзеленую цэласнасць, уласна больш шырокую чым сям’я (што ахоплівае сваякоў першай і другой ступені сваяцтва), злучаную ў большай ступені прыналежнасцю да аднаго прозвішча і герба, чым кроўнымі сувязямі. У межах такой цэласнасці існуе ўнутранае дзяленне на лініі і галіны па прыкмеце блізкасці і далёкасці генеалагічных сувязей. Акрамя таго, для землеўладальніцкіх родаў ВКЛ і Рэчы Паспалітай другой прыкметай, на падставе якой можна адрозніць той ці іншы род, і, што для нас найбольш важна — архіў роду, з’яўляюцца канкрэтныя «родавыя» маёнткі, якія забяспечваюць матэрыяльную базу існавання іх уладальнікаў, у прыватнасці, тыя, у якіх размяшчалася галоўная рэзідэнцыя — т. зв. родавыя гнёзды. У выпадку з разгалінаванымі родамі — гэта адзіная магчымасць адрозніць архівы розных адгалінаванняў аднаго роду (архіў Радзівілаў з Нясвіжа, архіў Радзівілаў з Няборава і інш.). Дадзены падыход прапанаваны польскай архівісткай Тэрэсай Зялінскай [9, с. 105—106].

Адной з прыярытэтных задач выступае высвятленне *фактараў*, якія ўплываюць на фарміраванне архіваў асабістага паходжання на розных этапах гісторыі, і, у прыватнасці, у перыяд зараджэння буйных родавых архіваў Беларусі.

Асобны чалавек, як тып патэнцыйнага архіваўтваральніка ў грамадстве, заўжды колькасна пераважае. Разам з тым, большы аб’ём архіўнай спадчыны, што дайшла да нашага часу, складаюць архівы іншых тыпаў стваральнікаў — органаў улады, устаноў, арганізацый і да т. п. Гэта можа тлумачыцца наступным: калі для любой арганізаванай адзінкі дакументаванне дзейнасці з’яўляецца неабходнай умовай і, нават, самой формай функцыянавання, у прыватнай асобы незаўсёды існуюць адпаведныя знешнія ўмовы, што выклікаюць неабход-

насць рэгулярна ствараць і працягла час захоўваць дакументы. Гэта сцвярджае не датычыцца творчых і навуковых дзяячаў, у якіх існуе «натуральная» патрэба ў фіксацыі сваёй дзейнасці, абумоўленая ўнутранымі фактарамі (такіх, аднак, не так шмат). Існуе шэраг знешніх фактараў, якія ўплываюць на фарміраванне архіваў асабістага паходжання ў грамадстве той або іншай дзяржавы, а менавіта:

узровень развіцця эканомікі;

форма гаспадарча-эканамічнага ладу (наяўнасць прыватнай уласнасці на сродкі вытворчасці і свабоды распараджэння ёю);

наяўнасць спадчыннага права на зямельную і іншую прыватную ўласнасць;

ступень развіцця прававой культуры, судова-працэсуальнай сістэмы дзяржавы, механізмаў абароны правоў прыватнай уласнасці і ўрэгулявання іншых пытанняў, што тычацца прыватнай асобы;

узровень развіцця навукі і культуры;

даступнасць адукацыі і ступень адукаванасці грамадства;

значэнне ў грамадстве родавых сувязей і прыналежнасці да таго або іншага роду, дынастыі, што можа станоўча ўплываць на лёс чалавека (пагроза ўплыву паходжання чалавека на яго становішча ў грамадстве, наадварот, не спрыяла захаванню архіваў);

ступень развіцця інстытутаў дзяржаўнай улады ў частцы механізмаў захавання створанай ёю дакументацыі (уплывае на магчымасць адкладання службовых дакументаў у прыватных архівах асоб, што займаюць дзяржаўныя пасады);

моц дзяржаўнай улады на ўсіх узроўнях (магчымасць уплываць на лёс афіцыйнай дакументацыі і кантраляваць яе захаванасць);

развіццасць тэхналогій і сродкаў фіксацыі рэчаіснасці і праваадносін (ад пісьмовых да аўдыявізуальных, электронных), а таксама іх даступнасць для радавога чалавека.

Можна заўважыць, што прыватныя архівы могуць з’яўляцца адным з паказчыкаў узроўню развіцця таго або іншага грамадства як у цэлым, так і асобных яго сфер, у прыватнасці.

Найбольш спрыяльнымі для фарміравання буйных прыватных архіваў — родавых — сталі перыяды працяглага існавання гаспадарча-эканамічнага ладу, заснаванага на прыватнай уласнасці. У гісторыі Беларусі ўзнікненне асноўнай масы такіх збораў адносіцца да перыяду ВКЛ і, у цэлым, дарэвалюцыйнага перыяду. Наяўнасць у «архіўнай сістэме» ВКЛ архіваў асабістага паходжання была абумоўлена грамадска-палітычным, гаспадарчым ладам гэтага дзяржаўнага ўтварэння, заснаваным на прыватнай уласнасці на зямлю, вядучай ролі прывілеяваных станаў у палітычным жыцці краіны. Іх стваральнікамі з’яўляліся прадстаўнікі розных саслоўяў — шляхты, духавенства, мяшчан, купцоў, заможных рамеснікаў. Аднак найбольш буйныя і багатыя архівы фарміраваліся магнатэрыяй. Архіўныя зборы дадзенага тыпу ўзніклі, як правіла, на аснове даку-

ментаў маёмасна- і сацыяльна-прававога характару, захоўванне якіх тлумачылася неабходнасцю доказу сваіх правоў і прывілеяў. Асноўныя, найбольш раннія віды дакументаў, якія становіліся «ядром» будучых фамільных збораў феадалаў ВКЛ, гэта: 1) акты, якія падцвярджалі правы на зямельныя ўладанні і іншую маёмасць, што знаходзілася ва ўласнасці чалавека, сям'і, роду; 2) прывілеі на тытулы (княжацкі, графскі), на шляхецтва, нададзеныя прадстаўнікам роду; 3) «намінацыі» на дзяржаўныя пасады і іншыя дакументальныя сведчанні, што падцвярджалі высокае палітычнае становішча іх уладальніка, яго дзяржаўныя, ваенныя заслугі.

Асабліваасцю дакументаў дадзеных відаў з'яўлялася і тое, што патрэба ў іх не абмяжоўвалася часам жыцця іх уладальніка, а магла распаўсюджвацца на ўсіх яго нашчадкаў або правапераемнікаў. Азначаныя дакументы выступалі гарантам сацыяльнага становішча і матэрыяльнага дабрабыту іх уладальніка і яго спадкаемцаў, старанна аберагаліся, перадаваліся з пакалення ў пакаленне, фарміруючы спачатку сямейныя, а з часам і родавыя архівы.

Калі характарьзаваць склад прыватных архіваў землеўладальнікаў азначанага перыяду ў цэлым, то можна вылучыць некалькі найбольш буйных груп дакументаў:

1) дакументацыя, што датычыцца гаспадарча-эканамічнай сферы жыцця і дзейнасці феадала (прывілеі манархаў на маёнткі, акты падзелу спадчыны, тэстаменты, шлюбныя кантракты, дамовы аб куплі-продажы ўласнасці, застаўныя, арэндныя акты і г. д. у комплексе з суправаджальнай дакументацыяй — інвентарамі на рухомую і нерухомую маёмасць, актамі ўвядзення ў правы ўласнасці, распіскамі, квітанцыямі і г. д.);

2) дакументацыя, створаная ў працэсе выканання службовых абавязкаў, што адносіцца да дзяржаўнай, палітычнай дзейнасці асобы;

3) дакументацыя, што датычыцца сямейных, сваяцкіх узаемаадносін і сувязей (матэрыялы па генеалогіі роду, дакументы, што падцвярджалі факты нараджэння, шлюбу, смерці або адносіліся да дадзенай тэмы, карэспандэнцыя, альбомы з сямейнымі партрэтамі, фотаздымкі членаў сям'і);

4) асабістыя дакументы творчага характару ўладальніка архіва, членаў яго сям'і (дзённікі, мемуары, літаратурныя, музычныя творы і да т. п.).

Акрамя таго, у родавых архівах буйных землеўладальнікаў, уплывовых дзяржаўна-палітычных дзеячаў маглі захоўвацца такія дакументы, як

5) асобныя дзяржаўныя акты або цэлыя іх комплексы, што ўяўлялі сабой часткі архіва дзяржавы (дакументы афіцыйнага характару, што ствараліся ў межах той або іншай дзяржаўнай пасады, якую займалі прадстаўнікі роду, і што адносіліся да дзяржаўнай уласнасці, напрыклад, кнігі Метрыкі ВКЛ, акты ўніі паміж ВКЛ і Польшчай, земскія прывілеі, міравыя пагадненні ў складзе архіва Нясвіжскай ардынацыі Радзівілаў);

6) калекцыйныя зборы гісторыка-літаратурнай тэматыкі, архівы іншых родаў, што набываліся спецыяльна або разам з маёнткамі (дакументы, што мелі

навукова-гістарычнае, культурнае значэнне, да працэсу ўзнікнення якіх уласнік архіва мог не мець адносін, быць храналагічна значна аддаленым ад часу іх узнікнення, што збіраліся, як правіла, свядома і паслядоўна).

Трэба адзначыць, што асноўная маса дакументаў разглядаемых збораў адносілася ўсё ж да маёмасна-прававых, гаспадарчых, фінансавых пытанняў кіравання маёмасцю, вытворчымі структурамі, што знаходзіліся ва ўласнасці феадала. У сувязі з гэтым у іх назвах, асабліва на ранніх этапах вывучэння, як правіла, выкарыстоўваліся словы, што падкрэслівалі гэту якасць: «поместныя», «помещичьи», «маёнткавыя» і да т. п. Разам з тым, відавочна, што разглядаемыя архівы ўяўляюць унікальны інфармацыйны комплекс свайго часу.

Сярод *асабліваасцей родавых архіваў* дадзенага перыяду з пункту гледжання іх навуковай і культурнай каштоўнасці можна вылучыць наступныя:

асноўная частка дакументаў мае жорсткую тэрытарыяльную прывязку (датычыцца рэгіёнаў, дзе знаходзіліся маёнткі роду), што робіць іх каштоўнай крыніцай па лакальнай гісторыі;

дакументы родавых архіваў храналагічна ахопліваюць, як правіла, больш буйныя перыяды, чым іншыя тыпы архіваў (у асобных выпадках — не менш за 400 гадоў);

у дадзеных архівах адклалася дакументацыя, што адносіцца да гісторыі іншых сем'яў і родаў, звязаных з іх стваральнікамі сямейнымі, маёмаснымі адносінамі, або матэрыялы, зусім не звязаныя з гісторыяй роду, але што патрапілі ў яго склад у якасці калекцыйных матэрыялаў;

у родавых архівах дадзенага перыяду ўтрымліваюцца звесткі аб шырокім коле асоб, што знаходзіліся ва ўласнасці (прыгонныя сяляне і да т. п.), на службе або мелі іншую форму падпарадкаваных ці сяброўскіх адносін са стваральнікам архіва;

у адрозненні ад дзяржаўных архіваў, дакументацыя якіх адлюстроўвала афіцыйны пункт гледжання і мэтай стварэння якіх было задавальненне знешніх, грамадскіх патрэб, мэтай стварэння прыватных архіваў было задавальненне «ўнутраных», сямейных ці родавых інфармацыйных патрэб, у іх уваходзіла дакументацыя, якая магла супярэчыць афіцыйнай, раскрываць схаваныя прычыны, абставіны, наступствы ўвядзення тых або іншых пастаноў дзяржаўнай улады, утрымліваць канфедэнцыйную ці іншую інфармацыю абмежаванага доступу;

стваральнікі і ўладальнікі родавых архіваў, як правіла, усведамлялі іх гістарычнае і навуковае значэнне, свядома захоўвалі найбольш каштоўныя дакументы, што сведчылі аб выдатных заслугах прадстаўнікоў роду, мяркуючы выкарыстоўваць іх для выхавання новых пакаленняў, для фарміравання гістарычнай памяці роду.

Ключавымі фактарамі, што садзейнічалі фарміраванню прыватных архіваў ва ўказаны перыяд, выступалі такія найважнейшыя для свайго часу інстытуты сацыяльнай і юрыдычнай прыроды, як:

род і шанаванне на ўзроўні грамадскай свядомасці і дзяржавы прыналежнасці да таго або іншага старажытнага роду (княжацкага, шляхецкага);

прыватная ўласнасць на зямлю як аснову матэрыяльнага дабрабыту; спадчыннае права, перш за ўсё на зямельныя ўладанні і сацыяльны статус (прыналежнасць да прывілеяванага стану, княжацкага, графскага тыпула, шляхецкага звання);

існаванне права «вечнага» валодання маёмасцю;

развіцця прававая культура і інстытуты судовай улады ў дзяржаве.

*Тэрміналагічны аспект пытання.* Нягледзячы на параўнальна працяглы перыяд гісторыі даследаванняў архіваў асабістага паходжання ў цэлым і родавых, у прыватнасці, тэрміналогію ў дадзенай галіне пакуль нельга лічыць усталяванай [1]. Гэта сцвярджаюць тычыцца як айчынай, так і замежнай гістарыяграфіі. Асобнай праблемай выступае таксама ўзгадненне паняццінага апарату, што прымяняецца ў розных краінах — захавальніцах агульнай архіўнай спадчыны. У беларускай архівазнаўчай літаратуры для абазначэння архіваў асабістага паходжання прымяняюцца наступныя паняцці:

*прыватнаўласніцкія архівы* (рус. — частновладельческие архивы) — тэрмін, што перайшоў у спадчыну ад савецкага архівазнаўства, дзе выкарыстоўваўся для абазначэння памешчыцкіх ды і ўсёй масы архіваў прадстаўнікоў прывілеяваных сааслоўяў; у беларускім архівазнаўстве прымяняецца пераважна ў дачыненні да архіваў (як буйных, так і дробных) шляхты, магнатаў перыяду Вялікага Княства Літоўскага, арыстакратыі перыяду Расійскай імперыі [7, с. 111—115];

*родавыя/фамільныя архівы* — фактычна сінанімічнае паняцце прыватнаўласніцкі архіў, але ўжываецца пераважна ў дачыненні да буйных родавых збораў кіруючай эліты ВКЛ (архівы Радзівілаў, Сапег, Хадкевічаў і інш.);

*сядзібныя архівы* (рус. усадебные) — архівы, больш познія за родавыя па часе ўзнікнення і менш значныя за іх па складу дакументаў, існавалі ў XIX — пачатку XX ст. пры сядзібках цэнтральных маёнткаў землеўласнікаў, ствараліся адным чалавекам або сям'ёй, утрымлівалі дакументы аб кіраванні маёнткамі, а таксама асабістыя дакументы землеўладальніка, выконвалі эканамічныя, сацыяльна-прававыя функцыі, часта выступалі цэнтрам зберажэння гістарычных дакументаў і творчай спадчыны дзеячаў навукі, культуры, мастацтва.

Больш унармаванай у адносінах да тэрміналогіі разглядаемай праблемы з'яўляецца ўласна айчынная архіўная справа. Галіновая нарматыўна-метадычная дакументацыя вызначае наступныя паняцці, звязаныя з прыватнымі архівамі:

*фонды асабістага паходжання* — ужываецца для адрознення фондаў юрыдычных (установаў і арганізацый) і фізічных асоб, абазначае ўсю сукупнасць фондаў, сфарміраваных з дакументаў, што ўтварыліся на працягу жыцця і дзейнасці грамадзян (іх сям'і, роду) [5, с. 60]. У залежнасці ад гэтага ў дзяржаўных архівах, як правіла, адрозніваюць:

*асабісты фонд* — фонд, сфарміраваны з дакументальнай спадчыны адной асобы;

*сямейны фонд* — дакументы сям'і да трох пакаленняў;

*фамільны фонд* — фонд, што ўключае дакументы прадстаўнікоў роду (больш за тры пакаленні) [6].

У архівазнаўстве суседніх краін, у склад архіўных фондаў якіх таксама ўвайшлі падобныя зборы, нярэдка часткі тых, якія захоўваюцца ў Рэспубліцы Беларусь, складалася наступная тэрміналогія.

Расія: *поместно-вотчинные архивы* — у адносінах да архіваў феадалаў, што фарміраваліся з XVI ст.; *помещичьи архивы* — пераважна архівы, што фарміраваліся ў XIX ст. пры сядзібках маёнткаў.

Украіна: *фамільні архівы* — архівы некалькіх пародных сем'яў/родаў палітычнай, ваеннай, эканамічнай, культурнай эліты, час узнікнення якіх адносіцца да перыяду ВКЛ і Рэчы Паспалітай, з дакументамі прыватна-прававога, гаспадарча-эканамічнага, статыстычна-апісальнага, палітычнага, асабістага і інш. характару; *магнатскае родовае (магнатскае, родовае) архівы* — архівы, што складаюцца пераважна з дакументаў аднаго роду прадстаўнікоў пануючага сааслоўя перыяду ВКЛ і Рэчы Паспалітай [4, с. 57—59]; *маёнткавы архіў* — архіў землеўладальніка з дакументацыяй па кіраванні маёнткамі, у літаратуры 20—30-х гг. XX ст. часта ўжываецца пад сінонімам «*поміщицкий архіў*».

Польшча: *archiwa prywatne* — архівы прыватных асоб, у тым ліку землеўладальнікаў; *archiwa podworskie* — тэрмін, што ўзнікае ў працэсе адзяржаўлення зямельнай уласнасці ў пасляваенны час і ўключэння панскіх прыватных архіваў у склад дзяржаўных збораў Польшчы, азначае архівы, створаныя пры родавых і сямейных гнёздах, пераважна — сядзібках маёнткаў прадстаўнікоў прывілеяваных сааслоўяў ВКЛ і Рэчы Паспалітай, арыстакратыі перыяду Расійскай імперыі, землеўласнікаў перыяду другой Рэчы Паспалітай, складаліся з прыватнай маёмасна-прававой, гаспадарчай, асабістай, сямейнай дакументацыі; паняцце часцей выкарыстоўвалася ў пасляваенным польскім архівазнаўстве, пазней (ад пач. 1960-х гг.) было выцеснена тэрмінам «*archiwa rodzinno-majątkowe*»; *archiwa rodzinno-majątkowe* (бел. — сямейна-маёнткавы архіў) — тэрмін, уведзены, як мяркуецца, архівістамі Б. Смаленскай і Т. Зялінскай у пач. 1960-х гг., больш позні варыянт паняцця «*archiwa podworskie*»; *archiwa majątkowe* (бел. маёнткавы архіў) — сінонім тэрмінаў «*archiwa podworskie*», «*archiwa rodzinno-majątkowe*»; *archiwa magnackie* — від архіваў «*rodzinno-majątkowych*», якія створаны прадстаўнікамі магнатскіх родаў Рэчы Паспалітай [8, с. 24].

Германія: *Gutsarchiv* — архіў дакументаў, што адносяцца да прыватных зямельных уладанняў.

У цэлым можна адзначыць, што існуючы набор тэрмінаў пакуль не ахоплівае ўсёй фактычнай разнастайнасці архіваў, што мелі месца ў гісторыі. Адсутнасць уласных «найменняў» шэрагу аб'ектаў, а таксама некаторая ўзаемазмяняльнасць, неканкрэтнасць вызначэнняў — праява незавершанасці яшчэ эмпі-

рычнага этапу даследавання праблемы. Часткова прычыну можна патлумачыць і тым, што ў айчынным (ды і замежным) архівазнаўстве пакуль адсутнічае навукова абгрунтаваная класіфікацыя прыватных архіваў, а гэта — аснова для тэрміналогіі.

Адносна тэрміналогіі ў дачыненні да разглядаемых намі родавых архіваў хацелася б пазначыць наступнае. Па свёй прыродзе гэта архівы, якія могуць быць утвораны, як правіла, толькі ва ўмовах працяглага існавання саслоўнага грамадства, пераважна прадстаўнікамі яго прывілеяваных станаў, кіруючай элітай, якая на працягу многіх пакаленняў здольная ўтрымліваць сваю палітычную, ці, як мінімум, эканамічную моц. Такім умовам у айчыннай гісторыі адпавядала пераважна толькі саслоўе землеўладальнікаў. У сувязі з адзначаным, калі мы кажам родавыя архівы — пад гэтым, амаль без выключэння, трэба разумець прыватныя архівы родаў буйных землеўладальнікаў дасавецкай Беларусі.

*Крытэрыі класіфікацыі.* Адносна базавых аспектаў, якія трэба ўлічваць пры распрацоўцы класіфікацыі архіваў асабістага паходжання, у тым ліку родавых, можна адзначыць наступнае. Любы падобны архіў мае ў сваім складзе некалькі агульных груп дакументаў, што заканамерна ствараюцца ў выніку дакументавання асноўных працэсаў існавання дадзенага тыпу архіваўтваральніка (жыцця і дзейнасці фактычна любой чалавечай асобы пры ўмове яе жыцця ў сацыюме), а менавіта: сфера духоўнага жыцця — унутраны свет чалавека — мінімальная па ступені дакументавання; сфера асабістага жыцця (сям'я, сваякі, сябры, калегі, ворагі і адносіны з імі); сфера грамадскага служэння (службовая або творчая, палітычная, грамадская дзейнасць); сфера кіравання крыніцамі матэрыяльнага дабрабыту (як правіла, максімальная па інтэнсіўнасці дакументавання).

Вырашальны фактар, які ўплывае на канкрэтны асабліваці складу дакументаў, што ствараюцца ў кожнай са сфер, і можа выступаць асновай для падзелу архіваў на віды — «якасць» асобы архіваўтваральніка, і, у прыватнасці, яго сацыяльны статус і род заняткаў. Дамінаванне ў складзе таго або іншага архіва разглядаемага тыпу адной з груп дакументаў стала падставай для трактавання некаторымі даследчыкамі такога архіва як асобнага віду (напр. «маёнткавыя архівы»), што не зусім апраўдана. Таксама не зусім абгрунтаванай падаецца прывязка ў тэрміналогіі (класіфікацыі) да месца фарміравання архіва (напр. «сядзібныя архівы») і інш. другасных прыкмет. Менавіта архіваўтваральнік задае архіву ўсе іншыя ўласцівасці, уплывае на яго склад, месца захоўвання і інш. Напрыклад, згодна з сацыяльным статусам архіваўтваральніка (адпаведна сацыяльна-прававога падзелу грамадства ў пэўны гістарычны перыяд), можна адрозніць магнацкія, шляхецкія, мяшчанскія і іншыя архівы. Істотны ўплыў на склад дакументаў архіва аказваў і род заняткаў (функцыі) чалавека: архівы палітычнага, творчага дзеяча, землеўладальніка і інш. Кожны з такіх архіваў сапраўды будзе мець пэўныя віды дакументаў, уласцівых толькі яму. У літаратуры прадмета ўжо маюцца прыклады вылучэння асобных відаў архіваў згодна з

прыкметай сацыяльнага статусу архіваўтваральніка — магнацкія архівы. Гэта даволі абгрунтаваны падыход, паколькі архівы магнатэрыі Рэчы Паспалітай, як найбольш заможнай і ўплывовай сацыяльнай групы, сапраўды адрозніваліся і якасна, і колькасна ад архіваў прадстаўнікоў іншых груп прывілеяванага саслоўя, напрыклад, шляхецкіх архіваў. Адзіная ўмова — дэталёва вызначэнне крытэрыяў прыналежнасці да той ці іншай сацыяльнай групы (пытанне: каго можна аднесці да магнатаў?). К. Сьвета засноўваецца на крытэрыях «магнацкасці», вызначаных польскім даследчыкам Адамам Керстэнам у артыкуле «*Magateria polska jako warstwa społeczna*»: маёмасць, сваяцкія сувязі з высокапастаўленымі асобамі, адукацыя, наяўнасць рэзідэнцыі, займанне дзяржаўных пасадаў [8, s. 10—11].

Такім чынам, вырашальнае значэнне для распрацоўкі класіфікацыі прыватных архіваў мае *схема сацыяльнай і прафесійнай структуры грамадства* на кожным з перыядаў яго развіцця, становішча ў грамадстве і функцыі, якія выконваюцца асобай, — гэта ключавы фактар, які ўплывае на склад архіваў і, адпаведна, на якасныя адрозненні паміж імі.

З другога боку, разгледжаны падзел на аснове прыкметы становішча ў грамадстве (сацыяльнага статусу) і функцыі архіваўтваральніка мае пэўныя абмежаванні. У шэрагу архіваў, якія фарміруюцца працяглы перыяд часу, вызначэнне прыналежнасці да канкрэтнага віду немагчымае, паколькі такія архівы не з'яўляюцца аднароднымі, сацыяльны статус архіваўтваральніка на працягу часу мог змяняцца (род мог быць спачатку шляхецкім, пазней магнацкім), характар заняткаў асобных прадстаўнікоў роду, сям'і быў розны. Відавочна, што ўказаныя прыкметы больш прымяняльныя да архіваў з аднародным складам і непрацяглым перыядам фарміравання. У адваротным выпадку ўжыванне таго або іншага наймення (мяшчанскі, шляхецкі і інш.) мусіць трактавацца як пазначэнне толькі дамінуючай групы матэрыялаў у ім, але не будзе ўсеахопным.

Важнейшай прыкметай далейшага падзелу архіваў (на разнавіднасці) выступае працягласць фарміравання, згодна з якой у межах кожнага віду архіваў можна вылучыць:

асабісты — архіў, сфарміраваны з дакументаў, што ўзніклі ў выніку жыцця і дзейнасці адной асобы;

сямейны — архіў, сфарміраваны з дакументаў, што ўзніклі ў выніку жыцця і дзейнасці адной сям'і (родныя і сваякі да трох пакаленняў), якія могуць жыць у адзін час;

родавы — архіў, сфарміраваны з дакументаў, што ўзніклі ў выніку жыцця і дзейнасці аднаго роду (родныя і сваякі больш трох пакаленняў).

У адносінах да архіваў разгалінаваных землеўладальніцкіх родаў ВКЛ і Рэчы Паспалітай і, у цэлым, архіваў дарэвалюцыйнага перыяду, мэтазгодным, як нам падаецца, з'яўляецца вылучэнне і такой разнавіднасці, як «архіў асобнай галіны роду» — прамежкавы варыянт паміж сямейным і родавым архівам.

Українські даследчык Г. У. Папакін выдзяляе яшчэ адзін узровень архіваў — фамільны, як архіў, што ўключае архівы некалькіх родаў [4, с. 57—59]. Гэта, на наш погляд, даволі спрэчна: уваход у склад таго або іншага родавага архіва дакументальнай спадчыны іншых родаў — гэта таксама вынік дзейнасці архіваўтваральніка родавага архіва.

Паміж сабой указаньня архівы адрозніваюцца перш за ўсе аб'ёмам (колькасна), прадвызначаным працягласцю іх фарміравання. Аднак, па сутнасці, кожны з іх, у прадстаўленай вышэй паслядоўнасці — гэта этап аднаго працэсу (асабістыя архівы фарміруюць сямейныя, сямейныя — архівы асобных галін роду, пазней — родавыя, г. зн. з дакументамі, што маюць як культурнае, так і прававое значэнне для ўсіх галін роду).

Выкладзеныя вышэй асаблівасці не вычэрпваюць заяўленай тэмы, аднак, як нам падаецца, могуць выступаць базай для далейшай яе тэарэтычнай распрацоўкі, даюць магчымасць глыбей асэнсаваць культурную ўнікальнасць і навуковую каштоўнасць дадзенага тыпу збораў, могуць садзейнічаць далейшаму замацаванню самастойнага месца архіваў асабістага паходжання ў сацыяльнай памяці грамадства.

#### Крыніцы і літаратура

1. Иванова, О. Проблемы эволюции дефиниций в архивоведении (на примере комплексов документов личного происхождения) / О. Иванова // Термінологія дакументознаўства та суміжных галузей знання: зб. наук. прац / В. В. Бездрабко; Кіўскі нац. ун-т культуры і мистецтва; Інститут дзяржаўнага ўправління і права. — Кіў, 2008. — Вып. 2. — С. 108—116.
2. Латушкін, А. М. Нясвіжскі архіў князёў Радзівілаў у XV — першай палове XX ст.: гістарыяграфія і крыніцы / А. М. Латушкін // Веснік Бел. дзярж. ун-та. — Сер. 3. Гісторыя. Філасофія. Псіхалогія. Паліталогія. Сацыялогія. Эканоміка. Права. — 2006. — № 2. — С. 3—9.
3. Латушкін, А. М. Прыватныя архівы землеўладальнікаў Рэчы Паспалітай: агляд польскай гістарыяграфіі / А. М. Латушкін // Російскія і славянскія ісследования: навуц. сб. Вып. 7. / редкол.: А. П. Сальков, О. А. Яновский (отв. редакторы) [и др.]. — Мінск: БГУ, 2012. — С. 229—240.
4. Папакін, Г. В. Архіў Скоропадскіх: Фамільні архівы украінскай эліты другой паловы XVII—XX ст. та архіўна спадчына роду Скоропадскіх / Г. В. Папакін. — Кіў: ДЦЗДНАФ, 2004. — 420 с.
5. Правила работы государственных архивов Республики Беларусь (утв. постановлением Комитета по архивам и делопроизводству при Совете Министров Республики Беларусь от 25 ноября 2005 г. № 7; с измен. и доп. утв. постановлением Министерства юстиции Республики Беларусь от 24 мая 2012 г. № 142) // Национальный реестр правовых актов Республики Беларусь — 2012 г. — № 8/25908.
6. Фонды Национального исторического архива Беларуси. Справочник / сост. Г. Е. Акулович [и др.] — Мінск: БелНИИДАД, 2006. — 304 с.
7. Шумейко, М. Ф. Архивоведение Беларуси: учеб. пособие: в 2 ч. Ч. 1: История и организация архивного дела / М. Ф. Шумейко, К. И. Козак, В. Д. Селеменев. — Мінск: РИВШ БГУ, 1998.

8. Syta, K. Archiwa magnackie w XVIII wieku. Studium kultury kancelaryjno-archiwalnej / K. Syta. — Toruń, 2010. — 312 s.
9. Zielińska, T. Archiwa Radziwiłłów i ich twórcy / T. Zielińska // Archeion. — 1978. — Т. 66. — С. 105—130.

Артыкул паступіў у рэдакцыю 10.04.2013

Ю. В. Нестерович,  
кандидат исторических наук

### ЛЕГЕНДА К ИСТОРИЧЕСКОМУ ДОКУМЕНТУ (ТЕРМИНОЛОГИЧЕСКИЙ И МЕТОДИЧЕСКИЙ АСПЕКТЫ)

В методике археографии широко употребляются термины «оформление» и «описание». Первый из них — по отношению к таким составным компонентам публикации конкретного ИД (исторического документа), как эditorский заголовок ([1]) и эditorская легенда. Он не употребляется по отношению к элементам НСА (научно-справочного аппарата) подготовленной эditorом публикации ИД. Второй из них употребляется по отношению к элементам предисловия (части НСА) и той части археографического оформления ИД, в которой приводятся контрольно-справочные данные. В советском и постсоветском научном и нормативно-методическом дискурсе для обозначения составленной эditorом к публикуемому ИД его общей характеристики, совокупности поисково-справочных и контрольно-справочных данных закрепился термин «археографическое оформление документов». Е. М. Добрушкин характеризует его как «неоправданный, некорректный», но не предлагает альтернативу ему [23, с. 95]. Терминоэлемент «документ» является усечением термина «исторический документ». Полный вариант данного термина предстает громоздким для использования. Более того, он неточен вследствие того, что употребляется в значении не только *результата* эдиции — составленных в соответствии с нормами публикации ИД заголовка к нему и контрольно-справочных данных (легенды), а и в значении *процесса* составления их (на это обращается внимание, напр., в [12]). Во втором издании «Правил издания исторических документов» [28] термин «археографическое оформление» находится в семантическом отношении *меронимии* с терминами «заголовок к историческому документу» и «легенда к историческому документу» (см. раздел 5 Правил). Его неадекватно выделять гиперонимом к ним (в этом случае в соответствии с требованиями лингвистики в него следует добавлять предлог «к»). Преследуя цель унификации терминологии в русле элиминации полисемии, более кратким и точным термином для обозначения общей характеристики публикуемого ИД, совокупности поисково-справочных и контрольно-справочных данных является термин «эditorское оформление». Коррелятивный ему термин «эditor» широко употребляется не только в западноевропейской, но и в отечественной научной и нормативно-методической литературе по археографии [25; 27]. Для обозначения составленных эditorом совокупностей поисково-справочных и контрольно-справочных данных к ИД, в научном и нормативно-методическом дискурсе обычно употребляются профессионализмы «археографическая легенда», «легенда к документу». Они неточны, учитывая многозначность термина «археография» [3, с. 222; 22, с. 73—79] и термина «документ» [29, гл. 2]. Более точным обозначением рассматриваемого понятия будет термин «эditorская легенда». Тем не менее, при этом не устранена метафоричность термины-элемента «легенда».

С. Н. Валк, чтобы подчеркнуть ее, употреблял термин «археографическая легенда», заключая термины-элемент «легенда» в кавычки, подчеркивая тем самым его *метафоричность* [10]. Данная эпистемологическая характеристика термина «легенда к историческому документу» недвусмысленно показывает на необходимость дальнейшего прикладного терминоведческого исследования, ведущего к замене данного термина в терминосистеме археографии. Приступая к нему, следует принимать во внимание, что для обозначения части легенды к ИД, включающей его поисковые данные, не выработан точный термин. В. П. Козлов ввел термин «стратиграфия документа», обозначая им недостаточно уточненное понятие. Автор употребляет его для обозначения понятия «места документа в документальных системах и комплексах» [30, с. 11; 31, с. 35, 203]. Такой термин предназначен не для общего обозначения места хранения публикуемого ИД, присваиваемого взятому на хранение документу архивного шифра, выходящих сведений издания, а для обозначения понятия местонахождения публикуемого ИД в социальной среде. Если различать эditorское оформление, описание и сопровождение (принимая при этом употребление В. П. Козловым термина «сопровождение» в качестве эквивалента и альтернативы к книговедческому термину «научно-справочный аппарат»), то термин «эditorское описание» адекватен в качестве замены терминов «археографическая легенда», «легенда к историческому документу» (беря при этом десигнатом его часть эditorского оформления). Но его использование вовсе не отменяет целесообразности введения (в качестве его меронима) термина, «охватывающего» отметку эditorом местонахождения ИД, архивного шифра, сигнатур. Другой момент, который необходимо принимать во внимание — это различие между составлением эditorской легенды к целиком либо фрагментарно публикуемому ИД и оформлением регеста к ИД.

Регест ИД — результат регестирования, представляющий собой краткое, с сохранением стиля и структуры, формализованное изложение содержания публикуемого ИД, сопровождаемое эditorской легендой, а при необходимости цитированием текста и примечаниями. Регестирование — прием эдиции, заключающийся в аннотировании содержания публикуемого ИД, регест — отдельный результат *специфического приема* опубликования ИД, не редуцируемый к эditorской легенде. В понятийном аппарате и терминосистеме археографии различают следующие виды регеста: *единичный регест* — регест, составляемый к единственному публикуемому ИД; *групповой регест* — регест, составляемый к группе публикуемых ИД; *краткий регест* — регест, в котором изложение содержания публикуемого ИД представлено в форме расширенного эditorского заголовка; *частичный регест* — регест, составляемый к единственному публикуемому ИД; *пространный регест* — регест, в котором изложение содержания публикуемого ИД является полным. От регеста следует отличать краткую передачу текста публикуемого ИД — форму передачи текста, представляющую собой репрезентацию текста в извлечении. И результатом

краткой передачи текста ИД выступает извлечение текста — обособленный фрагмент текста ИД, представленный в эditorской публикации. Поскольку сокращенная передача публикуемого ИД в форме регеста сочетает различные аспекты публикации ИД — передачу текста и эditorский заголовок, она не идентифицируется в нормативно-методической литературе как «археографическое оформление». Тем самым, и легенда к отдельному ИД не является атрибутом эditorского оформления. В случае ее сокращения ИЭ (информационные элементы), охватывающие описание ИД, *частично* выносятся в предисловие. А в случае публикации единственного ИД, они *целиком* вносятся в научно-справочный аппарат (далее — НСА).

Раскрытие понятия легенды к ИД в научном дискурсе не устоялось. Распространена синонимия термина «легенда» и языкового выражения «контрольно-справочные сведения», напр.: [13, с. 30]. Она имеет место и в «Правилах издания исторических документов в СССР». Хотя в «Правилах издания исторических документов» точнее поясняется: «легенда является контрольно-справочной частью издания документа» [28, с. 39]. В. А. Кондратьев и В. М. Хевролина замечают (используя усечение термина): «в археографии термины «легенда» и «контрольно-справочные сведения» употребляются как синонимы. В действительности второе понятие... является лишь кратким определением первого термина» [12, с. 155]. Мы также используем оборот «контрольно-справочные сведения» в качестве неполной предметной характеристики к термину «легенда к ИД» [11]. Что недостаточно точно, учитывая наличие в легенде к ИД *поисковых данных*. Р. П. Платонов и И. Г. Яцкевич употребляли для обозначения понятия совокупности справочных и справочно-поисковых данных, сопровождающих публикуемый ИД, и усеченный термин «легенда к документу», и максимальное усечение — «легенда» [14, с. 25]. При использовании информационного подхода понятие эditorской легенды целесообразно раскрывать как совокупность ИЭ справочного, поисково-справочного характера, касающихся ИД. Подчеркнем, что информационный подход доминирует в науках, описывающих и объясняющих явления и процессы информатизации и социальной коммуникации. При этом исходим из трактовки информатизации как целенаправленной деятельности (имеющей технологический, организационный, правовой аспекты) по обеспечению деятельности общества социальной информацией, содержащейся в продуктах деятельности с закрепленной информацией (далее — ПДЗИ). Если не допускать синонимии терминов «информационный ресурс» и «электронный ресурс», такой трактовке информатизации соответствует, например, и следующее определение: «системно-деятельный процесс, направленный на максимально широкое производство и использование информационных ресурсов» [4, с. 65; 5, с. 76—77]. Использование информационного подхода предполагает моделирование и рассмотрение как эditorской публикации в целом, так и публикуемого ИД как совокупности ИЭ. В рамках информатики термин «информационный элемент» определяется как «единица информации,

подлежащая обработке, хранению и передаче пользователю системы или предназначенная для обеспечения ее работы» [6, с. 27]. В документоведении идентифицирующие ИЭ документа терминируются как «реквизиты» и рассматриваются как элементы оформления документа. В частности, в СТБ П 2059-2010 термин «реквизит официального документа» определен как «элемент оформления официального документа» [7]. В археографии при изложении ее основ информационный подход применяется, в частности, Е. М. Добрушкиным [23, с. 33—40] и М. Ф. Шумейко [24]. Представляется вполне целесообразным применять его и при разрешении проблем методики археографии.

Использование информационного подхода продуктивно при разработке вопросов методики археографии и, в частности, при разрешении проблемы унификации состава эditorской легенды. В п. 220 «Правил издания исторических документов в СССР» элементом легенды к ИД выделяются «поисковые данные (шифр), подлинность, указание на язык, способ воспроизведения; особенности внешнего вида, ссылки на предшествующие публикации документа» [8, с. 114]. Обозначение элемента эditorского описания ИД как «шифра» неопределенно и маргинально. Под ним подразумевается указание архивного шифра дела, в котором наличествует публикуемый ИД. Однако публикация ИД не всегда представляет собой публикацию архивных документов. В научно-методическом издании «Рэкамендацыі па арганізацыі работы з гістарычнымі дакументамі (для навуковых выданняў)» представлен идентичный состав, хотя формулируется он иначе. Первые два элемента — «местонахождение источника и аутентичность документа» [14, с. 25]. В научном издании «Метадчыныя рэкамендацыі па публікацыі рукапісных актавых кірылічных крыніц у Беларусі (XIII—XVIII стст.)» состав эditorской легенды «расширен» — в нее включаются и печатные «упоминания документа», т. е. ИД [19, с. 102] (точнее обозначать эти элементы как «указание местонахождения ИД» и «описание аутентичности ИД»). В «Методических рекомендациях по изданию и описанию Литовской Метрики» к усечению «легенда» синонимом берется термин «контрольно-справочные сведения». Учитывая употребление в них терминов «издание, переиздание книг, документов», развертывание данного усечения предстает как «легенда в издании документа». Элементами легенды выделены: «местонахождение документа, форма, в которой он дошел, материал и размеры рукописи, тип письма, степень сохранности документа, водяные знаки бумаги, печати, пометки и надписи, перечень списков документа, публикация и упоминание издаваемого текста». Безусловно, выражение «форма, в которой дошел документ» маргинально. В документоведении и смежных областях знаний принято вести изложение о внешней форме документа, его аутентичности. Поскольку в рассматриваемых Методических рекомендациях различаются «элементы легенды в сборниках отдельных документов» и «элементы легенды, общие для публикации книг и сборников отдельных документов», то оказывается, что элементами легенды в публикации актовой, копийной книги являются пометы и



надписи, перечни «списков документа», ссылки на предшествующие публикации ИД и упоминания о нем. При публикации актовой, копийной книги эдиторская легенда к ней может вовсе отсутствовать. Контрольно-справочные сведения о книге вносятся при этом в «археографическое предисловие к изданию» [26, с. 15—17, 59—70]. «Широкий» состав легенды к ИД представлен и в научном издании «Метадычныя рэкамендацыі да публікацыі лацінскіх дакументаў XIII — XIV стст.». В нем, вслед за «Normes internationales pour l'édition des documents médiévaux» [18], рекомендуется приводить в ней не только ссылки на предшествующие публикации ИД, но и всякие библиографические сведения, касающиеся ИД. Соответственно этому, формируется определение термина «легенда»: «часть публикации акта, где представляются источники, в которых дошел документ (оригинал, копии, минуты, фрагменты и др.), и сведения о нем, в том числе библиографические» [17, с. 13—19]. Такое определение точнее определения термина, сформулированного С. М. Каштановым, — «часть издания акта, в которой упоминаются все известные источники сведений об акте... и все, относящиеся к нему библиографические указания» [15, с. 42], принимая во внимание наличие в последнем двусмысленного оборота «библиографические указания». В «Метадычных рэкамендацыях па публікацыі польскамоўных дакументаў XVI — XIX стст.» используется термин «легенда печатного документа», в котором терминологический элемент «документ» является усечением от «ИД». В состав легенды к ИД включены «обозначение аутентичности документа (оригинал либо копия), описание оригинала, сообщение копий, публикаций, упоминаний и переводов документа». Впрочем, данное в них наименование элемента легенды к ИД — «описание оригинала», недостаточно точно, поскольку при отсутствии оригинала ИД рекомендуется брать за основу публикации «наиболее раннюю копию» ИД. Описание оригиналов ИД, ранних копий его, относимое к эдиторской легенде, наряду с археографической частью предисловия публикации идентифицируется как «археографическое описание». Археографическое описание включает и обозначение места хранения ИД, «актуальные сигнатуры и шифры». Обозначение листов источника рекомендуется вносить в публикуемый текст либо на полях параллельно ему [25, с. 20, 35—36]. Представляется, что такой эдиторский прием продуктивен только по отношению к *уникальным* ИД. Отметим, что включение используемого А. И. Шаландой термина «археографическое описание» в терминосистему археографии межинтегрирует в ней термин «археографическое оформление» и создает предпосылки для элиминации из нее терминов с терминологическим элементом «легенда». Таким образом, состав легенды к ИД в научном и нормативно-методическом дискурсе различается.

Разрешая проблему унификации состава эдиторской легенды на основе информационного подхода, целесообразно тематически группировать ИЭ эдиторского оформления и описания. Эдиторское оформление ИД предполагает включение в него, наряду с эдиторским заголовком, поисковых данных публикуемого ИД и описание ИД — результата изучения характеристик бытования

его в социальной среде, внешней формы его. Библиографические данные, касающиеся ИД, — это справочные данные, отражающие использование ИД. В соответствии с информационным подходом их следует включать в состав НСА, но не эдиторского оформления. Эдиторское оформление отдельного ИД в издании касается его содержания и формы и иных признаков его, а библиографические данные — ИЭ, касающиеся не ИД, а его опубликования. Они дополняют эдиторское оформление, соответственно, их следует выносить за пределы эдиторского оформления. При незначительном объеме библиографических данных в подготовленной научной публикации ИД, а также при опубликовании единственного ИД, они включаются в предисловие. При значительном объеме их они оформляются в качестве отдельного раздела публикации. При подготовке сборниковых публикаций ИД целесообразно составлять *перечень публикаций ИД* — раздел эдиторской публикации, в котором даны ссылки на предшествующие публикации включенных в нее ИД, и *перечень упоминаний ИД* — раздел публикации, в котором приводятся сведения об упоминаниях публикуемых ИД в каталогах, инвентарях, обзорах и т. д. Такое разрешение не противоречит положениям нормативно-методической литературы, рекомендующей включать в приложения сведения, дополнительные к содержанию публикуемых ИД [28, с. 61]. Оно соответствует отечественной традиции публикации средневековых ИД, при которой ссылки на предшествующие публикации ИД даются не в эдиторской легенде, а в составляемом как элемент НСА публикации перечне опубликованных ИД. Данная традиция поддерживается эдитаорами-«метрикантами» — В. С. Менжинским [16, с. 150] и А. И. Грушей, поместившим в НСА публикации книги Метрики ВКЛ 44 соотношение новых и старых шрифтов рукописей, перечень списков документов, перечень публикаций и упоминаний документов [20]. Последним дано и теоретическое обоснование выделения таких таблиц элементом НСА, а не приложения [21, с. 27].

Таким образом, исходя из создавшейся терминологической ситуации, в терминосистему археографии целесообразно включать термин «эдиторское оформление», обозначающий составляемую эдитором в результате изучения содержания ИД, характеристик бытования его в социальной среде и внешней формы, совокупность ИЭ — общую характеристику ИД, поисковые, справочные сведения, касающиеся ИД (но не его опубликования). Терминологический элемент «эдиторский» в данном термине позволяет четко отграничивать оформление ИД, осуществляемое эдитором, от редакционно-издательского оформления (термин «редакционно-издательское оформление» в издательском деле имеет правовую коннотацию, в частности, отражает право издателя на оригинал-макет издания). Принимая во внимание требование элиминации метафоричности при построении терминосистемы, взамен термина «археографическая легенда» допустимо использовать термин «эдиторское описание» (беря его десигнатом часть эдиторского оформления). Вместе с тем, востребовано введение точного термина для обозначения той части эдиторского описания, которая вклю-

чает поисковые данные ИД. Применение информационного подхода при решении проблемы унификации состава эдиторского оформления, разбиение эдиторского оформления и сопровождения на ИЭ, показывает на целесообразность включения библиографических данных к публикуемому ИД в состав НСА.

## Литература

1. Нестерович, Ю. В. Заголовок к историческому документу (терминологический аспект) // Беларускі археаграфічны штогоднік. Вып. 12. — Мінск: БелНДДАС, 2011.
2. Нестерович, Ю. В. Объект и основные аспекты эдиционной археографической работы (терминологический аспект) // Беларускі археаграфічны штогоднік. Вып. 7. — Мінск: БелНДДАС, 2005.
3. Фарсобин, В. В. Источниковедение и его методы: опыт анализа понятий и терминологии. — М, 1983.
4. Богданова, И. Ф. Основы информационных технологий. — Минск, 2002.
5. Хамкевич, А. А. Информатизация — основа социальной трансформации // Грядущее информационное общество. — Минск: Беларуская энцыклапедыя, 2006.
6. Воройский, Ф. С. Информатика. Энциклопедический словарь-справочник: введение в современные информационные и телекоммуникационные технологии в терминах и фактах. — М.: «Физмаглит», 2006. — 788 с.
7. Предварительный государственный стандарт Республики Беларусь. СТБ П. 2059—2010. Делопроизводство и архивное дело. Термины и определения. ИО. — Минск: Госстандарт, 2010. — 20 с.
8. Правила издания исторических документов в СССР. — М.: Главное архивное управление при Совете Министров СССР, 1990. — 188 с.
9. Методическое пособие по археографии / авт. кол. руков. темы: О. Ф. Козлов. — М.: Главное архивное управление при Кабинете Министров СССР, ВНИИДАД, 1991. Ч. 1. — 257 с. Ч. 2. — 201 с.
10. Валк, С. Н. Регесты в их прошлом и настоящем // Избранные труды по археографии. — СПб, 1991.
11. Несцяровіч, Ю. У. Легенда ў археаграфіі // Энцыклапедыя гісторыі Беларусі. У 6 т. — Мінск: Беларуская энцыклапедыя імя П. Броўкі, 1997. — Т. 4.
12. Кондратьев, В. А., Хевролина, В. М. Некоторые вопросы теории советской археографии // Труды МГИАИ. Т. 29. Актуальные проблемы архивоведения, археографии и документоведения. — М., 1972.
13. Краткий словарь архивной терминологии. — М; Л., 1968. — 28 с.
14. Рэкамендацыі па арганізацыі работы з гістарычнымі дакументамі (для навуковых выданняў) / аўт.-склад. Платонаў Р. П., Яцкевіч І. Г. — Мінск: БелНДДАС., 1997. — 40 с.
15. Каштанов, С. М. Современные принципы издания латинских грамот // Археографический ежегодник за 1983 год. — М.: «Наука». — 1985.
16. Метрыка Вялікага княства Літоўскага. Кніга 43 (1523—1560). Кніга запісаў 43 (Копія канца XVI ст.) / падрыхт. В. С. Мянжынскі. — Мінск: Беларуская навука, 2003. — 167 с.
17. Метадычныя рэкамендацыі да публікацыі лацінскіх дакументаў XIII—XIV стст. / аўт.-склад. А. А. Жлутка. — Мінск: БелНДДАС, 2005. — 50 с.

18. Normes internationales pour l'édition des documents médiévaux // Folia Caesaraugustana. I. Diplomatica et sigillographica. — Zaragoza, 1984.
19. Метадычныя рэкамендацыі па публікацыі рукапісных актавых кірылічных крыніц у Беларусі (XIII—XVIII стст., перыяд Вялікага княства Літоўскага) / аўт.-склад. А. І. Груша. — Мінск: БелНДДАС, 2003. — 168 с.
20. Метрыка Вялікага княства Літоўскага. Кніга 44. Кніга запісаў 44 (1559—1566) / падрыхт. А. І. Груша. — Мінск: Арт-Фэкс, 2001. — 229 с.
21. Груша, А. З вопыту падрыхтоўкі да выдання кнігі Метрыкі ВКЛ 44 (1559—1566) // Беларускі археаграфічны штогоднік. Вып. 3. — Мінск: БелНДДАС, 2004.
22. Нестерович, Ю. В. Оптимум употребления термина «археография» // Архивариус. Зб. нав. паведамл. і арт. Вып. 6. — Мінск: НГАБ, 2008.
23. Добрушкін, Е. М. Основы археографии. Учеб. пос. — М.: РГТУ, 1992.
24. Шумейко, М. Ф. Белорусская археография XIX—XX вв. (Проблемы теории, истории, методики). — Минск: БелНИИДАД, 2007.
25. Метадычныя рэкамендацыі па публікацыі польскамоўных дакументаў XVI—XIX стст. / склад. А. І. Шаланда. — Мінск: БелНДДАС, 2012. — 45 с.
26. Методические рекомендации по изданию и описанию Литовской Метрики / сост. А. Л. Хорошкевич, С. М. Каштанов. — Вильнюс, 1985. — 133 с. — Ратапринт.
27. Нестерович, Ю. В. Проблемы унификации, оптимизации терминологии и построения терминосемантической археографии // Беларускі археаграфічны штогоднік. Вып. 9. — Мінск: БелНДДАС, 2008. — С. 77—93.
28. Правила издания исторических документов. — М.: Издательство Академии наук СССР, 1956. — 72 с.
29. Нестерович, Ю. В. Труды по экспликации базисных понятий научных теорий. Т. I: Экспликация базисных понятий документоведения и инфософии. — Минск: ГНУ «Институт истории НАН Беларуси», 2010. — 312 с.
30. Козлов, В. П. Теоретические основы археографии с позиций современности // Отечественные архивы. — 2001. — № 1.
31. Козлов, В. П. Основы теоретической и прикладной археографии. — М.: РОССПЭН, 2008. — 224 с.

Артыкул напісаны ў рэдакцыю 19.09.2013

## ПУБЛІКАЦЫІ ДАКУМЕНТАЎ

И. Н. Шпилевская,

научный сотрудник отдела археографии БелНИИДАД;

e-mail: dokumentoved@tut.by

О РЕОРГАНИЗАЦИИ ДЕЛОПРОИЗВОДСТВА  
МИНСКОГО ГУБЕРНСКОГО ПРАВЛЕНИЯ В 1837 г.

В XIX в. исполнительным органом при губернаторе в губернии являлось губернское правление. Делопроизводству и организации работы с документами губернского правления как инструменту управления придавалось большое значение. Однако в первые десятилетия XIX в. организационное устройство канцелярий правлений не было единообразным. Канцелярии губернских правлений не имели единой структуры. Они разделялись на экспедиции, состоящие из отделений, которые делились на столы. Начало унификации устройства канцелярий губернских правлений и их делопроизводства было положено законом «Высочайше утвержденное положение о порядке производства дел в губернских правлениях» от 3 июля 1837 г. [1, с. 439—463]. О том, как на территории Беларуси вводился в действие этот закон, дает представление предлагаемый вниманию документ «Список с определения Минского губернского правления от 13 декабря 1837 г.», поступивший в канцелярию минского гражданского губернатора. Документ выявлен в Национальном историческом архиве Беларуси в фонде 295 «Канцелярия минского гражданского губернатора». Публикуется впервые.

**13.12.1837. Минск.** — **Постановление губернского правления об унификации организации канцелярий и делопроизводства губернских правлений Минской губернии**

*№ 23280. В канц[елярию] г[осподина] гр[ажданского] губернатора. 28 декабря 1837 года.*

*Список с определения Минского губернского правления, состоявшегося в 13 день декабря 1837 года.*

Губернское правление в постановлении, состоявшем 16 истекшего сентября месяца, вследствие указа Правительствующего Сената от 24 августа сего года с приложением высочайшего указа, данного Правительствующему Сенату в 3-й день июля сего года, и высочайше утвержденных общего наказа гражданским губернаторам и положения о порядке производства дел в губернских правлениях и земских полициях, делая распоряжение об обнаружении такового высочайшего указа и должному по оному исполнению, между прочим, заключило:

На предмет введения в исполнение нового порядка производства дел в сем правлении с 1 января будущего 1838 года учинить особое постановление. Приступая к таковому и приняв в соображение настоящее разделение дел, число экспедиций и столов, высочайше утвержденный штат губернского правления,

общий наказ губернаторам и вновь утвержденное Положение о порядке производства дел в губернских правлениях приказали: Ко введению в действие по сему правлению высочайше утвержденного положения о порядке производства дел учинить следующее:

1-е. Производящиеся в существующих ныне трех экспедициях сего правления дела разделить согласно распределению изложенному в положении с присовокуплением дел не вошедших в распределение на четыре отделения по прилагаемому при сем расписанию — с назначением из числа положенных по штату в сем правлении десяти столов: по два в отделения первое и второе и по три в отделения третье и четвертое.

2-е. Кроме 1-го отделения должностящего состоять в управлении вице-губернатора, управление прочими поручить по следующему назначению: 2-е — советнику Якубовскому, 3-е — советнику Мельникову и 4-е — советнику Фрибесу.

3-е. Применяясь роду дел, которые ныне имеются по столам в заведывании служащих в сем правлении столоначальников разместить их столопомощников по отделениям, а равно на особые штатные места согласно составленному при сем прилагаемому списку. И остающихся за означенным распределением оставить в отделениях, согласно означению на списке впредь до замещения на открыться имеющиеся в последствии времени штатные вакансии, и за тем копию такового списка вручить приходорасходчику Доманскому, с тем дабы с 1 января будущего 1838 года вошедшим в штат производил в назначенное законами время определенное штатом каждому жалование.

4-е. На основании приложенного при положении высочайше утвержденного штата для губернских правлений с наступающего нового года из имеющих в сем правлении двух секретарей оставить в сей должности титулярного советника Амалицкого, а другого секретаря Коляду уволить от сей неположенной по сему штату должности, а об удовлетворении его жалованием и снабжении документами о службе учинить особое постановление, о чем ему Коляде объявить посредством протоколиста.

5-е. Напечатанные расписания дел раздать во все столы поставя в обязанность столоначальникам дабы тотчас занялись передачею дел и бумаг не разрешенных по тому расписанию по имянным описям. А решенные — велеть передать равномерно по описям в архив, стараясь все сие окончить непременно перед наступлением наступающего нового года. И о таковой передаче подать присутствию за общим подписом здававшего и принимавшего рапорты. Наблюдение же за правильною и своевременною передачею дел возложить на секретаря сего правления Амалицкого.

6-е. Как дела оставшиеся не решенными бывшего при сем правлении временно экспедициею по распоряжению начальства переданы в сие правление и производятся по Особому столу состоящему в заведывании столоначальника

Мошинского. То сии дела наравне с прочими раздать по предметам в отделения и столы для дальнейшего производства.

7-е. Дабы дела, производившиеся доселе по канцелярии г. гражданского губернатора с наступающего нового года, подлежащие производству на основании общего наказа губернаторам и положения о порядке производства дел в губернских правлениях в сем правлении были переданы в подлежащие отделения и столы. Передать один экземпляр распределения к делам начальника губернии.

8-е. Вследствие сделанного в сем правлении постановления 16 истекшего сентября месяца и данного по оному приказания казначею заготавливаются в типографии губернского правления бланки на регистры и книги, за тем столоначальникам сего правления и регистраторам посредством секретаря приказать, дабы с будущего года все регистры и книги заведены были по новым формам приложенным при высочайше утвержденном Положении. О заведении по тем же формам книг для записи прихода и расхода сумм жалованной, расходной, пересылочной, типографической, арестантской и прочих приказать казначею.

9-е. Тем же столоначальникам приказать, чтобы все нерешенные дела, какие к 1 января в каждом столе останутся и из других столов поступят, внесены были в особый настольный по всякому столу регистр, и бумагам неразрешенным, чтобы составлены были ведомости и чтобы сии последние докладывались присутствию записками, так как докладные регистры по новой форме заключать будут в себе бумаги с 1 января поступать имеющиеся.

10-е. С 1-го января будущего 1838 года в ходе дел принять во всем к точному исполнению порядок высочайше утвержденным положением установленный. Наблюдение за чем возложить на гг. членов сего правления управляющих отделениями и секретаря со всеми обязанностями и ответственностью на них тем же положением определенными.

11-е. На основании §59 в отделениях губернского правления должны быть особые печати, которые велеть казначею заказать сделать за счет расходной сего правления суммы. Во сколько же таковые обойдутся рапортовать сему правлению для разрешения выдачи условленного платежа.

12-е. Согласно 11 примечанию под §24 высочайше утвержденного Положения для надлежащей исправности в доставлении срочных сведений поручить секретарю сего правления распорядиться о составлении таблицы должностной быть всегда на присутственном столе и выписок из оной по отделениям и столам. А дабы в составлении таковых ведомостей не было остановки за недостатлением оных от подчиненных мест земским судам и градским полициям в посылаемых указах велеть, чтобы на присутственном столе имели непременно таблиць срочным ведомостям, и по оной ведомости губернскому правлению доставляли без всякого упущения по изданным формам и в положенные сроки предвара при том, что в случае неполучения в срок во отвращение медленности и неаккуратности в представлении таковых ведомостей от сего правления в то

же время за таковыми ведомостями посылаемы будут на счет членов оных судов и секретарей нарочные.

13-е. Составленное распределение дел по определениям и столам препроводить при сообщениях в здешние губернские присутственные места к гг. губернскому и уездным предводителям дворянства, а уездным, равно градскому и земским полициям, при указах на тот конец, дабы первые на отношениях, а последние на рапортах и конвертах означали в какое отделение и стол должна поступить бумага и дабы на самих бумагах излагаемо было кратко и ясно содержание дела, предварив подчиненные места, что за неисполнение сего с секретарей и регистраторов взыскиваемо будет по законам.

И 14-е. О настоящем постановлении с поднесением росписания дел по отделениям и столам сего правления почтеннейше донести представлением его сиятельству господину генерал-губернатору.

*Подлинное за подписом гг. присутствующих и скрепою секретаря.*

*□Верно. Секретарь П. Амалицкий*

*С подлинным читал столоначальник Станкевич.*

*НИИАБ. Ф. 295. Оп. 1. Д. 585. Л. 6—7. Заверенная копия. Типографский экземпляр. Заголовок и подписи рукописные (выделены курсивом).*

#### Источники и литература

1. Высочайше утвержденное положение о порядке производства дел в губернских правлениях: именной указ, 3 июля 1837 г. // Полное собрание законов Российской империи: собр. 2. — СПб., 1838. — Т. 12. — Ст. 10304.

*Артикул наступіў у рэдакцыю 15.05.2013*

*В. М. Лебедзева,*

*старшы выкладчык кафедры беларускай культуры і фалькларыстыкі  
Гомельскага ляскаўскага ўніверсітэта імя Ф. Скарыны*

**ЛІСТЫ М. В. ДОЎНАР-ЗАПОЛЬСКАГА  
ДА АКАДЭМІКА А. А. ШАХМАТАВА  
Ў САНКТ-ПЕЦЯРБУРГСКИМ ФІЛІЯЛЕ  
АРХІВА РАСІЙСКОЙ АКАДЭМІІ НАВУК**

М. Доўнар-Запольскі пакінуў пасля сябе значны эпістэлярый, які раскідааны па архіўных фондах некалькіх краін — найперш Украіны і Расіі. Не з’яўляецца выключэннем і галоўная тагачасная навуковая сталіца Санкт-Пецярбург. Тут лісты М. Доўнар-Запольскага захоўваюцца ў двух сховішчах: Санкт-Пецярбургскім філіяле архіва РАН і Адзеле рукапісаў Расійскай Нацыянальнай бібліятэкі.

Найбольшы комплекс дакументаў знаходзіцца ў СПФ АРАН — 9 фондаў, большасць з якіх з’яўляюцца асабістымі фондамі карэспандэнтаў М. Доўнар-Запольскага, за выключэннем фонду В. Г. Дружыніна, куды трапіў ліст М. В. Доўнар-Запольскага да П. А. Гільдэбранта. У Адзеле рукапісаў РНБ лісты гісторыка захоўваюцца ў фондах С. Ф. Платонава і А. Ф. Бычкова.

Згаданы комплекс сведчыць, што карэспандэнтамі М. В. Доўнар-Запольскага ў горадзе на Няве з’яўляліся 14 чалавек, сярод якіх — галоўныя аўтарытэты расійскай навукі: акадэмікі А. А. Шахматаў, А. Ф. Бычкоў і А. С. Лапо-Данілеўскі, прафесары Пецярбургскага ўніверсітэта А. І. Сабалеўскі, У. І. Ламанскі, Э. А. Вальтэр, В. Р. Дружынін і інш.

Храналагічна ліставанне ахоплівае каля 20 год: ад 1892 да 1911 г. Найбольш інтэнсіўныя кантакты прыпалі на 90-я гады XIX ст., калі М. В. Доўнар-Запольскі працаваў ў Маскве і перажываў этап навуковага сталення і набывання афіцыйнага прафесійнага статусу. Ліставанне сведчыць, што працэс яго інтэграцыі ў расійскі навуковы асяродак адбываўся дастаткова імкліва — з’яўляючыся ўсяго толькі памочнікам архіварыуса ў архіве Міністэрства юстыцыі, ён набывае ўплывовыя кантакты, характар якіх можна вызначыць як партнёрства.

Прыкладам гэтага з’яўляюцца тры лісты да А. А. Шахматава, якія датуюцца 1900, 1901 і 1902 гг. Усе яны знаходзяцца ў асабістым фондзе акадэміка (ф. 134. воп. 3. адз. зах. 471). Тым не менш, ідэнтыфікацыя адрасата М. В. Доўнар-Запольскага выклікала пэўныя пытанні: ні ў адным з лістоў імя акадэміка не пазначана правільна. Аднак змест і рэаліі лістоў сведчаць пра тое, што ўсе яны адрасаваны менавіта А. А. Шахматаву.

Акрамя біяграфічнага аспекту, ліставанне ўтрымлівае цікавую інфармацыю, якая датычыць гісторыі выдання літоўска-беларускіх летапісаў. Перапіска ўзнікла ў сувязі з пачатай Імператарскай археографічнай камісіяй ў Пецярбургу падрыхтоўкай чарговага 17 тома Поўнага збору рускіх летапісаў, прысвечанага «заходнерускаму летапісанню». Падрыхтоўку і рэдагаванне тэкстаў здзяйснялі А. А. Шахматаў і С. Л. Пташыцкі.

З гэтай нагоды ўзніклі кантакты паміж рэдактарамі выдання і М. В. Доўнар-Запольскім, які ў той час займаўся разборам кніг Метрыкі Літоўскай у МАМЮ. Вызначыць ініцыятара кантактаў немагчыма, але відавочна, што яны не былі першым знаёмствам карэспандэнтаў і насілі трохбаковы характар: С. Л. Пташыцкі і М. В. Доўнар-Запольскі таксама ліставаліся паміж сабой па азначанай тэме.

Два першыя лісты з’яўляюцца найбольш інфарматыўнымі, яны звязаны менавіта з праектам выдання і даюць уяўленне пра падыходы М. В. Доўнар-Запольскага да ацэнкі і інтэрпрэтацыі летапісаў Вялікага Княства Літоўскага. Відавочна яго імкненне да неспрэчнага ўдзелу ў праекце, хаця рэальна гэтага не адбылося. Прычынамі маглі быць падрыхтоўка і абарона магістарскай дысертацыі, рэдагаванне аб’ёмных выданняў Археаграфічнай камісіі Маскоўскага археалагічнага таварыства і, нарэшце, перезд даследчыка ў Кіеў.

Апошні ліст, напісаны ўжо з Кіева, сведчыць пра тое, што кантакты захаваліся і надалей: ва ўсякім выпадку, гэта датычыла справы ўзаемных публікацый.

Лісты друкуюцца ў адпаведнасці з рукапіснымі арыгіналамі, скарачэнні раскрыты ў квадратных дужках, таксама як і заўвагі адносна незразумелых фрагментаў тэксту.

**1**

Москва, Остоженка,  
дом Варваринского общ[ества], кв. 55.  
[не датавана]

Многоуважаемый Александр Александрович \*!

С. Л. Пташицкий сообщил мне, что через него можно прислать рецензии по зап[адно]-рус[ским] изданиям для академических «Известий». Сегодня я посылаю на его имя рецензию на изданную Археографической Ком[иссией] книгу «Старинные книги Литовской Метрики». Я воспользовался изданием, чтобы сказать неск[олько] слов о списках Метрики и о способах ее издания — впрочем, имеющих немного значения. По многим причинам я просил бы Вас уделить место для моей рецензии в 1-й книжке 1901 г. \*\*

Кстати, интересуется ли «Известия» книгами г. Григорьева по истории школ в России и изданием бумаг г. Шукина (последний выпуск)? По свойству моих занятий мне было бы сподручно написать рецензию на эти книги.

От С. Л. Пташицкого я узнал, что Вами поднят вопрос об издании литовских летописей. Очень этому радуюсь. Я напечатал половину текста известного мне списка литовск[ой] летописи с вариантами по изданным до сих пор; пришлось, однако, отложить работу вследствие других занятий. Если понадобится,

\* Так у тэксце. Правільна «Алексей Александрович».

\*\* Публікацыя адбылася: *Старинные описи Литовской Метрики // Известия от-д-ния рус. яз. и словесности Имп. Акад. наук. — 1901. — Т. 6. — Кн. 3. — С. 353—361: рец. на кн.: Старинные описи Литовской Метрики. — СПб., 1900. — Вып. 1.*

примите во внимание при издании летописей и мою работу, хотя она еще и не вышла в свет.

Примите уверения в моем уважении к Вам  
М. Довнар-Запольский.

Л. 5, 5 адв., 6.

## 2

Многоуважаемый Александр Николаевич!

Я очень рад буду, насколько сумею, помочь делу издания литовских летописей. К сожалению, теперь подробно высказаться о плане издания затруднительно: занятый печатанием диссертации, я отложил вопрос о летописях и понадобится некоторое время, чтобы о нем высказаться сколько-нибудь обстоятельно.

В сущности, издание литовских летописей требует большого внимания. Я искренне рад, что Вы вводите хороший обычай — побольше собрать сил для его обсуждения и выполнения.

Сколько я не присматривался к спискам литовских летописей, я не мог из известных мне текстов выбрать такой, который можно было бы признать вполне исправленным.

Только недавно я получил от С. Л. Пташицкого начало Познанского списка. Его текст, по-видимому, исправнее других. Кроме того, летописи распадаются на 2 извода: краткий («хроники») и пространный. В обоих желательным было бы исправить редакции и простые недочеты переписчиков. Это — литературная сторона. Историк потребует еще и такого издания, которое отвечало бы на некоторые запросы с его стороны. Приступая к своему изданию, я не мог мечтать выполнить всю сложную работу, как это, по-моему, следовало бы, да и не мог отчасти этого суметь. Я взял в основу напечатанный Синодальный список и ограничился приведением вариантов его же. Кроме того, я считал нужным напечатать найденный мною в Варшаве текст в латинском изложении. Но в издании Археологической Комиссии нежелательно было бы печатать только сводку документов. Надо бы напечатать, если не все списки, то важнейшие по двум изводам. Вероятно, списки можно отпечатать несколькими шрифтами, в т. ч. латынью (это удобно и полезно). Кроме того, издание тут же параллельно соответственных мест Стрыйковского и Длугоша имело бы громадное значение. Для западно-русского читателя оба писателя имеют громадное значение. Для литературной стороны текст Длугоша, ранее других использовавшего послеутраченное летописание, очень безразлично. Список полного извода — поздний, и за Длугошем для уяснения позднейших наслоений летописи.

\* Так у текста.

\*\* Далее два слова закреслены и не разобраны.

\*\*\* Далее четыре слова не разобраны.

Изучение текста Длугоша по отношению к немецким его источникам показало, по-моему, пользу и важность изучения его по отношению к источникам западно-русским. О Стрыйковском говорить не приходится: ведь это тоже литовская летопись, но требующая тщательной связи с известными нам текстами. Тут выяснится и состав Стрыйковского, и многое уяснится по его отношению к литовским летописям.

Мне кажется, что такое сводное издание летописей и хроник не будет очень громоздким и мало выполнимым, раз оно падет не на одного.

Впрочем, буду ждать Ваших. Быть может, Вами уже предпринято что-то более основательное.

Исключительно Вас уважающий и готовый к услугам Вашим  
М. Довнар-Запольский.

Москва, 23 февраля 1901 г.

Остоженка, дом Варваринского общества, кв. 55.

Л. 1—3(з адв.).

## 3

Многоуважаемый Александр Александрович!

Примите расписку в получении гонорара за статью. Если Вам нужна рецензия на книгу В. И. Саввы «Московские цари и византийские василевсы», то я Вам к маю доставлю рецензию об этой книге. Господин Савва будет у нас защищать свою диссертацию, оппонировать придется мне, почему я охотно изложу свои замечания для «Известий».

Искренне Вас уважающий  
М. Довнар-Запольский.

Киев, Львовская, 54

15 января 1902 г.

Л. 4.

Артикул наступіть у редакцію 09.04.2013

\* Далее два слова не разобраны.

\*\* Хутэй за ўсё: М. В. Довнар-Запольский. Старинные описи Литовской Метрики // Известия от-ния рус. яз. и словесности Имп. Акад. наук. — 1901. — Т. 6. — Кн. 3. — С. 353—361.

\*\*\* Сава Уладзімір Іванавіч (1865—1920), гісторык, прыват-дацэнт, затым прафесар Харкаўскага ўніверсітэта.

\*\*\*\* Падкрэслена ў тэксце ліста. Маецца на ўвазе манаграфія У. І. Савы «Московские цари и византийские василевсы. К вопросу о влиянии Византии на образование идеи царской власти московских государей». — Харьков: Типография и литография М. Зильберберг и С-ва, 1901.

\*\*\*\*\* Публікацыя ў «Известиях» не адбылася, рецензія была апублікавана ў «Русской мысли» ў 1902 г. без подпісу: Рус. мысль. — 1902. — Кн. 3. — С. 75—76.

**А. И. Чуткий,***доцент кафедры истории и теории хозяйства**Киевского национального экономического университета им. В. Гетьмана,**директор Музея истории университета, кандидат исторических наук;**e-mail: andr32\_ukr@ukr.net*

### **СТУДЕНЧЕСКИЕ ЗЕМЛЯЧЕСТВА, СОЗДАНИЕ ВЫХОДЦАМИ ИЗ БЕЛАРУСИ В КИЕВСКОМ КОММЕРЧЕСКОМ ИНСТИТУТЕ**

Украинско-белорусские связи в различных сферах жизни имеют давнюю историю, что связано с общей судьбой этих во многом близких европейских народов. Особую страницу подобных взаимовлияний составляют их культурные отношения [1], которые особенно усилились в новое время, что было связано с общим ускорением в сфере образования, науки и культуры — тенденция, которая и по сей день характеризует европейскую цивилизацию, являясь одной из наиболее важных в условиях современных трансформаций. Второй такой ключевой тенденцией стало усиленное развитие экономической сферы, которая также является ведущей сферой жизни современного общества. При этом тема высшего экономического образования представляет уникальное соединение исследования этих тенденций.

Такая обусловленность актуальности темы заставляет исследовать все этапы сотрудничества в научно-культурной и образовательной сфере украинского и белорусского народов. И именно сотрудничеству в сфере высшего (экономического) образования украинского и белорусского народов посвящена статья. Предмет изучается на примере деятельности студенческих землячеств (а именно — Северо-Западного землячества), созданных выходцами из Беларуси в стенах первого украинского вуза экономического профиля — Киевском коммерческом институте (нынешний Киевский национальный экономический университет им. В. Гетьмана). Данная тема впервые получила свое освещение в публикациях А. Л. Киштымова [2] и вполне заслуживает дальнейшего углубленного изучения, чему и посвящена наша публикация.

Тема особенно интересна в связи с тем, что вуз был основан выдающимся белорусским историком М. В. Довнар-Запольским. Но, как вуз, который функционировал на украинских землях, он в то же время на длительный период был основным местом получения высшего экономического образования для представителей не только украинского, но и многих других народов, в том числе и белорусского. В данном случае сказалась не только культурная, но и географическая близость Северо-Западного края к Киеву, что облегчало приезд выходцев из Беларуси. Аналогичной была ситуация и в случае с выходцами из России — среди них преимущественное большинство происходило из географически наиболее близких по отношению к Киеву российских губерний. Таким образом, вполне закономерным было то обстоятельство, что многие устреми-

лись получать высшее экономическое (коммерческое — согласно тогдашней терминологии) образование именно в Киевский коммерческий институт.

Поскольку в Российской империи статистика по национальному признаку была малораспространенной и не вполне объективной, то она не позволяет установить количество выходцев из Беларуси среди студентов Киевского коммерческого института. К тому же не все они были представителями собственно белорусского этноса, поскольку особенности исторического развития Беларуси привели к образованию на ее территории проживания значительных групп представителей польского и еврейского этноса (что было характерно для периода до первой трети XX в.). Но и они должны быть отнесены к выходцам из Беларуси. Это особенно важно для начала XX в., когда в результате завершившегося промышленного переворота белорусские земли вступили в период капиталистического развития, а это вело к особому развитию хозяйственной жизни страны. Сферы, в которой традиционно сильными были позиции еврейского этноса (как в принципе и в Украине).

Чаще всего употребляемая в то время градация по конфессиональному признаку также не подходит, поскольку в наиболее многочисленную среди студентов института графу «православные» подпадали как белорусы, так и украинцы, россияне и представители некоторых других этносов. В частности, на момент возникновения вуза (1906 г., когда он функционировал под названием Киевские высшие коммерческие курсы) в него входило 104 osoby из 229, а практически все остальные были представителями еврейской национальности [3], многие из которых, согласно сводным данным о студентах курсов (института), были выходцами именно из Беларуси.

В 1910 г. из 1931 студента института 814 были православными [4]; в 1912 г. из 3269 студентов православных было 1545 чел. [5], т. е. они составили более половины студенческого контингента института. При этом не стоит забывать, что до этого на первом месте среди студентов института (по конфессиональному признаку) шли иудеи, среди которых было немало выходцев из Беларуси. Да и потом они составляли существенную часть студентов института. Например, в 1917 г. в институте обучалось 5977 студентов, в том числе православных 4246 (в 1916 г. — 3741), иудеев — 456 (в 1916 г. — 476) [6]. В 1919 г. (незадолго до реорганизации Киевского коммерческого института в Киевский институт народного хозяйства) в нем обучалось 1434 представителя православной конфессии и 1561 — иудеев [7].

В связи с такой сложностью выявления истинного количества студентов института, которые были выходцами из Беларуси, наиболее оптимальным является их выявление через призму изучения землячеств, созданных выходцами из Северо-Западного края, как тогда именовались белорусские земли.

Студенческие землячества представляли собой одну из форм самоорганизации студентов, уроженцев одного региона, созданных для защиты их материальных и удовлетворения культурных и ряда других интересов. В частности,

согласно своим уставам, землячества и создавались для удовлетворения материальных и культурных потребностей своих членов и достигалось это путем организации спектаклей, вечеров, экскурсий и других мероприятий, сборы от которых пополняли кассу землячества, откуда впоследствии наиболее нуждающиеся получали ссуды или безвозмездные пособия. Также правления землячеств предоставляли руководству института сведения о наиболее нуждающихся, чтобы последние были освобождены от платы за учебу. Так, для этой цели 9 октября 1913 г. в канцелярии института приглашались представители Северо-Западного землячества (в числе других) «от 6—7 часов вечера» [8].

В перечне студенческих организаций, функционировавших в стенах института в 1910—1914 гг. к таким, которые были созданы бесспорно выходцами из Беларуси, относится собственно лишь одно — Северо-Западное землячество, утвержденное советом профессоров института 25 октября 1909 г., а 29 октября 1909 г. и правлением института [9]. Поскольку в этот же день было утверждено и большинство других студенческих землячеств, которые действовали при институте [10], то можно сделать вывод о том, что выходцы из Беларуси обучались в институте практически с момента его создания. В то же время в другом деле архива института Северо-Западное землячество значится как условно утвержденное [11] и отнесено к землячествам, уставы которых были утверждены советом профессоров института, но не утверждены в комиссии.

Северо-Западное землячество соответствовало в своей деятельности тем целям, которые ставили и другие аналогичные организации. В отличие от большинства других студенческих землячеств института Северо-Западное землячество имело напечатанную программу (тогда как у других по преимуществу они были рукописными [12]), что свидетельствовало как о некоторых финансовых возможностях, так и о большей мере структурированности землячества.

В программе землячества, напечатанной в 1911 г., во первых, указаны его цели: «материальная и культурная поддержка и взаимопомощь входящих в его состав членов» [13]. Каналами предоставления помощи (§2 устава) выступали ссуды, внесение платы за обучение, бесплатная выдача книг и учебников из библиотеки землячества [14].

Как и в случае с другими подобными организациями при институте [15] в состав Северо-Западного землячества могли входить «студенты ККИ (Киевского коммерческого института — *А. Ч.*) — уроженцы или получившие образование в учебных заведениях Северо-Западного края» [16]. В то же время в первоначальном варианте устава было обозначено, что членами землячества могут быть также и выходцы «из Прибалтийского края» [17]. Хотя это положение и было вычеркнуто из окончательного текста устава, но сам по себе этот факт указывает на довольно тесные связи между выходцами из белорусских и литовских земель, в чем сказались и длительная общность исторических судеб этих стран (особенно в период, когда они существовали совместно в составе Великого Княжества Литовского), которая, по-видимому, четко осознавалась моло-

дежью. Вместе с тем ее дальнейшее вычеркивание свидетельствует о довольно быстро прогрессирувавшем развитии национального самосознания, по крайней мере в среде тогдашней белорусской студенческой молодежи, чему способствовало и проживание в иноэтничном окружении Киева.

Также специально следует подчеркнуть, что в отличие от других землячеств [18] в Северо-Западном землячестве не было почетных членов и членосоревнователей, т. е. изначально было заложено равенство всех членов. В этом можно усматривать и больший демократизм студентов — выходцев из Беларуси — в стенах Киевского коммерческого института по сравнению со всеми другими этническими группами среди студенчества этого вуза.

Демократизм Северо-Западного землячества выразился и в том, что от его членов требовался «посильный» ежемесячный взнос [19], тогда как в большинстве других землячеств института он был фиксированным, составляя от 10 до 50 коп. [20]. В случае невзноса ежемесячных сборов в течении двух месяцев студент исключался из членов землячества (так же как и в случае действий, которые «не соответствуют интересам и достоинству землячества») [21], и что соответствовало и уставам других землячеств института.

Средства землячества (согласно уставу) образовывались из членских взносов, процентов на капиталы землячества, пожертвований и случайных поступлений, а также с доходов от различных акций (концертов, спектаклей и т. п.) [22].

Аккумулированные денежные средства землячества разделялись на основной, ссудный, запасной и библиотечный капиталы. Основной капитал являлся неприкосновенным и составлялся из 5% всех отчислений в кассу землячества до достижения 50 руб., после чего его пополнение прекращалось. Также 5% ежемесячно отчислялись в запасной капитал, предназначенный для уплаты за обучение и выдачи долгосрочных пособий. Ссудный капитал предназначался для выдачи краткосрочных пособий (до 6 месяцев) и составлялся «из 60% всей наличности кассы за 1 месяц» [23]. Все капиталы землячества хранились в банке [24]. Но поскольку землячества не имели прав юридического лица, то, следовательно, эти суммы от их имени клал в банк институт, что подтверждается документально. Также руководство института контролировало и саму кассу землячества, для чего последнее вело приход и расход в выданной институтом книге (прошнурованной, с пронумерованными страницами и печатью института) [25]. Кроме того, правление землячества обязывалось раз в полгода представлять директору института отчет о приходе и расходе кассы, а также и о деятельности землячества вообще [26].

Согласно §33 все члены землячества имели право на получение ссуд, но в случае превышения запрашиваемых одновременно несколькими членами землячества сумм над общей наличностью в кассе землячества предпочтение предоставлялось наиболее нуждающимся [27].



Управление землячеством возлагалось на общее собрание и правление. Последнее, как и в других землячествах института [28], было представлено пятью лицами: председатель, товарищ председателя, секретарь, кассир, библиотечарь, а также двумя кандидатами [29]. Правление, как и в других землячествах, избиралось на один год (с 15 ноября по 15 ноября), но, в отличие от других земляществ, в уставе Северо-Западного землячества были четко регламентированы полномочия каждого выборного должностного лица [30], что также было проявлением более демократического состава в сравнении с другими аналогичными организациями института.

Кроме того, была предусмотрена работа ревизионной комиссии, которая состояла из трех лиц, избранных на один год «для ревизии кассовой наличности землячества» [31]. Вообще, согласно §45—48 землячество подавало директору института подробный отчет о своей деятельности, информацию о членах руководства землячества, подчинялось постановлениям директора института, который мог лично присутствовать на собраниях землячества или направлять на них своего представителя. Однако в рукописном варианте устава данные положения не были прописаны, но в то же время имелась статья о том, что землячество «имеет печать с обозначением своего наименования» [32].

Правление (согласно уставу землячества) созывало общие собрания, которые бывали очередными (созывались не менее двух раз в год) и чрезвычайными (созывались правлением, ревизионной комиссией или не менее 1/3 членов землячества по мере надобности) [33]. На очередных собраниях рассматривали отчеты правления о деятельности землячества за отчетный период, избирались должностные лица и др. Собрания считались легитимными при наличии не менее 1/3 членов, а в ряде вопросов (исключение из членов землячества, изменение устава, ликвидация землячества) — 2/3 членов [34]. Для принятия решения необходимым было простое большинство голосов.

Отметим, что изданный в 1911 г. устав Северо-Западного землячества был идентичен (за исключением вышеуказанных моментов) его рукописному варианту, который также хранится в архиве Киевского коммерческого института [35].

Согласно финансовому отчету Северо-Западного землячества с 16 февраля по 12 октября 1910 г. членские взносы за март составили 7 руб. 10 коп., за апрель — 1 руб. 95 коп. и за октябрь — 14 руб. 80 коп. Эти показатели позволили бы определить точное число членов землячества за данный период, если бы не указанное в уставе положение относительно посильности членских взносов, что лишало одинаковости их размеров с каждого члена.

Кроме того, другими статьями дохода землячества были: комиссия за продажу книг и календарей (13 руб. 54 коп.), доходы от лотерей и др. К условно приходной статье относились и возвращенные ссуды. В результате, общий объем прихода за отчетный период составил 99 руб. 72 коп. [36].

Первое место среди расходов занимали ссуды членам землячества, которые составляли от 3 до 4 руб. [37]. Также из кассы землячества выделялись суммы на приобретение учебников для библиотеки землячества.

После сведения приходной и расходной частей в кассе землячества по состоянию на 12 октября 1910 г. оказался 91 руб. 65 коп., «из коих у председателя (Гордин) находится восемьдесят семь руб. и 60 коп., остальные 4 рубля и 5 коп. находятся у отсутствующих членов правления тов. предс. И. И. Чубарова и кассира Л. А. Хрисаненкова» [38]. Таким образом, финансовый отчет землячества помог выявить и руководство землячества, в состав которого, кроме указанных лиц, входил (как следует из того же документа) секретарь Вайнштейн, что указывает на неоднородный этнический состав студентов — выходцев из Беларуси.

В последующем обороты землячества возросли, что засвидетельствовано очередным отчетом о его деятельности (за период с 12 октября 1910 г. по 12 марта 1912 г.). За этот период расходы землячества составили 291 руб. 55 коп. В том числе: выдача ссуд составила 234 руб. 14 коп., приобретение книг — 29 руб., выдано Обществу вспомоществования студентам при институте — 10 руб., канцелярские расходы — 18 руб. 41 коп. Приход за тот же период составил 372 руб. 76 коп. В том числе: членские взносы — 61 руб. 65 коп., пожертвования — 110 руб. 22 коп., возвращение ссуд — 70 руб., от экскурсий (в Вильню и Витебск — чем опять же подтверждается взаимосвязь выходцев из белорусских и литовских земель, которую пытались закрепить и в уставе Северо-Западного землячества) — 34 руб. 85 коп., от продажи книг — 10 руб. 62 коп. [39]. Особо следует подчеркнуть, что из 110 руб. 22 коп. пожертвований, которые поступили от разных лиц, 65 руб. 22 коп. были пожертвованы М. В. Довнар-Запольским, который значился почетным членом землячества [40]. Данное положение позволяет говорить об особом протектировании этому землячеству со стороны Митрофана Викторовича, а следовательно, и об осознании последним своего происхождения, т. е. о том, что М. В. Довнар-Запольский относил себя именно к выходцам из Беларуси.

Среди организованных Северо-Западным землячеством в этот период акций следует выделить две экскурсии членов землячества — в Минск и Вильнюс, а также в Витебск, поскольку они подкреплены архивными документами. Первая была организована в декабре 1910 г. «в гор. Минск как один из торгово-промышленных центров Северо-Западного края», и в ней пожелало участвовать 23 студента института (из которых только 3 были безусловно православно-вероисповедания, тогда как все остальные — иудеями) [41]. Поскольку все экскурсанты, безусловно, были членами Северо-Западного землячества, то этот список, во-первых, дает нам хотя бы приблизительное представление о количестве членов землячества; во-вторых — об этническом составе выходцев из Беларуси, которые получали образование в Киевском коммерческом институте. Администрация института дала согласие на эту экскурсию.

Экскурсия в Витебск была организована в феврале 1911 г., и в ней приняли участие 24 студента института [42]. Сопоставление со списком предыдущей экскурсии позволяет говорить о совпадении лишь одной фамилии. Следовательно: 1) в состав Северо-Западного землячества входили представители как первой, так и второй экскурсионных групп (т. е. за вычетом одной совпадающей фамилии получаем 46 студентов); 2) студенты использовали эту форму мероприятий землячества для посещения своей малой родины (поэтому выходцы из Минска и прилегающих населенных пунктов ехали туда, также как и выходцы из Витебска с окрестностями в этот город); 3) в обоих случаях среди экскурсантов (а, следовательно, и членов землячества) абсолютное большинство составляли евреи. Целью экскурсии в Витебск был заявлен «осмотр памятников 1812 г. и других исторических достопримечательностей, а также фабрик и заводов» [43], хотя, безусловно, это было благовидным предлогом для облегченного проезда на малую родину — для экскурсантов институтом выбивался льготный тариф и облегченные условия проезда.

13 марта 1912 г. был избран новый состав правления Северо-Западного землячества (причем, как следует из документов, выборы эти происходили в помещении Украинского клуба, что свидетельствует о близости интересов как представителей украинского, так и белорусского народов): председатель — Моисей Давидович Лившиц, товарищ председателя — Захарий Львович Дусман, секретарь — Абель Давидович Янин, казначей — Эммануил Аркадьевич Гинцбург, библиотекарь — Гирич Евзерович Яновский [44]. Документ скреплен печатью землячества, а новый состав его правления свидетельствует о значительном присутствии среди белорусских студентов еврейского элемента. Новый рукописный устав землячества, поданный на утверждение правления, уже целиком соответствовал напечатанному в 1911 г. тексту [45].

В последний раз Северо-Западное землячество фигурирует в документах 9 января 1914 г., когда было получено указание от правления института немедленно предоставить сведения о составе руководства землячества для передачи киевскому губернатору [46]. Отдельное дело по Северо-Западному землячеству заканчивается 11 марта 1914 г. И это вполне закономерно — летние каникулы приостановили его деятельность, как и других землячеств, а с началом Первой мировой войны деятельность любых подобных организаций была запрещена.

Тем не менее это не остановило приток абитуриентов в Киевский коммерческий институт из белорусских земель. Так, в период Первой мировой войны и последовавших вскоре революционных событий в институт продолжали поступать выходцы из различных регионов Беларуси (главным образом из Минска, Гомеля и Бреста, что непрямо подтверждает особую роль этих городов в экономической жизни Северо-Западного края, что и обуславливало большую тягу выходцев из них к получению экономического образования), что засвидетельствовано данными о поступающих за этот период [47]. Именно в эти годы в Киевский коммерческий институт поступил и дед актера и певца В. В. Высоцкого

В. Ш. Высоцкий, а также и его брат [48] — оба выходцы из Бреста. Таким образом, культурные связи (в плане обучения выходцев из Беларуси в украинских вузах) не прерывались даже в такие особо тяжелые годы, как годы Первой мировой войны и последующей революции 1917—1920 гг., что лишний раз подтверждает их давнюю историю и крепкие традиции. При этом напомним, что до середины марта 1917 г. Киевским коммерческим институтом руководил белорусский ученый М. В. Довнар-Запольский.

В завершение этой темы хочется отметить, что в архиве института удалось выявить документ, согласно которому в 1910 г. группа студентов планировала создать Минское землячество: 8 октября 1910 г. прошение разрешить собрание «студентов уроженцев г. Минска и Минской губернии для организации землячества» подала инициативная группа студентов 1-го семестра (т. е. вновь поступивших) Э. Гинцбург, А. Гуревич, И. Каган [49]. Документ снабжен резолюцией Довнар-Запольского «разрешить в 3 ч дня» [50].

Факт основания Минского землячества указывает на то, что уже в начале XX в. Минск стал ведущим центром, в том числе и экономической жизни Беларуси, что обусловило значительный приток его выходцев в стены одного из первых в Российской империи экономических вузов. Однако документов, которые бы подтверждали дальнейшую деятельность этого землячества, выявить не удалось. В частности, оно не значится в перечне как утвержденных, так и условно утвержденных землячеств, а также и в списке землячеств, уставы которых нуждаются в утверждении в специальной комиссии института [51].

Таким образом, подводя итоги исследованной темы, следует констатировать, что несмотря на сложность установки точного числа студентов Киевского коммерческого института, которые были выходцами из Беларуси, можно приблизительно говорить о том, что их число превышало пятьдесят человек, а следовательно было не малым, учитывая то, что общее количество студентов института не превышало 4000, и в то же время студенчество вуза было весьма многонационально. Также, безусловно, можно говорить о содействии со стороны Довнар-Запольского, как директора института, развитию созданного выходцами из Беларуси Северо-Западного землячества, а значит — и про осознание последним своей принадлежности к белорусскому этносу. При этом данная тема требует дальнейшего изучения. В частности, целесообразно провести выявление личных дел студентов, которые были членами Северо-Западного землячества для их более детальной характеристики, а также выявить выходцев из Беларуси в среде сотрудников института. Например, было установлено, что один из первых смотрителей Музея товароведения при Киевском коммерческом институте Н. С. Помазков был сыном крестьянина — выходца из Могилевской губернии (Климовичский уезд, Шумяцкая волость)\*. Таким образом, исследования в данном направлении следует продолжить, что поможет более

\* ГАК. Ф. 153. Оп. 1. Спр. 111. Л. 40 а.

полной реконструкции истории украинско-белорусских связей в сфере высшего образования.

#### Приложение

### Устав Северо-Западного землячества студентов Киевского коммерческого института, напечатанный в 1911 г. (ГАК. Ф. 153. Оп. 8. Д. 881. Л. 25—29)

#### «Устав Северо-Западного землячества при Киевском Коммерческом Институте»

##### I. Цель Землячества.

§1. Северо-Западное зем-во имеет своей целью материальную и культурную поддержку и взаимопомощь входящих в его состав членов.

§2. Взаимопомощь выражается в следующем: 1) в выдаче ссуд; 2) вносе платы за правоучение, 3) в бесплатной выдаче книг и учебников из библиотеки зем-ва и, вообще, в приискании средств, способствующих материальной поддержке своих членов.

*Примечание:* Взнос платы за правоучение производится в случае отказа от такового соответствующими организациями.

##### II. Состав Землячества.

§3. Членами зем-ва могут быть студенты К. К. И. — уроженцы или получившие образование в учебных заведениях Северо-Западного края. (Л. 25)

*Примечание:* Студенты Института, не вполне удовлетворяющие условиям, указанным в §3, принимаются в зем-во по докладу Правления на Общем Собрании за поручительством 3 членов.

§4. Желаящие вступить в число членов, подают об этом заявление Правлению зем-ва, которое и делает соответствующее постановление.

*Примечание:* В случае отказа Правлением в прием, на такое постановление может быть подан протест Общему Собранию.

§5. Всякий член зем-ва уплачивает в кассу последний ежемесячный посильный взнос.

§6. Члены зем-ва, в случае выхода из него, взносов обратно не получают.

§7. Участие членов в землячестве прекращается по постановлению Правления зем-ва: 1) за неуплату двух ежемесячных взносов и также неуплату ссуд и 2) если деятельность члена не соответствует интересам и достоинству зем-ва.

*Примечание:* Постановление Правления об исключении может быть опротестовано: в таком случае мотивы исключения рассматриваются на Общем Собрании, постановление которого считается окончательным.

##### III. Средства Землячества.

§8. Средства зем-ва образуются из: а) обязательных членских взносов, б) из % на капитал кассы зем-ва, с) сборов с Концертов, лекций и вечеров,

устраиваемых Общим Собранием с соблюдением общих законных условий д) из пожертвований и случайных поступлений.

§9. Ежемесячные взносы производятся членами зем-ва в кассу зем-ва, при чем кассиром выдается расписка. (Л. 26 об.)

#### IV. Управление Землячества.

§10. Управление зем-вом возлагается на: а) Общее Собрание и б) Правление.

##### A. Общее Собрание.

§11. Общие Собрания созываются Правлением и подразделяются на очередные и чрезвычайные.

§12. Очередные Общие Собрания созываются не менее 2-х раз в год для рассмотрения и утверждения отчета, а равно для избрания должностных лиц и кандидатов к ним. На этих собраниях обсуждаются и разрешаются кроме того и другие дела, превышающие власть Правления, а равно и те, которые считает нужным внести Правление.

§13. Чрезвычайные Собрания созываются по мере надобности по усмотрению Правления, ревизионной комиссии или по требованию не менее 1/3 числа членов.

§13а. Собрание зем-ва производится каждый день раз с особым разрешением Директора и подчиняется во всем требованиям Высочайше утвержденных правил 11 июня 1907 г.

§14. О времени и месте всякого собрания, а равно и предметах, подлежащих обсуждению, Правление обязано оповестить членов зем-ва.

§15. Общие Собрания открывает председатель Правления: президиум избирается каждый раз из присутствующих членов зем-ва.

§16. Общие Собрания считаются законными при наличности не менее 1/3 членов зем-ва, за исключением собраний, созываемых для решения вопроса об исключении членов, о желательных изменениях устава, о ликвидации дел зем-ва, когда необходимо присутствие минимума 2/3 членов зем-ва.

§17. Дела, как на Общем Собрании, так и в Правлении решаются простым большинством; для решения (Л. 27) же вопросов указанных в §16, необходимо большинство 2/3 присутствующих членов.

§18. В случае отсутствия наличности законного числа членов, назначается в возможно скором времени вторичное Собрание, которое считается законным при всякой наличности членов.

##### B. Правление.

§19. Правление состоит из 5-ти лиц: председателя, тов. председателя, секретаря, кассира и библиотекаря, сверх того — двух кандидатов.

*Примечание:* Правление избирается Общим Собранием закрытой баллотировкой сроком от 15 ноября по 15 ноября.

§20. Заседание Правления считается состоявшимся при наличии 3-х членов. Постановления Правления записываются в особую книгу и скрепляются подписями всех присутствующих членов.

§21. Обязанности председателя Правления: 1) руководствовать заседаниями Правления, 2) делать доклады Общему Собранию, 3) подписывать все бумаги, исходящие от имени зем-ва, 4) приглашать членов зем-ва на заседания (обязанности председателя исполняет в его отсутствие его товарищ).

*Обязанности секретаря:* 1) составлять протоколы заседаний Правления и Общих Собраний и вносить их в особую книгу, 2) составлять списки лиц, входящих в число членов зем-ва.

*Обязанности кассира:* 1) принимать поступающие взносы, 2) производить все финансовые операции, постановленные Общим Собранием или Правлением, 3) вести приходо-расходную книгу, 4) составлять отчеты кассы, 5) выдавать в случае экстренной необходимости ссуды не свыше трех рублей по собственному усмотрению, 6) вносить воп-(Л. 27 об.)росы об этих ссудах на рассмотрение и утверждение Собраний Правления.

*Примечание:* Кассир не имеет права выдавать ссуд тому же лицу вторично, пока первая ссуда не будет утверждена Правлением.

§22. Все бумаги, исходящие из Правления, должны быть подписаны председателем или его товарищем и секретарем.

§23. Правление заведует всеми делами зем-ва и несет пред ним ответственность за правильное их ведение.

#### **Ревизионная комиссия.**

§24. Ревизия кассовой наличности зем-ва производится ревизионной комиссией, состоящей из 3-х членов, выбираемых на Общем Собрании сроком на 1 год — от 15 ноября. Ревизия может быть произведена по требованию 1/3 числа членов зем-ва.

*Примечание:* Ревизионная Комиссия имеет право производить ревизию во всякое время.

#### **Операции кассы.**

§25. Капитал кассы разделяется на 1) основной, 2) ссудный, 3) запасной и 4) библиотечный.

§26. Основной капитал составляется из 5 проц. отчислений от ежемесячных взносов в кассу, а по достижении им суммы 50 руб. пополнение прекращается.

§27. Ссудный капитал составляется из 60 проц. всей наличности кассы за 1 месяц.

§28. Библиотечный капитал составляется из 30 проц. всей наличности кассы за 1 месяц.

§29. Запасный капитал составляется из 5 проц. отчислений за каждый месяц.

§30. Основной капитал является фондом неприкосновенным и обеспечивающим существование кассы. (Л. 28)

§31. Запасной капитал предназначается для уплаты за правоучение и выдачи долгосрочных пособий.

§32. Ссудный капитал предназначается для выдачи краткосрочных пособий (сроком не более 6-ти месяцев).

*Примечание:* Правление может разрешить отсрочить уплату ссуды до 1 года, после чего проситель может ходатайствовать через Правление перед Общим Собранием о продолжении срока или об окончательном освобождении от уплаты ссуды и перечислении ссуды в безвозвратное пособие.

§33. Все члены зем-ва имеют право получать ссуды.

§34. О желании получить ссуду подается заявление в Правление с указанием срока или сроков возврата, хотя Правлению представляется право изменить эти сроки.

*Примечание:* Отказ Правления от ссуды может быть обжалован перед Общим Собранием, постановление которого считается уже окончательным.

§35. Члены Правления, желающие получить ссуду, не могут участвовать в постановлении о выдаче таковой, а также в определении размеров и сроков ссуды.

§36. Если предъявленные одновременно требования ссуд превышают наличность кассы, то ссуды выдаются по усмотрению Правления или пропорционально требованиям, при невозможности удовлетворения всех ходатайств отдается предпочтение находящимся в более тяжелых материальных условиях.

§37. Член зем-ва, получивший ссуду, может обращаться с просьбой о выдаче другой лишь после того, как будет уплачена первая ссуда.

*Примечание:* В особо важных случаях допускается исключение из этого правила.

§38. Выдача долгосрочных пособий производится из запасного капитала в особо важных случаях, когда по (Л. 28 об.) выяснению Правления, материальное положение просителя окажется крайне тяжелым.

§39. Все получившие ссуду выдают в том расписку на имя кассы зем-ва.

§40. Все капиталы кассы хранятся в банке, а на руках кассира имеются лишь суммы, размер которых определяется Правлением необходимым для текущих операций кассы.

§41. В случае ликвидации дел зем-ва весь капитал кассы и все имущество получает то или иное назначение по определению Общего Собрания и с утверждения Совета Института.

§42. Все расходы по ведению дел зем-ва покрываются из сумм кассы зем-ва.

§43. Операции кассы начинаются с того момента, когда общий капитал достигает 15 руб.

§44. Доходам и расходам зем-ва ведется особая шнуровая книга с печатью Института.

#### Отношение к администрации Института.

§45. Правление зем-ва обязано в конце каждого полугодия представлять Директору Института отчет о своей деятельности, а также о приходе и расходе сумм.

§46. Зем-во и его исполнительный орган подчиняются во всем распоряжении Директора.

§47. Директор Института или, по его поручению, другое лицо имеет право ознакомиться с делами зем-ва, со всеми его документами, а также присутствовать по своему усмотрению на Собраниях зем-ва.

§48. Правление зем-ва обязано сообщать Директору о своем составе и о всех в нем переменах» (Л. 29).

#### Литература и источники

1. Галенчанка Г. Я. Невядомыя і малавядомыя помнікі духоўнай спадчыны і культурных сувязей Беларусі XV — сярэдзіны XVII ст. / Г. Я. Галенчанка. — Мінск: Беларус. навука, 2008. — 458 с.
2. Киштымов А. Л. М. В. Довнар-Запольский — организатор и руководитель Киевского коммерческого института // Даследчык гісторыі трох народаў: М. В. Доўнар-Запольскі (Зборнік навуковых артыкулаў і дакументаў). — Гомель — Рэчыца: ГДУ імя Ф. Скарыны, 2000. — С. 71—89.
3. Государственный архив г. Киева (далее — ГАК). Ф. 229. Оп. 1. Д. 19. Л. 73.
4. Записка о Киевском коммерческом институте. — К., 1910. — С. 42.
5. ГАК. Ф. 153. Оп. 8. Д. 891. Л. 11 об.
6. Там же. Д. 983. Л. 58.
7. Там же. Д. 891. Д. 96.
8. Там же. Д. 320. Л. 29.
9. Там же. Л. 1.
10. Там же. Л. 1—2.
11. Там же. Д. 321. Л. 16.
12. Там же. Д. 881.
13. Там же. Л. 26.
14. Там же.
15. Там же. Д. 478. Л. 3; Д. 883. Л. 2; Д. 473. Л. 34 об.
16. Там же. Д. 881. Л. 26.
17. Там же. Д. 321. Л. 17.
18. Там же. Д. 144. Л. 13; Д. 321. Л. 11; Д. 478. Л. 3.
19. Там же. Д. 881. Л. 26 об.
20. Там же. Д. 321. Л. 11 об.; Д. 478. Л. 3 об.; Д. 144. Л. 26; Д. 883. Л. 2 об.
21. Там же. Д. 881. Д. 26 об.
22. Там же.
23. Там же. Л. 28.
24. Там же. Л. 29.
25. Там же.

26. Там же.
27. Там же. Л. 28 об.
28. Там же. Д. 321. Л. 13; Д. 478. Л. 4 об.
29. Там же. Д. 881. Д. 27 об.
30. Там же. Л. 27 об.—28.
31. Там же. Л. 28.
32. Там же. Д. 321. Л. 19 об.
33. Там же. Д. 881. Л. 27.
34. Там же.
35. Там же. Д. 321. Л. 17—19 об.
36. Там же. Д. 49. Л. 16.
37. Там же. Л. 17.
38. Там же. Д. 49. Л. 18.
39. Там же. Л. 30.
40. Там же.
41. Там же. Д. 179. Л. 3.
42. Там же. Д. 355. Л. 4.
43. Там же. Л. 1.
44. Там же. Д. 49. Л. 32.
45. Там же. Д. 49. Л. 49—52; Д. 881. Л. 25—29.
46. Там же. Д. 320. Л. 34.
47. Там же. Д. 1623. Л. 85 об.—86, 99 об.—100.
48. Там же. Оп. 7. Д. 357, 360.
49. Там же. Оп. 8. Д. 320. Л. 26.
50. Там же.
51. Там же. Д. 321. Л. 20—22.

Артыкул наступіў у рэдакцыю 21.05.2013



Рис. 1. Устав Северо-Западного землячества при Киевском коммерческом институте (ГАК. Ф. 153. Оп. 8. Д. 881. Л. 25).



Рис. 2. Прощение группы студентов об организации Минского землячества при институте (ГАК. Ф. 153. Оп. 8. Д. 320. Л. 26).

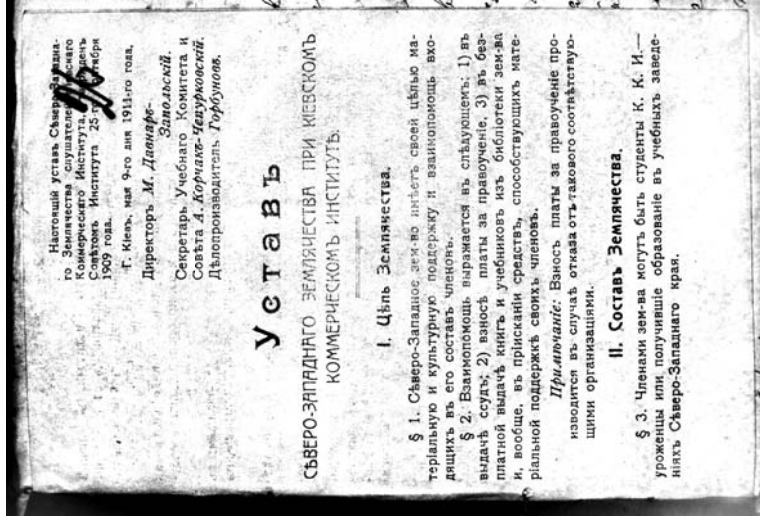
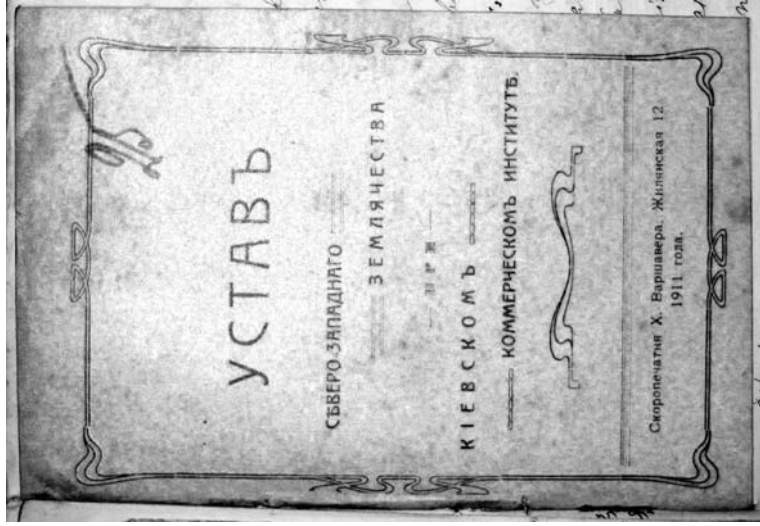

Рис. 3. Дело Северо-Западного землячества при Киевском коммерческом институте (ГАК. Ф. 153. Оп. 8. Д. 49).

Назва	Колькасць	Цэна	Сумара
Сябро-Западнага Земляцтва	1 шт.	10 руб.	10 руб.
Выдак сурж	234 шт.	29 коп.	67 руб. 84 коп.
Правітальны Акт	1 шт.	10 руб.	10 руб.
Выданне 14-а Кольцаў	1 шт.	291 коп.	2 руб. 91 коп.
Камп'ютарныя лісты	1 шт.	11 руб.	11 руб.
Матэрыял для Сав.-Зем. 3-а н. н. 1910-1912	1 шт.	11 руб.	11 руб.
<b>Усяго</b>			<b>312 руб. 84 коп.</b>

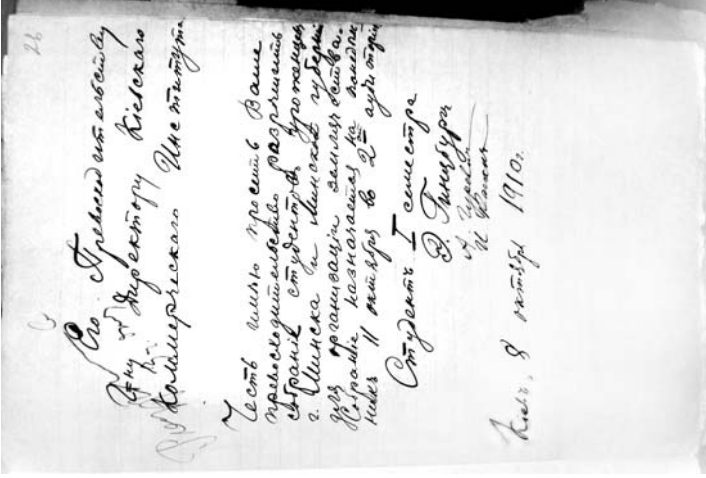
Выводзіцца сурж  
Застава а. н. н. 1910-1912  
Права Акт  
Матэрыял для Сав.-Зем. 3-а н. н. 1910-1912

У с. Навары (Віцебск. губерня) 1912 года

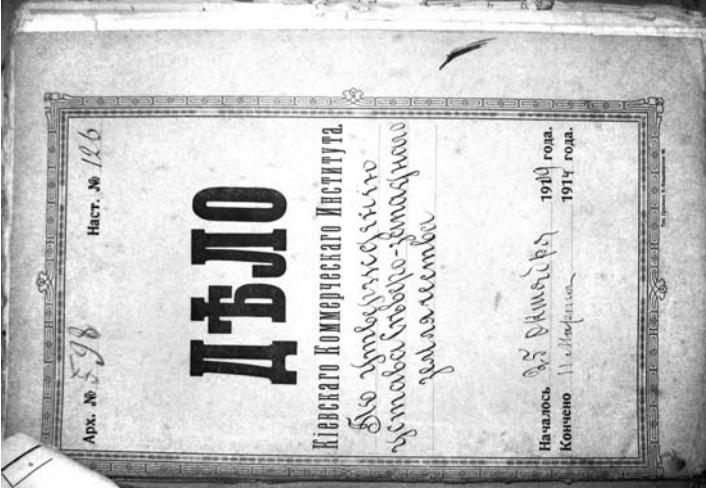
Рис. 4. Отчет о финансовом состоянии Северо-Западного землячества за 1910—1912 гг. с указанием среди жертвователей М. В. Довнар-Запольского (ГАК. Ф. 153. Оп. 8. Д. 49. Л. 30).

**В. С. Іванова,**  
старшы выкладчык кафедры крыніцазнаўства  
гістарычнага факультэта Беларускага дзяржаўнага ўніверсітэта,  
кандыдат гістарычных навук;  
e-mail: ivanova\_olga\_s@mail.ru

### ПАЧАТКІ І ЛЁСЫ «НАВУКІ АБ АРХІВАХ»

(артыкул Ш. Ланглуа «Навука аб архівах», 1895)

Так сталася, што артыкул французскага гісторыка і архівіста Шарля Ланглуа «Навука пра архівы», надрукаваны ў 1895 г. у «Часопісе архіваў, бібліятэк і музеяў» [1], вядомы на постсавецкай прасторы не непасрэдна, а толькі праз архівазнаўчыя працы Я. Міхайлава, Я. Старасціна, Е. Кальсінай, І. Мацяш [2] і інш. Гэты артыкул, як і іншая сусветна вядомая класічная архівазнаўчая праца галандцаў С. Мюлера, І. Фэйта, Р. Фруіна «Кіраўніцтва па прывядзенні ў парадак і апісанні архіваў» 1898 г. [3], так і не была перакладзена ні на беларускую, ні на расійскую мовы. Да сённяшняга дня для беларускіх даследчыкаў у галіне архівазнаўства, крыніцазнаўства, гістарыяграфіі яна з'яўляецца недаступнай нават без перакладу. Гэтым самым мы вымушаны давяраць інтэрпрэтацыям, зробленым у асобных адмысловых кантэкстах, зыходзячы з пастаўленых рознымі аўтарамі спецыфічных задач.

Шарль Ланглуа (1863—1929) — выпускнік Школы хартый, дырэктар Нацыянальнага архіва Францыі ў 1913—1929 гг., быў прадстаўніком накірунку пазітывізму — аднаго з найбольш значных ў XIX ст. Яго самая вядомая праца, сумесна з Ш. Сеньабосам «Уводзіны ў вывучэнне гісторыі» (1897), дала ў рукі гісторыкаў дакладны «пазітывічны» інструментарый для правядзення даследаванняў. Аднак яе нельга разглядаць у адрыве ад двух папярэдніх, менш вядомых, а таму не пераведзеных прац. Гаворка ідзе аб «Архівах гісторыі Францыі» (1891), сумесна з Х. Штэйнам, і пра артыкул «Навука аб архівах» (1895). Менавіта яны сталі фундаментам для з'яўлення такога закончанага гісторыка-метадалагічнага даследавання, як «Уводзіны». Першая з іх «падвела пэўны вынік развіццю французскай архівазнаўчай думкі XIX ст., крытычна асэнсаваўшы дасягненні папярэднікаў, стварыўшы базу для пачатку новага этапу ў развіцці французскага архівазнаўства»; другая — «абвясціла аб з'яўленні новай навукі — архівазнаўства» [4]. Таму несумненна слушным з'яўляецца разгляд усіх трох прац у паслядоўнай сукупнасці для выяўлення эвалюцыі поглядаў, а таксама разгляд феномена архіва з розных бакоў: практычнага, тэарэтычнага і гісторыка-метадалагічнага, што і было зроблена Е. Кальсінай і І. Мацяш.

Пазітывізм стаў метадалагічнай асновай для развіцця архівазнаўства не толькі ў Францыі. У Германіі культ архіўных крыніц, практыка іх шырокай публікацыі і выкарыстання былі ўведзены ў зварот афіцыйным гістарыёграфам Прусіі Леапольдам Ранке (1795—1886), падтрыманы яго вучнем, дырэктарам Прускіх дзяржаўных архіваў Генрыхам Зібелем (1817—1895). Аднак пазітывізм з яго пошукам прычын, заканамернасцей, пацвярджэння фактаў быў далё-

ка не адзіным накірункам другой паловы XIX ст., у межах якога магло б атрымаць афармленне архівазнаўства, якое на той момант вырасла з «пялюшка» эмпірычнага этапу. У 1889 г. у часопісе «Archiv für Geschichte der Philosophie» [5] прадстаўнік накірунку філасофіі жыцця, нямецкі філосаф-ідэаліст Вільгельм Дільтэй апублікаваў артыкул пад назвай «Літаратурныя архівы і іх значэнне для вывучэння гісторыі філасофіі», дзе разглядаў асабістыя архівы дзеячаў літаратуры, навукі, культуры як крыніцу для правядзення даследавання «гісторыі чалавечага духу», што ўвасобілася ў філасофіі, культуры, літаратуры і інш. Гэты падыход зрабіў значны ўплыў на развіццё гістарычнай навукі [6], а таксама літаратуразнаўства і іншых гуманітарных дысцыплін, ён жа стаўся асноватворным для ўзнікнення т. зв. культуралагічнага накірунку ў архівазнаўстве [7], які, аднак, так і не атрымаў значнага развіцця\*.

«Пазітывісцкі» этап развіцця архівазнаўства меў у кожнай краіне свае асаблівасці, але ў 20—30-я гг. XX ст. быў зменены новымі парадыгмамі. У Францыі Л. Феўр і М. Блок супрацьпаставілі кансерватыўнай і закрытай гісторыі пазітывізму гісторыю адкрытую, татальную, што вывучае ўсе аспекты чалавечай дзейнасці [8, с. 59]. У Германіі архівы на пэўны час сталі інструментам ідэалогіі нацыяналізацыі, а архіўная тэорыя адышла на другі план [9]. Архівазнаўчыя працы расійскіх навукоўцаў апошняй чвэрці XIX ст. М. В. Калачова (1819—1885), І. Я. Андрэўскага (1831—1891), Д. Я. Самаквасава (1843—1911), а таксама іх канкрэтныя праекты па адукацыі архівістаў і цэнтралізацыі архіўнай справы найпрост (праз вывучэнне, візты і абмен досведам) грунтаваліся на традыцыях французскага архівазнаўства, у т. л. і працах Ш. Ланглуа. Аднак адзінай спробай знаёмства расійскага чытача з даленай працай застаецца рэцэнзія М. М. Харузіна, што пабачыла свет у 1898 г. [10]. Праціўнікам пазітывісцкіх падыходаў у гістарычнай навуцы і архівазнаўстве дасавецкага перыяду быў тэарэтык і метадолаг гістарычнай навукі А. С. Лапа-Данілеўскі (1863—1919). У СССР жа, як вядома, паступова пачала дамінаваць марксісцкая пастанова аб аб'ектыўнасці і пазнавальнасці гістарычных працэсаў, якія ўздзейнічаюць на прагрэсіўнае развіццё ўсеагульнай гісторыі. Гэтае бачанне ставілася ў апазіцыю да асноўных архівазнаўчых тэорый, т. зв. «буржуазнага архівазнаўства», якія былі прызнаны не актуальнымі для практычных задач савецкай архіўнай справы і падвяргаліся вострай крытыцы аж да канца 80-х гг. XX ст. [11, с. 169].

Ланглуа ў сваім артыкуле ставіў на мэце выкладзі інструментарый «навукі аб архівах» на канец XIX ст. Ён распачаў свой артыкул з вызначэння асноўных паняццяў «архіў» і «навука аб архівах». Архівы разглядаліся як сховішчы дакументаў, якія маюць каштоўнасць. Пры гэтым у залежнасці ад таго, якую каштоўнасць яны мелі: для гісторыі ці для ўлады, вызначаліся асноўныя функцыі не

\* Маюцца перспектывы развіцця ў межах сучасных накірункаў «архівасофіі» і «антрапалагізаванага архівазнаўства».

толькі архіваў, але і навукі аб архівах. Азначалася, што архівы як «арсеналы ўлады» патрабуюць значна менш увагі да праблем забеспячэння доступу, класіфікацыі, стварэння навукова-даведачнага апарату — усяго таго, што з'яўляецца прадметам вывучэння архівістыкі\*. Відавочна таксама, што для Ланглуа існаванне навукі пра архівы непадзельна звязана з функцыяй архіваў для гістарычнага пазнання. Р. Бацье і Я. Старасцін разглядалі гэты падзел як крытэр для перыядызацыі гісторыі архіваў, аднак тут трэба адзначыць, што архівы ніколі ў сваёй гісторыі не былі толькі «арсеналамі ўлады» ці толькі «лабараторыямі гісторыі», яны заўсёды спалучалі ў сабе гэтыя функцыі і яшчэ шэраг іншых, на якія звярталі ўвагу даследчыкі\*\*. Таму гаворка можа ісці аб пэўнай цікавасці да гэтых функцый у розныя перыяды, магчыма, нават іх дамінаванні, а таксама непарыўнай сувязі паміж «архівамі для гісторыі» і інстытуцыяналізацыяй архівістыкі як навуковай дысцыпліны, у чым праяўляецца несумненная заслуга Ш. Ланглуа.

У дадзеным артыкуле таксама разглядалася гістарыяграфія архівістыкі па трох накірунках: падручнікі ці практычныя рэкамендацыі па архіўных працах, даведнікі ці каталогі (рэестры) па архівах і перыядычныя выданні (штогоднікі, часопісы, газеты). Цэнтральнымі працамі, якія акрэсліваліся ў якасці тэарэтычнай асновы архівістыкі, з'яўляюцца працы нямецкія і французскія, аднак мэта аўтара значна шырэйшая — вызначыць універсальныя архівазнаўчыя прынцыпы і падыходы ва ўсіх еўрапейскіх краінах, таму звяртаецца значная ўвага на працы англійскіх, італьянскіх, іспанскіх, швейцарскіх, бельгійскіх, польскіх архівазнаўцаў. Тым не менш, ён не лічыць патрэбным стварэнне сусветнай гісторыі архіваў і апраўдвае існаванне гісторыі нацыянальных. Сярод архівазнаўчых падручнікаў згаданы працы Г. Хольцынгера, Ф. фон Лоера, М. Шампальёна-Фіжака, Ж. Рышу, Э. Лелонга, фон Хельферта, М. Гіры, М. Г. Дэс'ярдына і інш.\*\*\* Яшчэ больш важным для практычнай працы, ужо ў першую чаргу гісторыкаў, аўтар лічыць стварэнне даведнікаў з пералікам дакументаў, якія захоўваюцца ў архівах. Сярод ужо існуючых называюцца даведнікі А. Буркхарта, Ф. Цымермана, Р. Сімса, М. Бардз'е, М. Панье і нарэшце Ланглуа і Штэйна

\* Арыгінальны тэрмін Ланглуа «Archivistique» — архівістыка, што ў дадзеным кантэксте будзе сінонімам паняццяў «навука аб архівах» і «архівазнаўства».

\*\* Напрыклад, І. Я. Андрэўскі ў сваёй працы 1887 г. выдзеліў чатыры функцыі архіваў: 1) як сховішча юрыдычных доказаў; 2) як сховішча кіраўніцкіх і ўрадавых дакументаў; 3) як сховішча гістарычных дакументаў; 4) як сховішча дакументаў асабістых і прыватных.

\*\*\* У Расіі ў гэты час былі ўжо выданы працы М. В. Калачова (Архивы, их государственное значение, состав и устройство, 1877), І. Я. Андрэўскага (Наука об архивах. Лекции, читанные в Санкт-Петербургском Археологическом институте в 1885—1887 гг., 1887), пазней Д. Я. Самаквасава (Централизация государственных архивов Западной Европы, в связи с архивной реформой в России, 1899), якія, як адзначалася, абапіраліся на вопыт французскага архівазнаўства.



«Архівы гісторыі Францыі» (1891, 1893)\*. Апошняя праца з'яўляецца ўнікальнай, бо ўтрымлівае інфармацыю не толькі пра дакументы, што захоўваюцца ў Францыі, але і пра дакументы па гісторыі Францыі, якія знаходзяцца за яе межамі. У гэтым бачыцца тэарэтычная аснова, на падставе якой будуюцца сучаснае паняцце «Нацыянальнага архіўнага фонду», уключаючы т. зв. замежную частку. Больш таго, далей Ланглуа разглядае паходжанне прынцыпу цэнтралізацыі архіўных дакументаў і адносіць яго да XVIII ст., калі т. зв. Кабінет хартый пад кіраўніцтвам гістарыёграфа Маро арганізаваў пошук і капіраванне дакументаў, што датычацца гісторыі Францыі ў замежных сховішчах.

Сітуацыя з архіўнымі перыядычнымі выданнямі, на думку Ланглуа, з'яўлялася дастаткова сумнай, бо ўсе яны да 1895 г. спынілі сваё існаванне, а выданне «Часопіса архіваў, бібліятэк і музеяў», у якім і быў надрукаваны разглядаемы артыкул, з'явілася нічым іншым, як спробай ліквідаваць існуючы прабел. Асноўнай задачай такіх выданняў, паводле Ланглуа, з'яўлялася — перыядычная фіксацыя інфармацыі аб стане архіўнай справы, новых правілаў і паступленнях. Звычайна ў французскіх, нямецкіх, італьянскіх, іспанскіх перыядычных выданнях архівазнаўства закраналася толькі ў адным з раздзелаў разам з бібліятэчназнаўчай, музейзнаўчай ці непасрэдна гістарычнай тэматыкай.

Такім чынам, была зроблена выснова, што стан навукі пра архівы на 1895 г. характарызаваўся амаль поўнай адсутнасцю перыядычных выданняў, але наяўнасцю дастатковай колькасці пералікаў і практычных дапаможнікаў, канчатковым усталяваннем у большасці еўрапейскіх краін асноўных архівазнаўчых прынцыпаў павялічэння да фонду і публічнасці архіваў. Да асноўных праблем архівазнаўства на гэты час аднесены: арганізацыя архіўнага захоўвання, архіўныя памяшканні, апісанне дакументаў, доступу да архіваў, цэнтралізацыя архіўнай справы. Асноўнай задачай архівіста бачылася — апісанне і сістэматызацыя дакументаў. Апошняя праблема разглядалася найбольш падрабязна. Нягледзячы на тое што этап цэнтралізацыі архіўнага фонду Францыі прайшла першай сярод еўрапейскіх краін, тым не менш і тут меліся пэўныя аспекты для абмеркавання: выяўленне і захоўванне дакументаў па гісторыі Францыі, што знаходзяцца ў замежных сховішчах, прыватная ўласнасць на шэраг дакументальных комплексаў, якія не трапілі ў склад Нацыянальнага архіва Францыі, доступ да дакументаў і інфармацыі аб іх, пэўная незавершанасць цэнтралізацыі. Двума асноўнымі метадамі цэнтралізацыі архіўнай справы Ланглуа лічыў выраб копіі ці гвалтоўную канфіскацыю, прычым другі метадаў падаваўся для яго найбольш дзейным і распаўсюджаным у Еўропе. У 1928 г. Ланглуа як дырэктар Нацыянальнага архіва Францыі пры наведванні СССР даў дастаткова высокую ацэнку арганізацыі архіўнай справы ў гэтай краіне [12], аддаючы пера-

\* Па дакументах беларускіх архіваў у 1872 г. выдадзены даведнік М. Гарбачэўскага (Каталог древним актовым книгам губерний: Виленской, Гродненской, Минской и Ковенской, также книгам некоторых судов губерний Могилевской и Смоленской, хранящимся ныне в Центральном архиве в Вильне — Вильно, 1872. — 861 с.)

вагу жорсткай і прымусовай цэнтралізацыі, якая адбывалася ў СССР, перад цэнтралізацыяй ліберальнай, якая ажыццявілася ў Францыі. Кожны з дадзеных відаў меў пэўныя перавагі іхібы.

У артыкуле звярталася ўвага на пытанне наўпрост звязанае з цэнтралізацыяй — пытанне размежавання функцый паміж архівамі, бібліятэкамі і музеямі. Яно вырашалася на працягу ўсяго XX ст. і з'яўляецца актуальным да гэтага часу. Рашэнне Ланглуа бачыў у прадстаўленні грамадскасці інфармацыі аб дакументах незалежна ад месца іх захоўвання. Праблема ўсеагульнага апісання архіўных дакументаў, хуткага пошуку дакументаў і доступу да іх — гэта глабальная праблема архівазнаўства, якую акрэсліў Ланглуа, але якая канчаткова не вырашана і сёння нават пры дапамозе сучасных тэхналогій.

Такім чынам, у канцы XIX ст. французскі вопыт у асэнсаванні архівазнаўчых праблем з'яўляўся адным з самых значных у Еўропе і дазволіў казаць пра пачатак новага «тэарэтычнага» этапу развіцця архівазнаўства, які характарызаваўся наяўнасцю гістарыяграфічнай і метадычнай базы, замацаваннем асноўных прынцыпаў, заканамернасцей, метадаў навукі пра архівы і функцый архіваў. Гаворка ў гэты час ішла не толькі пра пачаткі архівазнаўства як навуковай дысцыпліны, «інтэрнацыянальнай» па сваёй сутнасці, але і пра пэўны этап у развіцці крыніцазнаўства, гістарыяграфіі і гістарычнай навукі. Больш таго, ці не ўпершыню гэтыя накірункі былі пастаўлены ў адзін узаемзвязаны шэраг і абгрунтаваны ў межах пазітывісцкага падыходу. Далейшае развіццё навукі аб архівах у XX і нават XXI ст. паказала жыццяздольнасць прапанаваных падыходаў і дазваляе казаць аб эвалюцыйным, а значыць актуальным характары архівазнаўчых праблем, якія паўставалі перад архівістамі ў розныя часы.

Сучасная сітуацыя ў межах гістарычнай навукі, архівазнаўства і цэлага шэрагу гуманітарных дысцыплін характарызуецца пошукам новых накірункаў развіцця, існаваннем шматлікіх парадыгм, метадалагічных падыходаў і інтэрпрэтацый, імкненнем да міждысцыплінарнасці, а таксама спробамі пэўнай інтэгуляцыяналізацыі і легітымацыі ў беларускай рэчаіснасці. Менавіта яна патрабуе глыбокага вывучэння і асэнсавання незаслужана забытага і неасэнсаванага з прычыны пэўных гістарычных абставін. Праца Ланглуа з'яўляецца актуальнай для вывучэння тэарэтычных асноў архівазнаўства, разгляду эвалюцыі асноўных архівазнаўчых прынцыпаў і паняццяў, пошуку новых шляхоў развіцця архівазнаўства з улікам якасна новага вітка яго існавання і наяўных задач.

#### Літаратура

- Langlois, Ch.-V. La science des archives // Revue Internationale des Archives, des Bibliothèques and des Musées. — Series: Archives. — № 1. — 1895. — P. 7—25.
- Михайлов, Е. В. Методологические проблемы истории архивного дела в современном французском архивоведении // Вопросы критики методологии и теории буржуазного архивоведения. — М., 1980. — С. 110—119; Старостин, Е. В. Западно-европейская историография архивоведения (конец XIX века — первая треть XX в.) // Советские архивы. — 1985. — № 3. — С. 70—77; Кальсина, Е. А. Французское архивоведение: история, теория, методология (конец XIX века — XX век): Дис. ... канд. ист. наук:

- 05.25.02. — М., 2004. — 301 с.; Мацяш, І. Б. Архівознаўства: методологічны засады та історыя развітку. — К., 2012. — С. 190—192.
3. Muller S., Feith I. A., Fruin R. Handleiding voor het ordenen en beschrijven van archiven. — Groningen, 1898. Праца была перакладзена на асновы еўрапейскія мовы: у 1905 — на нямецкую, у 1908 — італьянскую, 1910 — французскую, 1940 — англійскую. У пасляваенны час праца была перакладзена Р. Мянцішкім на польскую мову, але так і не была выдадзена і захоўваецца ў рукапісе.
  4. Кальсына, Е. А. Французское архивоведение: история, теория, методология (конец XIX века — XX век): Дис. ... канд. ист. наук: 05.25.02. — М., 2004. — С. 32—33, 37.
  5. Dilthey Wilhelm, Archive der Literatur in ihrer Bedeutung für das Studium der Geschichte der Philosophie // Archiv für Geschichte der Philosophie. Band II. — S. 343—367; Дильтей, В. Литературные архивы и их значение для изучения истории философии // Вопросы философии. — 1995. — № 5. — С. 124—136.
  6. Дильтей В. Собрание сочинений: В 6 т. / Под ред. А. В. Михайлова и Н. С. Плотникова. — Т. 3. Построение исторического мира в науках о духе. 1909—1910 / Пер. с нем. под ред. В. А. Куренного. — М.: Три квадрата, 2004. — 413 с.
  7. Копп-Оберштебринк Г., Шипке К. Понятие «архив» между теорией и практикой // Траjekte. — № 34, April 2012. — S. 16—20 (переклад на <http://www.urokiistorii.ru/memoty/atc/51650>).
  8. Кальсына, Е. А. Французское архивоведение: история, теория, методология (конец XIX века — XX век): Дис. ... канд. ист. наук: 05.25.02. — М., 2004. — С. 59.
  9. Эрнст, В. Архивация: архив как хранилище памяти и его инструментализация при национал-социализме // Новое литературное обозрение. — 2005. — № 74 / Пер. А. Нестерова по: Ernst Wolfgang. Archival action: the archive as ROM and its political instrumentalization under National Socialism // History of the Human Sciences. — 1999. — Vol. 12. — P. 13—34 (<http://magazines.russ.ru/nlo/2005/74/em9.html>).
  10. Харузин, Н. Взгляд Langlois на архивное дело // Древности. Труды Имп. Археологического общества. — М., 1898. — Т. 1. — С. 130—138.
  11. Олевская, В. В. Некоторые тенденции развития современного французского архивоведения // Проблемы классификации в архивоведении и документоведении: сборник научных трудов. — М.: Главархив СССР, ВНИИДАД, 1987. — С. 169.
  12. Архивное дело. — 1928. — № II (15). — С. 72—73.

### Ш.-В. Ланглуа «Навука пра архівы»\*

Перакладу Мікалай Бусел

Архівамі называюць сховішчы\*\* розных аўтэнтчных актаў і дакументаў, якія ўяўляюць цікавасць для дзяржавы, правінцыі, горада, дзяржаўнай ці прыватнай установы, кампаніі ці прыватнай асобы. З гэтага азначэння вынікае, што ва ўсе часы былі і ва ўсіх краінах ёсць «архівы». Ва ўсіх грамадствах урад, карпарацыі і сем'і адчувалі і адчуваюць патрэбу захоўваць свае акты, дакументы,

\* Апулікавана ў арыгінале: Langlois, Ch.-V. La science des archives // Revue Internationale des Archives, des Bibliothèques and des Musées. — Series: Archives. — № 1. — 1895. — P. 7—25 (заў. публікатара).

\*\* У арыгінале *dépôts*, у шэрагу рускамоўных даследаванняў выкарыстоўваецца транслітарцыя «дэпо» (заў. публікатара).

якія могуць прыдацца дзеля абароны іхніх правоў ці для іхняй гісторыі. Заўважым тут, што ідэя захоўваць «для гісторыі» старадаўнія помнікі, практычная карыснасць якіх яўна састарэла, даўней была мала пашырана. І хоць у нашы дні павага да дакументаў уласціва людзям адукаваным, старыя паперы часта знішчаюцца як непатрэбныя і грувазкія. Колькі муніцыпалітэтаў адправлілі б свае гістарычныя архівы на знішчэнне, калі б закон не абавязваў іх захоўваць? Гэта тлумачыць, чаму велізарная колькасць старадаўніх архіўных сховішчаў бясследна знікла, а большасць існуючых сёння архіўных сховішчаў мае не надта даўнюю гісторыю. Гэта таксама тлумачыць, чаму некалі архівы былі сакрэтнымі: гэта былі арсеналы, куды ўладальнік лічыў лепшым забараніць доступ.

Усе архіўныя сховішчы некалі былі прыватнымі, закрытымі, як каралеўскія, так і іншыя. У мінулым стагоддзі іх было безліч, такіх, як архівы свецкіх ці рэлігійных карпарацый, багатых сем'яў і г. д., больш за дзесяць тысяч толькі ў Францыі, больш за чатыры сотні ў Парыжы. Гэтыя архівы грамад большай часткай былі занятым, дрэнна класіфікаванымі, без вопісаў, «больш абаронены ад працы даследчыкаў, чым ад крадзяжу». Тое ж было ва ўсёй Еўропе. Не існавала «навукі пра архівы», якая займаецца эканомікай, арганізацыяй тэорыі, апісання, параўнання і гісторыяй архіўных сховішчаў, якая б склала пералік гэтых сховішчаў і стварыла б іх каталогі.

Зараз архівы падзяляюцца на дзяржаўныя, заснаваныя дзяржаўнай уладай, і прыватныя, якія належыць юрыдычным ці фізічным асобам. Апошнія ўсё яшчэ даволі шматлікія, амаль усе яны, як і пры Старым Рэжыме\*\*, застаюцца закрытымі і неўпарадкаванымі. У супрацьлегласць, архівы дзяржаўныя, якія ў выніку палітычных рэвалюцый паглынулі праз канфіскацыі, секулярызацыі, арышты і інш. шмат некалі прыватных архіваў, зараз, у прыняцце, адкрыты ўсім\*\*\*. Іх цяпер не разглядаюць толькі, ці пераважна, як арсеналы юрыдычных доказаў, а як захавальнікі гістарычных звестак\*\*\*\*. Захавальнікі гэтых архіваў за апошнія

\* Справа не ў тым, што архівісты таго часу займаліся захоўваннем дакументаў невытворчай сферы і сярод іх не было тэрэтыкаў. Але працы гэтых тэрэтыкаў зараз маюць толькі гістарычную цікавасць. У шматлікай нямецкай літаратуры XVII—XVIII стст. паняцце Archivwesen (веды аб архівах) выкарыстоўвалася Г. Хольцынгерам у працы Catechismus der Registratur- und Archivkunde, с. 117; Ф. фон Лоерам — Archivlehre, с. 179; Б. Баніфацыям — De archivis liber singularis, 1672 і інш.

\*\* Да 1789 года (заў. публікатара).

\*\*\* Усе дзяржаўныя архівы Еўропы — выключачы архівы Канстанцінопаля — нават архівы Міністэрства замежных спраў у Парыжы і архівы Ватыкана, якія былі апошнімі, у прыняцце, сталі даступнымі для грамадзян. Тым не менш нядаўнія дакументы маюць іншую не «гістарычную» каштоўнасць; пачынаючы з пэўнага года, архіўныя дакументы застаюцца недаступнымі і гэты «спецыяльны тэрмін» змяняецца ў залежнасці ад краіны (гл. Хелферт. Staatliches Archivwesen, с. 32 і інш.).

\*\*\*\* Тут будзе ісці гаворка аб архівах як крыніцах гістарычных звестак, аднак зразумела, што большая частка архіваў захоўвае юрыдычныя звесткі. Па-першае, большая частка сховішчаў (дэпо) дзяржавы адкрыты для пацвярджэння эканамічных правоў і служаць

сто год шмат зрабілі, каб іх узбагаціць, забяспечыць іхні фізічны стан, каталагізаваць звесткі, рэканструяваць гісторыю розных фондаў, якія там знаходзяцца. Менавіта яны стварылі навуку пра архівы такой, якая яна ёсць сёння.

Я не маю на мэце разглядаць этапы развіцця гэтай навукі, яшчэ менш мой намер рабіць папярэднія высновы. Я толькі паспрабую паказаць той інструментарый навукі, які ёсць на 1895 г.

## I

I. — Не існуе ніякага «падручніка», дзе былі б метадычна выкладзены і параўнаны дзейсныя ў розных краінах свету правілы і практыкі адміністравання дзяржаўных архіваў. Нататкі Г. Хольцынгера (*Katechismus der Registratur- und Archivkunde*. Leipzig, 1883, in-8) і Франца фон Лоэра (*Archivlehre. Grundzüge der Geschichte, Aufgaben und Einrichtung unserer Archive*. Paderborn, 1890, in-8) тычацца амаль выключна архіўнай справы нямецкіх зямель. Яны, несумненна, утрымліваюць заўвагі і самыя агульныя тэарэтычныя правілы, але ў бібліяграфіі, нават нямецкай, гэты прадмет там вельмі нязначны; правілы не аказваюць належных паслуг навукі пра архівы, такіх, якія аказала навукі пра бібліятэкі маленькая кніжка Арніма Грэзэля.

— Кніга М. Шампальёна-Фіжака (*Manuel de l'archiviste des préfectures, des mairies et des hospices...* Paris, 1860, in-8), якая была напісана, каб сабраць і пракаменціраваць «законы, дэкрэты, распараджэнні, рэгламенты, цыркуляры і іструкцыі, што тычацца архіўнай справы» ў Францыі, страціла сваю вартасць. Яе выгадна замянілі працы Ж. Рьшу (*Traité historique et pratique des archives publiques*. Paris, 1883, in-8; асобнае выданне *Répertoire du droit administratif* de Béquet et Dupré) і Э. Лелонга (*Répertoire général alphabétique du droit français, v° Archives*. Paris, 1889, in-4). Але Рьшу і Лелонг, пішучы ў слоўніках права, непазбежна прытрымліваліся спецыфічнага погляду, погляду адміністратыўнага і юрыдычнага. Лелонг падрабязна разглядае кожную катэгорыю архіўных сховішчаў, арганізацыю і працаўнікоў гэтых сховішчаў, усталявання правілы перадачы дакументаў і выдзялення непатрэбных папер, класіфікацыі, вопісу, перамяшчэння і вырабу выпісак і копій, уліку і г. д. Тэорыю архіўнай справы \*\* ён абмянае. Усе пытанні звязаны з тым, як найлепшым чынам стварыць бяспеку схо-

выкананню практычных задач. Па-другое, дакументаў архіваў у Францыі не дастаткова і трэба звяртацца да архіваў Англіі і Швейцарыі (P. Schweizer. *Geschichte des Zürcher Staatsarchives*, Zurich, 1894, p. 5). «Сапраўдны архіў, — кажа М. Швейцэр, — павінен аб'ядноўваць тэорыю і практыку, мінулае і сучаснасць». Тут мая цікавасць тычыцца пытанняў гістарычнага боку архіваў; у мяне няма прафесійнай кампетэнцыі разважаць пра навуку аб рэгістратуры (*Registraturkunde*).

\* У гэце дакладна «archivéonotie», такія аўтары, як Е. Кальсіна і І. Маіцці выкарыстоўваюць дадзены панятак у транслітарацыі як «архіваэканомія». Даслоўны пераклад з французскай «вядзенне архіваў» не мае, на нашу думку, сутэрэннаў з традыцыйным паняткам «архіўная справа» (заўв. публікатара).

\*\* Гэтыя пытанні каротка раскрыты ў працы Лоэра, ч. XII і інш.

вішчаў і зручнасць даследчыкам. Зрэшты, і без гэтага зразумела, што Рьшу і Лелонг ведаюць і знаёмяць найперш з арганізацыяй архіваў у Францыі. Аднак Лелонг змясціў адзін раздзел пра «замежныя архівы», перад якім падаў багатую, вельмі каштоўную і вельмі карысную бібліяграфію.

— Тое, што на цяперашні час найбольш падобна да параўнальнага трактата міжнароднай архівістыкі, дык гэта брашура фон Хэльфэрта «*Staatliches Archivwesen*» (Wien, 1893, der K. K. Central commission für Kunst und histor. Denkmale). Фон Хэльфэрт, які працуе над рэарганізацыяй дзяржаўных архіваў Аўстрыі\*, у гэтай брашурцы робіць кароткі, але дакладны агляд правіл, прынятых у розных краінах Еўропы, што тычацца архіваў, дзеля таго, каб у Аўстрыі можна было скарыстаць набыты ў іншых досвед. Рубрыкі, па якіх выкладаліся звесткі, былі наступнымі: 1. Агульная арганізацыя. 2. Архіўныя фонды, захоўванне, забеспячэнне захаванасці. 3. Архіўныя працаўнікі. 4. Архіўная тэхніка. 5. Знешнія і ўнутраныя сувязі архіваў. 6. Архіўная служба. 7. Навуковае даследаванне ці выкарыстанне для іншых мэт. 8. Публікацыя. 9. Адбор. Можна дадаць, што брашура фон Хэльфэрта мае 48 старонак\*\*.

У Парыжы (Школа хартый), у Палерма, у Рыме, у Фларэнцы, у Мадрыдзе, у Вене і, зусім нядаўна, у Марбурзе тэарэтычнае архівазнаўства і міжнароднае архіўнае заканадаўства сталі сталымі прадметамі для навучання. Наколькі нам вядома, па гэтых курсах яшчэ не выйшла ніводнай кніжкі\*\*\*.

II. — Пасля «падручніка» — даведнік. Зразумела, што было б карысна і неабходна стварыць даведнік па міжнародным архівазнаўстве, які б задаволіў усе патрэбы, бо ўтрымліваў бы ўсе нацыянальныя даследаванні, якія прыводзіліся і Лоэрам, і Лелонгам. Аднак было б няправільна пісаць гісторыю ці агульную міжнародную статыстыку архіваў цэлага свету. Самыя агульныя звесткі, якія можна надзейна падаць пра эвалюцыю архіваў ва ўсе часы і ва ўсіх краінах рэзюмуюцца ў некалькіх радках і фігуруюць ва ўсіх энцыклапедыях. Пра гісторыю архіваў якой-небудзь краіны ці раёна, якія перажылі звычайныя нягоды лёсу, лягчэй і цікавей разважаць, і большасць трактатаў па нацыянальным архівазнаўстве (A. Champollion-Figeac, Introduction; Löher, ch. I—VIII; Lelong, ch. I)

\* Cf. *Mittheilungen ans der dritten (Archiv-) Section...*, II, p. 271—306.

\*\* Артыкул «Archives» М. А. Жыры ў т. III «*Grande Encyclopédie*» (p. 747—762) дае дакладнае вызначэнне «гісторыі, стану, арганізацыі захоўвання» ў Еўропе і асабліва ў Францыі, з'яўляецца першым агульным вызначэннем. Гл. таксама артыкул М. Л. фон Рокінгера «*Staatswörterbuch de Bluntschli et Brater*», I, 310. Ведаю таксама толькі пра назву кнігі Ф. і Р. Хуідобра, *Disertacion sobre archivos y reglas de su coordinacion*, Madrid, 1830, in-4.

\*\*\* Гл. С. Луці «*Gli archivi e le scuole paleografiche in Francia e in Italia*», Pisa, 1872. У дакладзе М. Г. Дэс'ярдльнса для навучэнцаў Школы хартый, апублікаванага пад назвай: *Le servise des archives départementales*, Paris, 1890 (выпрэмка з *Archives historiques, artistiques et litteraires*).

зусім слухна пачынаецца з гістарычных звестак\*. Але найперш не толькі важна ведаць канкрэтную гісторыю кожнага сховішча, таксама важна ведаць хоць бы ў агульных рысах у межах класіфікацыі гэтых дакументаў, што звычайна існуюць у архівах якой-небудзь краіны, а таксама што менавіта ёсць у кожным асобным сховішчы. Адсюль вынікае неабходнасць мець бібліяграфічныя каталогі, у якіх былі б паказаны пад назваю кожнага архіўнага сховішча: 1) усе кнігі, навуковыя даследаванні, артыкулы і інш., якія былі апублікаваны па гісторыі дадзенага сховішча; 2) вопісы і каталогі калекцый гэтага сховішча, даступныя для публікі. Гэтыя бібліяграфічныя каталогі, якія будуць мець, сярод іншага, звесткі пра існуючыя архіўныя сховішчы праз прыкладзены спіс і гэта будуць, вядома, нацыянальныя каталогі\*\*. Іх павінна быць столькі, колькі існуе дзяржаў. Вядома, ачына, што для людзей, якія будуць працаваць у архівах, таксама як і для саміх архівістаў, падобныя інструменты былі б надзвычай каштоўнымі. На жаль, іх няма ні ў адной краіне, а ўсе дагэтуль апублікаваныя, не з'яўляюцца вычарпальнымі.

А. Х. Буркхарт апублікаваў вельмі кароткі апісальны бібліяграфічны пералік, дзе ў алфавітным парадку дадзены галоўныя дзяржаўныя і прыватныя архівы, што захаваліся ў нямецкіх землях і на некаторых суседніх тэрыторыях: «*Hand- und Adressbuch der deutschen Archive im Gebiete des deutschen Reiches, Luxemburgs, Oesterreich-Ungarns, der russisechen Ostseeprovinzen und der deutschen Schweiz*», Leipzig, 1887. Можна параўнаць: Ф. Цымерман. *Ueber Archive in Ungarn, ein Führer durch ungarländische und siebenbürgische Archive*, Hermannstadt, 1891 (апубл. у *l'Archiv des Vereins für siebenbürgische Landeskunde, t. XXIII*).

Няма ні пераліку, ні бібліяграфіі архіваў, што знаходзяцца ў Англіі\*\*\*. Даводзіцца задавальняцца скупымі звесткамі, якія пададзены па некалькіх, адвольна выбраных Р. Сімсам (*A Manual for the genealogist, topographer, antiquary and legal professor*, London, 1888, in-8) і В. Раем (*Records and record searching*, London, 1888, in-8), сховішчах.

\* Гістарычныя паняцці знаходзяцца таксама ў некаторых працах па дыпламатыцы. Гл., напрыклад, *Handbuch der Urkundenlehre für Deutschland und Italien* de M. H. Bresslau, Leipzig, 1889, I, p. 120—150; не забыта гэтая тэма М. А. Жыры ў *Manuel de Diplomatique*, Paris, 1894.

\*\* Акрамя гэтага, у *Répertoire des sources historiques du moyen âge; Topobibliographie*, першы выпуск якога быў апублікаваны ў 1894, а другі ў 1895, абат У. Швалье кажа, між іншым, аб публікацыях, што тычацца архіваў правінцый, адтзелаў, гарадоў, манастыроў і інш. з усёй Еўропы. М. Х. Эстэрлі меў намер пералічыць таксама спісы і зборнікі надрукаваных дакументаў архіваў, якія былі апублікаваны ў Еўропе (*Wegweiser durch die Literatur der Urkundensammlungen*, Berlin, 1885—1886, 2 vol. in-8). Гэтыя даволі аб'ёмныя працы аднак не даюць для нашага даследавання значнай інфармацыі.

\*\*\* Праца пра архівы за межамі сталіцы «*Index to the records, with Directions to the several places where they are to be found...*», London, 1759.

У Бельгіі была складзена «*Кароткая табліца дзяржаўных архіваў у прыватных, прадстаўленая міністру ўнутраных спраў галоўным архівістам*», Брусель, 1876; у Італіі — «*Пералік дзяржаўных італьянскіх архіваў*», Рым, 1883. Але, як паказваюць назвы, гэтыя працы змяшчаюць састарэлыя звесткі толькі аб некаторых архіўных сховішчах Бельгіі і Італіі. Ні ў Бельгіі, ні ў Італіі, ні тым больш у Англіі, Іспаніі ці Расіі не існуе ні пералікаў, ні агульнай бібліяграфіі дзяржаўных ці прыватных архіваў.

У Францыі М. Бардз'е ў 1855 г. у Парыжы выдаў кнігу пад назвай «*Архівы Францыі або гісторыя архіваў Імперыі, архіваў міністэрстваў, дэпартаментнаў, унітальёў, судовых канцелярыяў, натарыусаў і інш., з вопісам часткі гэтых сховішчаў*». Гэтая выдатная праца не дае ўсяго таго, што было абяцана ў назве; яна амаль цалкам прысвечана гісторыі і кароткаму вопісу нашых нацыянальных архіваў і іншых сховішчаў Парыжа (с. 284—325). «Публікацыя, — піша Бардз'е (с. 356), — спіса ўсіх нашых сховішчаў (дзяржаўных і прыватных, што існуюць у Францыі) з паказальнікам, хоць і вельмі кароткім, галоўных фондаў, з якіх яны складаюцца, будзе вельмі карысным гістарычным даведнікам і добрым сродкам захоўвання. Ён абмяжоўваецца кароткімі звесткамі аб 185 архіўных сховішчах, што знаходзяцца ў гарадах, мястэчках, замках Францыі, размешчаных у алфавітным парадку». Праз дваццаць год М. Л. Паньё ў т. XXXVI «*Бібліятэкі Школы хартый*» надрукаваў «*Спіс кароткіх пералікаў і іншых прац, што тычацца розных архіваў Францыі на 1 студзеня 1875 г.*». Гэта добра складзены пералік усіх сховішчаў, якія да гэтай даты былі аб'ектам гістарычных ці апісальных публікацый, афіцыйных ці прыватных.

Нарэшце, Ш.-В. Ланглуа і Г. Штэйн паставілі перад сабой задачу: 1) дапоўніць і ўдакладніць бібліяграфію Паньё; 2) скласці спіс усіх сховішчаў, па якіх былі ці не былі створаны пералікі (тое, што Бардз'е ў 1855 г. лічыў невыканальным). Гэтая праца «*Архівы гісторыі Францыі*» выйшла трыма выпускамі ў 1891 і 1893 гг. Яна была добра ўспрынята; недахопы, якія маюцца (мы іх вельмі добра ведаем), пры нагодзе можна будзе лёгка выправіць у другім выданні\*. У выніку, менавіта Францыя мае сёння найбольшы і найлепшы агульны пералік сваіх гістарычных архіваў\*\*.

\* Зразумела, што ў гэтым выданні шмат памылак, якія могуць быць выпраўлены ў другім выданні. План выдання будзе лепшым пасля ўнясення пэўных змен. Напрыклад, можа быць дадзена частка, якая тычыцца дэпартаментскіх архіваў на падставе *Tableau général numérique par fonds des archives départementales antérieures à 1750*, 1848, каб не адсылаць да невядомай публікацыі, якую немагчыма знайсці. Мы ўпэўнены, што не памыліліся, прапанаваўшы пералікі апублікаваных дакументаў, што захоўваюцца ў архіўных калекцыях. Была зроблена вялікая бібліяграфічная праца. Назва працы з'яўляецца слушнай. М. Бардз'е прапанаваў назву «Архівы Францыі», таму што меліся на ўвазе архівы, што знаходзяцца ў Францыі. Мы былі першымі, хто апісаў архівы, што тычацца гісторыі Францыі і захоўваюцца за мяжой.

\*\* Параўнаўце: *Archivio storico italiano*, ser. V, t. XIV (1894), p. 573.

— Спецыялізаваныя часопісы, як падручнікі ці каталогі, з'яўляюцца неацэннымі для прагрэсу навукі пра архівы. У розных краінах былі заснаваныя часопісы, прысвечаныя выключна навукі пра архівы. Іх мэтай было сістэматызаваць і пашырыць тэхнічныя звесткі. Тут мы разгледзім іх змест. Трэба з жалем адзначыць, што за выключэннем аднаго, усе яны спынілі сваё існаванне. «*Zeitschrift für Archiv- und Registraturwissenschaft*» Остэррайхера і Дзэлінгера з'явіўся на свет у 1806 г. і спыніў існаванне праз чатыры нумары. «*Zeitschrift für Archivkunde, Diplomatie und Geschichte*» Л. Ф. Хёфэра, Х. А. Эрхарда і Ф. Л. Б. фон Медэма (Гамбург, Фр. Пертэс) праіснаваў два гады (1834—1836); калекцыя «*Zeitschrift für Archive Deutschlands*» Фрыдмана (Гот, Пертэс, 1847—1853) налічвае ўсяго два тамы; збор «*Korrespondenzblatt der deutschen Archive, Organ für die Archive Mittel-Europas*'», выдадзены С. А. Х. Буркхартам (Лейпцыг), налічвае тры тамы (1878—1881). Толькі «*Archivalische Zeitschrift*», орган каралеўскіх архіваў Баварыі, заснаваны Ф. фон Лоэрам у 1876 г., выходзіў з таго часу амаль бесперапынна\*. У Францыі «*Cabinet historique*», які актыўна займаўся архівістыкай, пасля даволі працяглага існавання быў заменены на «*Bulletin des Bibliothèques et des Archives*», узнік у 1883 г., спыніў існаванне ў 1886 г. У Іспаніі «*Revista de Archivos, Bibliotecas y Museos*» публікаваўся з 1871 па 1883 г., ягоны збор складаецца з 9 тамоў. Нарэшце абвешчана, што з 1895 г. «*Rivista delle biblioteche*» ператворыцца ў часопіс бібліятэк і архіваў Італіі\*\*.

У гэтых умовах вельмі цяжка здабыць інфармацыю аб новых правілах, якія з'яўляюцца ў архіўнай справе, аб новых паступленнях ў сховішчы вопісаў дакументаў, што з'яўляюцца, адным словам, у «архіўнай хроніцы». Існавала ідэя выдаваць архіўныя штогоднікі; але даўно знік «*Штогоднік бібліяфіла, бібліятэкара і архівіста*» Луі Лакура (Парыж, 1860—1863, 4 тамы), «*Штогоднік архівіста*» М. Шампальёна-Фіжака (Парыж, 1861—1879, 17 тамоў) і «*Штогоднік факультатывага курсу архівістаў*» (Мадрыд, 1881—1882, 2 тамы). «*Штогоднік бібліятэк і архіваў*», што выдаваўся ў Парыжы, друкаваў толькі пералік французскіх афіцыйных архіваў і іх вопісаў. З-за адсутнасці спецыялізаванага часопіса — «*Archivalische Zeitschrift*» дае няшмат новага — і адпаведнага штогодніка цяпер даводзіцца карыстацца агульнаацыянальнымі ці рэгіянальнымі часопісамі па гісторыі, такімі, як «*Bibliothèque de l'Ecole des chartes*», «*Mit-*

\* Новая серыя «*Archivalische Zeitschrift*» складаецца з 5 тамоў. Наконт змены скіраванасці, якое адбылося 5 гадоў таму, гл. «*Archivalische Zeitschrift*», 1894, с. 290.

\*\* Трэба раздзяліць часопісы, якія маюць пералікі ў тэкстах, і часопісы, якія публікуюць дакументы, частковыя пералікі і нават кавалкі гістарычных прац. Напрыклад, *Giornale storico degli archivi toscani (1857—1863)*, *Meddelanden fran Svenska Riks-Arkivet*, *l'Archivio do distrito federal de Rio-de-Janeiro*, часопісы з агульнай архівістыкі. «*Archivalische Zeitschrift*» часопіс з агульнай архівістыкі, яе інтарэс аб сховішчах дакументаў рэгіёна, а таксама Усходняй і Цэнтральнай Еўропы. Што тычыцца *Mittelungen aus der dritten (Archiv-) section der K. K. Central-Commission für Kunst-und histor. Denkmale*, то ён мае аналагічны характар з «*Archivalische Zeitschrift*».

*teilungen des Instituts für ostereichische Geschichtsforschung*», «*Revue historique*», «*Deutsche Zeitschrift für Geschichtswissenschaft*», «*Zeitschrift für die Geschichte des Oberrheins*» і інш., якія часам выдзяляюць трохі месца для хронікі і бібліяграфіі архіваў, часам агульнай архівістыцы\*. У рэальнасці імі карыстаюцца не часта, прапускаючы новую інфармацыю\*\*.

## II

Ні часопісаў, ні штогоднікаў, толькі невялікая колькасць пералікаў і падручнікаў — вось такі сучасны інструментарый навукі пра архівы. Нядзіўна, што архівы ўсюды, нават у Германіі, з'яўляюцца складамі кепска арганізаваных дакументаў. Калі сёння захаванасць архіўных матэрыялаў у большасці буйных гарадоў забяспечана належным чынам, то існуе значна менш архіваў, чым бібліятэк, памяшканні якіх абсталяваны належным чынам для зручнасці працаўнікоў архіваў і публікі. Апісанне архіўных дакументаў прасунулася наперад нашмат меней, чым апісанне дакументаў бібліятэк. Архівісты не праяўляюць такога імкнення, як бібліятэкары, у абмеркаванні на кангрэсах прафесійных пытанняў, якія іх цікавяць. Зусім нядаўна канчаткова ўсталяваліся пэўныя элементарныя прынцыпы (такія, як прынцып павагі фонду і прынцып публічнасці гістарычных архіваў); дагэтуль «яшчэ вельмі часта захоўваюцца састарэлыя правілы, нават у сховішчах, выключна гістарычны характар якіх трывала ўсталяваўся, захоўваюцца перажыткі часоў, калі кожны даследчык быў аб'ектам знявагі; стасункі ў іх падпарадкаваны складаным фармальнасцям і нагадваюць эпоху, калі яны былі прывілегіяй» (М. А. Жыры). Карацей кажучы, навука пра архівы і практыка архівістаў знаходзяцца яшчэ ў пачатковым стане. Але сітуа-

\* Гэтыя два апошнія часопісы, гэта тая, што інфармуюць лепш за ўсё і найбольш рэгулярна. Рубрыка «Літаратура і крыніцазнаўства, артыкулы ў бібліятэках, архівах, музеях» як дадатак публікуецца ў «*Deutsche Zeitschrift*», рубрыка «*Архівавіі*» ў газеце «*Zeitschrift für die Geschichte des Oberrheins*» таксама заслугоўвае ўвагі. Таксама трэба адзначыць існаванне часопісаў універсальнай перыядычнай бібліяграфіі, такіх, як *Polybiblion*, дзе знаходзіцца рубрыка «*Архівы*».

\*\* Тут трэба адзначыць, што захавальнікі большасці буйных архіўных сховішчаў штогод друкуюць справаздачы, даклады, у якіх змяшчаецца падрабязная хроніка згаданых сховішчаў. Гэтыя справаздачы часам суправаджаюцца частковымі вопісамі, часта яны вельмі цікавыя, але на сёння імі нідзе нельга зручна карыстацца і дагэтуль іх нідзе не выкарыстоўваюць стала. У Францыі ў адпаведнасці з агульнымі правіламі дэпартаментскіх архіваў ад 6 сакавіка 1843 г., якія былі ўдакладнены ўрадавымі інструкцыямі ад 23 чэрвеня 1875 г., архівісты кожны год накіроўваюць прэфекту свайго аддзела справаздачу, разам са справаздачамі іншых супрацоўнікаў. Гэтыя справаздачы застаюцца нявыкарыстанымі, а іх поўны збор існуе толькі ў Парыжы. Іх можна параўнаць з англійскімі Annual reports, галандскімі Verslagen, польскімі Sprawozdanie і інш. Было б карысна выкарыстаць усе гэтыя справаздачы. Цэнтралізаваць іх у адным месцы і прааналізаваць. Гэта можна зрабіць з матэрыяльнымі архіўнымі сведчаннямі ў розных краінах, аднак пачнём мы з Францыі.

цыя змяняецца да лепшага. У другой частцы гэтага артыкула я хацеў бы пералічыць галоўныя прагрэсіўныя здабыткі, якія ўжо маюцца ў архівістыцы, і тое, што нас яшчэ чакае ў выніку гэтага будучага прагрэсу.

Навукоўцы патрабуюць, каб архіўныя дакументы дастаўляліся ім хутка, без цяжкасцей, у зручныя залы і, пры неабходнасці, выдаваліся на рукі, як зараз звычайна выдаюцца рукапісы ў большасці бібліятэк\*. Асабліва яны патрабуюць, каб, наколькі магчыма, гістарычныя архівы былі цэнтралізаваныя і каб архівісты публікавалі падрабязныя вопісы.

I. — Ці варта доўга гаварыць, што цэнтралізацыя вялікай колькасці фондаў, якія існуюць у невялікай колькасці сховішчаў, з'яўляецца неабходнай для даследчыкаў? Калі ў Францыі было дзесяць тысяч асобных гістарычных архіваў, было фізічна немагчыма наведаць іх усе, нават, калі публіцы доступ туды не быў забаронены і пэўныя навуковыя працы, як Каталог актаў, напрыклад, былі абсалютна невыканальнымі. Раскіданасць архіўных фондаў ставіць пад пагрозу іх захоўванне і вымушае даследчыкаў да паездак, перапіскі, да зусім непатрэбнай траты часу і грошай. Гэта стала зразумела даўно і вось ужо амаль сто пяцьдзсят год усюды працуюць, каб рознымі спосабамі цэнтралізаваць гістарычныя архівы. Спосабы, якія выкарыстоўваюцца ў Францыі, з'яўляюцца тыповымі.

Я ўжо згадаў, спасылваючыся на Л. Дэліса і Х. Шарма\*\*, гісторыю стварэння і развіцця Кабінета хартый, што знаходзіўся ў мінулым стагоддзі пад кіраўніцтвам гістарыёграфу Маро. Маро паставіў задачай цэнтралізаваць дакументы, раскіданыя па розных архівах каралеўства, праз аўтэнтычныя копіі. Трэба было цалкам скапіраваць усе важныя дакументы сховішчаў, куды можна было атрымаць доступ, каб перадаць іх ў Парыж ў распараджэнне вучоных. «Паколькі ўрад, — пісаў 30 верасня 1762 г. міністр Бертэн, — павінен клапаціцца, каб уладальнікі самі дбалі пра захоўванне дакументаў, якія цікавяць публічнае права, кароль жадае, каб вы знялі дакладныя копіі з усіх хартый і важных актаў, якія вы знойдзеце ў спецыяльных сховішчах. Гэтыя копіі, сабраныя ў (публічныя) сховішчы, змогуць калі-небудзь замяніць арыгіналы, у выпадку,

\* Па пытанні сувязі архіўных дакументаў і архіваў гл. «Les Archives de l'histoire de France», с. 16. Пералікі Канцэлярыі Францыі не вядомы ў нацыянальных архівах і па-за іх межамі. Некаторыя з іх выпадкова трапілі ў Нацыянальны бібліятэкі Бруселя і Санкт-Пецярбурга і сталі вядомымі. Адзін з аргументаў выказаны тымі, хто не так даўно пратэставаў супраць перадачы архіўных дакументаў з бібліятэк — гэта, што «дакументы там былі б менш карысныя для архіваў, таму што выкарыстанне дакументаў у архівах падлягае значным абмежаванням». Гэты аргумент з'яўляецца актуальным. Аднак прафесіяналізм архівістаў дазваляе пратэставаць супраць гэтага. Гл. [P. Schweizer], *Geschichte des Züricher Staatsarchives*, p. 7. *Archivalische Zeitschrift*, 1894, p. 297.

\*\* L. Delisle. *Le Cabinet des manuscrits* (1868), t. 1, p. 557—575; X. Chames. *Le Comité des travaux historiques* (1886), t. I; H. Omont. *Inventaire des manuscrits de la Collection Moreau*, Paris, 1891.

калі яны будуць страчаны і складуць збор, дасяжны вучоным, якія будуць мець патрэбу працаваць з паперамі, невядомымі ім альбо з тымі, пра якія яны толькі чулі, калі б яны былі параскіданы па спецыяльных сховішчах». З 1764 па 1789 г. супрацоўнікі Кабінета хартый наведлі некалькі сотняў сховішчаў у Францыі. Адначасова Бертэн і Маро арганізавалі аналагічныя пошукі ў замежных сховішчах, каб згрупаваць комплексы поўных архіваў нашай гісторыі. «Яго Вялікасць, — пісаў Брэкніны ў лістападзе 1773 г., — стварыў сховішча, каб змясціць там рукапісныя дакументы, якія ён загадаў шукаць і перапісваць як у Францыі, так і ў замежных краінах, і іх ужо багата сабралі. У адной Англіі іх знайшлася вялікая колькасць. Кароль скіраваны на тое, каб падобныя пошукі былі праведзены ў іншых краінах і асабліва ў тых, якія па сваіх старадаўніх сувязях з Францыяй, здаецца павіны захоўваць вялікую колькасць актаў, прыдатных для асвятлення нашай гісторыі». Усе копіі, якія цэлая армія палеографуў трыццаць год пастаўляла ў Кабінет хартый, зараз знаходзяцца ў Нацыянальнай Бібліятэцы. Зразумела, яны прадстаўляюць усяго толькі нязначную частку збораў, якія існавалі ў XVIII ст. у Францыі і за мяжой. Перапісачы цалкам усе захаваныя дакументы ва ўсіх архіўных сховішчах, насамрэч, было справай, што перавышала людскія сілы: капіравалі «важныя» дакументы і не займаліся іншымі.

Рэвалюцыя зрабіла больш. Яна канфіскавала і перадала народу архівы сеньярыяльнага судаводства, акты царкоўнай маёмасці, архівы ранейшых правінцыйных адміністрацый, рэлігійных ордэнаў, рознага кшталту карпарацый, князёў, эмігрантаў, кароны. Закон 7 месідора II года ўстанаўлівае «цэнтральнае сховішча для ўсёй Рэспублікі», у ім адзначана, што ўсе сховішчы актаў належаць да Нацыянальнага архіва і абавязаны па першым патрабаванні Архіўнага камітэта фізічна перамясціцца туды. Па праўдзе сказаць, месідорскі закон быў выкананы ў вельмі няпоўным аб'ёме. Фактычна Нацыянальны архіў, створаны ў Парыжы, сабраў усяго толькі большую частку сховішчаў, якія існавалі ў Парыжы і Версалі пры Старым Рэжыме. Па законе 5 брумэра V года ў цэнтральных гарадах кожнага дэпартаменту былі, урэшце, сабраны архівы, канфіскаваныя ў правінцыі, перад гэтым сканцэнтраваныя ў галоўных месцах акруг. На тое, што шматлікія архіўныя фонды, якія дзяржава магла б законна патрабаваць, засталіся ў прыватных руках, закрылі вочы. Але, якой бы няпоўнай ні была гэтая аперацыя, якімі цяжкімі ні былі б страты, зрэшты, непазбежныя, да якіх яна прывяла, галоўным з'яўляецца тое, што Рэспубліка «цэнтралізавала ў некалькіх месцах арыгінальныя дакументы, раскіданыя па вялікай колькасці сховішчаў». Гвалт тады зрабіў паслугу, якую толькі і можа зрабіць гвалт.

Сабраць у Парыжы ўсе архівы Францыі, якія належалі народу, гэта грандыёзная ідэя, якую заканадаўцы II года ўяўлялі сабе цымяна, але яна не была абсурднай. З-за недахопу часу, месца і метадык працэс зацягнуўся. Ён спыніўся на паўдарозе цэнтралізацыі ў дэпартаментых. Але Напалеон падхапіў ідэю і энергічна пашырыў яе. У лютым 1810 г. ён пісаў: «У Версалі, у Рыме і ў дэпартаментых ёсць шмат дакументаў, якія можна было б сабраць у цэнтральным

архіве». Ён распарадзіўся перавезці ў Парыж у гатэль «Субіз» каралеўскія архівы Іспаніі, што захоўваліся ў Сіманкас, папскія архівы, архівы Свяшчэннай Імперыі, архівы Тасканы, П'емонта, Савой, Галандыі і інш. 12 сакавіка 1812 г. ён загадаў збудаваць паміж мастом Д'ены і мастом Канкорд на левым беразе Сены велічэзны Палац архіваў, каб змясціць там не толькі архівы Францыі, але і архівы пераможанай Еўропы. Напалеон ілюзорна верыў, што здолее «ў экспедыцыях здабыць сродкі, дастатковыя для пакрыцця выдаткаў устаноў». Але здарыўся 1814 г. і архівы Еўропы, якія архівісты Імперыі ледзь толькі пачалі распакоўваць, былі адпраўлены на месцы, адкуль іх забралі заваёўнікі.

Як вынік, гісторыя архіваў у Францыі сведчыць, што ёсць два шляхі дамагчыся такой жаданай цэнтралізацыі дакументаў: перапісванне і канфіскацыя. Рэвалюцыйны метадаў выдатныя вынікі не толькі ў нас, але і ў Германіі, у Бельгіі (1830), у Італіі (1860), у Швейцарыі ды ў іншых месцах ад Рэфармацыі да нашых дзён: метадаў яшчэ не цалкам вычарпаў сябе. Але і метадаў Маро добры: у мірныя часы яго выкарыстанне непазбежна.

У краінах, узброеных законам неад'емнага права патрабаваць пэўныя архівы, што мусілі быць змешчаны ў іхніх сховішчах, найпершы абавязак архівістаў зрабіць, па магчымасці, найбольш поўную рэінтэграцыю. Кожны год дэпартаментскія архівы Францыі ўзбагачаюцца дакументамі, права ўласнасці на якія ім перадаў закон 5 брумера V года і якія цягам амаль цэлага стагоддзя заставаліся ў неналежаўным стане на гарышчах субпрэфектур ці ў лясной варце, у судовых канцэлярыях і г. д. Калі б дзейнічалі ў гэтым накірунку заўсёды энергічна, згодна з законам, архівы Клоні не заставаліся б заняўдбанымі да такога стану, у якім іх знайшлі, калі яны набылі прыстанішча ў Нацыянальнай бібліятэцы: яны б былі ў архіве Сены-і-Луары на сваім належным месцы. Чаму архівы марскога флоту ў Сен-Серване, у Дзюнкерку, у Рашфорце, у Марсэлі, у Ла Сьёта не сабраны ў Міністэрстве марскога флоту ў Парыжы? Чаму былы архіў Міністэрства марскога флоту і архівы іншых міністэрстваў (вайсковага, замежных спраў) не змешчаны ў Нацыянальным архіве, у той час як арт. 13 дэкрэта за 14 траўня 1887 г. прадпісвае цэнтральным адміністрацыям «здаваць у Нацыянальны архіў усе дакументы, якія больш непатрэбныя для бягучай офіснай працы»? Чаму старыя натарыяльныя арыгіналы гніюць у канцэлярыях? Хіба ў Францыі яны не «сабраны ў архівах дэпартаменту» у сілу закона, які можна было б лёгка зрабіць, паколькі аналагічныя законы арганізавалі ў Італіі і іншых месцінах абавязковую задачу натарыяльных архіваў? Фізічная цэнтралізацыя архіваў яшчэ далёка ад завяршэння нават у той меры, як гэтага хацелі рэвалюцыйныя законы, або можна было б прыняць новыя законы не выклікаючы законных пратэстаў.

Зрэшты, колькасць прыватных архіваў увесь час змяняецца, таму што ўласнікаў старых актаў часта лёгка пераконваюць перадаць іх у афіцыйныя

\* Цэнтралізацыя, несумненна, больш паспяхова можа ажыццяўляцца ў маленькіх дзяржавах, чым у вялікіх. Гл. P. Schweizer. *Geschichte des Zürcher Staatsarchives*, p. 4, 6. *Archivalische Zeitschrift*, 1894, p. 296.

ўстановы ці то на ўмовах бясплатнага дару, ці то захоўваючы права карыстання\*. Таксама ў шматлікіх дэпартаментгах (Азерон, Карэз, Дуб, Лазер, Тарн, Ваклоз і інш.) збор натарыяльных арыгіналаў у галоўных месцах дэпартаменту адбываецца сам па сабе. Шэраг камун праявілі ініцыятыву адпраўляць свае дакументы, з якімі яны не ведаюць што рабіць, у архівы дэпартаменту. Усе шпітальныя архівы Тарна знаходзяцца ў сховішчы прэфектуры. Створаныя дзяржаўныя архівы маюць, вядома, у запасах большую частку аичынных дакументаў некалі безлічы сеньярыяльных архіваў, якія ўсё яшчэ знаходзяцца ў абарачэнні. Яны маглі б увабраць усё у сябе, калі б ім, архівам, было дазволена набываць іх за грошы; але, калі іх выстаўляюць на продаж, яны трапляюць у чужыя рукі бо, як правіла, архівістам у прынцыпе купля не дазволена. За выключэннем архіва дэпартаменту Жыронды, Каралеўскага архіва Бельгіі і Галандыі, якім нядаўна дазволілі папаўняцца за грошы дакументамі, некалі выкрадзенымі з іхніх збораў, і якія сэр Томас Філіпс сабраў у сваёй бібліятэцы ў Чэлтанхэме.

Дакументы і архіўныя фонды, выстаўленыя на продаж, звычайна набываюцца публічнымі бібліятэкамі, дзе ўжо між ранейшых набыткаў знаходзіцца вялікая колькасць падобных дакументаў. Некалі ў Францыі ўзнікла спрэчка паміж Нацыянальным архівам і Нацыянальнай бібліятэкай наконт таго ці не лепей «перадаваць архівы рознага кшталту і рознай формы дакументы, якія ўтрымліваюць літаратурныя звесткі і якія маюць іх вялікую колькасць, г. зн. з бібліятэкі»\*\*. Большасць членаў Камісіі, дакладчыкам якой быў Ф. Равасон, сказала «так», але верх узяло меркаванне меншасці. Сёння ніхто не збіраецца аспрэчваць права бібліятэк карыстацца архіўнымі дакументамі, якімі яны валодаюць. Ці так ужо важна, што архіўныя дакументы знаходзяцца ў той ці іншай грамадскай установе, пры умове, пры умове, што яны сабраны разам, лёгкадаступныя і вядома, дзе яны знаходзяцца?\*\*\*

Калі б уся магчымая рэінтэграцыя была б зроблена, калі б усе ранейшыя архівы былі, урэшце, размешчаны і сабраны ў некалькіх публічных установах, пакуты адміністрацый яшчэ б не скончыліся, бо ёй належыць узяць іх на сябе, каб вызваліць ад іх вучоных. Ізноў надыйшоў бы момант скарыстаць метадаў Маро.

\* У Англіі, дзе каралеўскія архівы і архівы вышэйшых дзяржаўных устаноў былі нядаўна цэнтралізаваны, за выключэннем царкоўных архіваў, М. А. Джэсап (*The Nineteenth Century*, XXV, 1889, p. 84—103) прапанаваў не так даўно аб'яднаць «царкоўныя, правінцыйныя і юрыдычныя дакументы» кожнай епарыі «ў адзіны правінцыйны дакументальны цэнтр». Тут, канешне, не ідзе гаворка аб законным раскрананні; аўтар спадзяецца толькі на неаб'явакасць ці добрую волю ўладальнікаў архіваў.

\*\* Гл. *Les Archives de l'histoire de France*, p. 849.

\*\*\* Невядома, аднак, якімі з'яўляюцца архіўныя фонды, што захоўваюцца ў кабінетах рукапісаў. Мы паспрабавалі (*Les Archives de l'histoire de France*, трэцяя частка) аб'яднаць некаторыя звесткі ў гэтых адносінах.

Папрэбна было б, каб кожнае архіўнае сховішча мела копію ці падрабязны аналіз усіх архіўных дакументаў датычна раёна, дзе яно знаходзіцца, дакументаў, ці некалі скрадзеных з уласных фондаў, ці тых, што сталі неад'емнай уласнасцю якой-небудзь французскай ці замежнай бібліятэкі, ці тых, што заўсёды належалі іншым сховішчам. У архівах Ватыкана знаходзяцца дакументы, якія цікавяць кожную каталіцкую дзяржаву. У англійскіх архівах ёсць дакументы, якія цікавяць французскую гісторыю, а ў Нацыянальным архіве Францыі дакументы, якія цікавяць гісторыю Англіі, і гэтак далей. Да прыкладу, трэба было б, каб мы ў Францыі мелі копію ці аналіз усяго таго, што ў архівах цэлага свету цікавіць нашу гісторыю. Ці ж хімерычныя намеры Маро і Бертэна, сфармуляваныя ўжо сто год таму? Ні ў якім разе. Усюды працуюць над гэтым. У бягучым стагоддзі дзяржавы Еўропы і Амерыкі паслалі адна да адной значную колькасць спецыялістаў, каб высветліць, што маюць архівы суседніх дзяржаў па іх нацыянальнай гісторыі. Некаторыя ўсталявалі сталыя місіі, якія займаюцца метадычнымі пошукамі. Сёння Францыя, Аўстрыя, Прусія, аўстрыйская Польшча маюць у Рыме гістарычныя інстытуты, супрацоўнікі якіх рэгулярна абслеваюць багацці ватыканскіх архіваў. *Gorres-Gesellschaft*, венгерскае таварыства, якім кіруе Фракно, англійскі ўрад, Венская акадэмія навук і інш. субсідзіруюць супрацоўнікаў, занятых публікацыяй ці проста капіраваннем дакументаў ватыканскіх архіваў, што датычацца Германіі, Венгрыі, Англіі і інш. У архівах Канады зараз знаходзяцца транскрыпцыі дакументаў, звязаных з гісторыяй Канады, якія захоўваюцца ў Марскім архіве ў Парыжы. У нас, у Парыжы, ёсць копія дакументаў Архіва Венецыі, якія наўпрост закранаюць Францыю. У лонданскім Паблік Рэкард Офіс сабрана выдатная калекцыя копій, выкананая ва ўсіх буйных сховішчах Еўропы. Бельгія, Галандыя, Бразілія, Швейцарыя, ідучы на выдаткі, займаюцца падобным разборам. Надыйдзе час, калі копіі ці фатаграфіі, афіцыйна сабраныя ў кожным дзяржаўным архіўным сховішчы, пазбавяць людзей, што ставяць мэтай вывучэнне нацыянальнай ці рэгіянальнай гісторыі, неабходнасці ехаць у іншыя сховішчы\*.

II. — Па-другое, архівісты склалі падрабязныя вопісы з паказальнікамі калекцыі, арыгінальных і ў копіях, якія яны захоўваюць. З-за недахопу вопісаў і паказальнікаў публіка марнуе час і сродкі на нудныя пошукі, часам доўгія і часам няпоўныя. Колькі фондаў было перабрана сто разоў з аднаго канца ў другі — часта чыстая страта часу — коштам працы і значнага расчаравання даследчыкаў, якія шукалі прыватную даведку, хаця было б даволі адзін раз зрабіць вопіс і паказальнік, каб дазволіць даследчыкам за пяць хвілін дазнацца, што там ёсць і чаго няма!

Калі паглядзець спіс архіваў Германіі, Францыі і інш., дзе ў цяперашні час пералічаны новыя вопісы і паказальнікі, то даводзіцца канстатаваць, што схо-

\* Мы маем намер апублікаваць поўны спіс гістарычных праектаў, падтрыманых еўрапейскімі архівамі, урадамі ці грамадскімі ўстановамі.

вішчы, дзе ўжо апублікаваны поўны вопіс, надзвычай рэдкія; наадварот, занадта шмат сховішчаў, якія не маюць ніякіх вопісаў, бо ў іх даследаванні немагчымы. Большасць буйных сховішчаў маюць частковыя вопісы, некаторыя з іх трэба перарабіць. Дадам, што ў большасці архіваў, якія, не маючы друкаваных вопісаў, маюць добрыя рукапісныя вопісы на картках альбо ў спісах (сустракаюцца вельмі значныя, на якія затрачаны гады працы), гэтыя рукапісныя вопісы часцей за ўсё не даюцца даследчыкам. Адміністрацыя Паблік Рэкард Офіс, такая практычная і ліберальная, абклеіла сцены сваёй чыгальнай залы ранейшымі і цяперашнімі вопісамі, друкаванымі і рукапіснымі, у спісах і на картках — якія аўтаматычна пераплятаюцца — якія ёсць ва ўстанове. Але адміністрацыя Нацыянальнага архіва ў Парыжы прадстаўляе ў распараджэнне публікі ў маленькай зале, што выходзіць на вуліцу Франк-Буржуа, усяго некалькі друкаваных ці рукапісных вопісаў установы. Па правілах існуе права мець доступ да большасці іншых, аднак працяглы час імі ніхто не карыстаўся, бо не ведалі пра іх існаванне\*. У архівах Ватыкана ёсць выдатныя рукапісныя вопісы XVIII ст., але да сёння толькі жменька людзей мела права быць дапушчанымі да карыстання імі, нават сам спіс кепска вядомы. У большасці нямецкіх сховішчаў, асабліва ў Прусіі, да публікі ставяцца не лепей.

Трэба спадзявацца, што прыклад, пададзены Паблік Рэкард Офісам, раней ці пазней будзе пераняты ўсюды. Што ў вялікіх архіўных сховішчах наведвальнікі будуць мець пад рукою друкаваныя і рукапісныя вопісы збораў гэтага сховішча і друкаваныя вопісы ўсіх іншых. Архівісты ад гэтага выйграюць: вызваліўшыся надалей ад гартання для публікі старых каталогаў, якая будзе гартаць іх сама, яны змогуць цалкам прысвяціць свой час стварэнню новых.

I, пэўна, тут будзе дарэчна заўважыць, што апісанне — гэта функцыя ўласна архівіста; функцыя ўласна архівіста — не напісанне гісторыі, ні нават публікацыя тэкстаў, ні нават не стварэнне вопісак. Але, як гэта няўдзячны занятак, то колькасць архівістаў, што з запалам рабілі б вопісы, была б адносна абмежаванай, калі б іх не заахвочвалі гэта рабіць. Да таго ж трэба рабіць вопісы як належыць; апісваць — гэта не толькі няўдзячны занятак, гэта цяжкае мастацтва. Зрабіць кепскі вопіс, няпоўны вопіс ці недакладны — гэта адзін з самых кепскіх спосабаў змарнаваць час. Вельмі пажадана, каб у краінах, дзе архіўныя вопісы складзены паводле больш-менш аднастайнай мадэлі, гэтая мадэль была разумнай. Вядома, што правільныя французскія архіўныя вопісы, апублікаваныя да 1867 г., мусяць быць радыкальна перароблены. Гэта таму, што ўсе архівісты Францыі да 1867 г. былі абавязаны выконваць абсурдныя інструкцыі міністэрскага цыркуляра ад 20 студзеня 1854 г. па складанні вопісаў. На кожную папку, пачку ці спіс яны мусілі рабіць аналіз аднолькавага аб'ёму, не беручы пад увагу адносную важнасць дакументаў і не падаючы іншых даных, акрамя як даўні гэта ці новы дакумент. Пасля таго як кампетэнтная і ліберальная адміністрацыя

\* Мы апублікавалі пералік у *Les Archives de l'histoire de France*, першая частка.



вызваліла архівістаў Францыі ад тыраніі абсалютнай аднастайнасці, пакінутай невуцтвам, яны апублікавалі шмат канчатковых вопісаў. Хай гэты досвед будзе на карысць моцна цэнтралізаваным краінам, дзе зараз працуюць над складаннем агульных правіл па ўкладанні падрабязных вопісаў\*.

Толькі калі ўсе старадаўнія архівы будуць цэнтралізаваныя ў дзяржаўных сховішчах, толькі тады падрабязныя вопісы гэтых сховішчаў будуць завершаны і атрымаюць паказальнікі, толькі тады стане магчымым у зручных умовах, хутка, з малымі затратамі і ў бяспецы скласці каталогі актаў, выпісы, пералік фактаў, якія сёння выконваць так пакутліва і так заўчасна. Толькі тады стане магчымым скласці табліцы, кінуўшы вокам на якія даведаешся, дзе зараз захоўваюцца, цалкам ці часткова, даўнейшыя дакументы біскупаў, розных карпарацый, абацтваў, сямей і інш.; такія табліцы былі б надзвычай карыснымі. Варта было паспрабаваць скласці некалькі, каб адчуць амаль неадольную па цяжкасці задачу, якую паказальнікі падрабязных вопісаў некалі зробіць вельмі лёгкай\*\*.

Пасля гэтага можна будзе заняцца праблемай архівістыкі, да якой сёння рэдка звяртаюцца: у архівах і бібліятэках існуе дастаткова старадаўніх архіўных вопісаў, якія ўяўляюць сабой пачатковы стан зараз ужо знішчаных, моцна пашкоджаных ці раскіданых фондаў. Імі рэдка карыстаюцца. Будзе вельмі цікава скласці іх спіс, каб узнавіць гісторыю старадаўніх сховішчаў і каб скарыстаць звесткі са шматлікіх згадак пра страчаныя дакументы, якія там ёсць... Калі гэты Часопіс будзе выходзіць у свет, мы паспрабуем прыцягнуць увагу архівістаў і вучоных да гэтых старадаўніх вопісаў, некаторыя з якіх з'яўляюцца гістарычнымі крыніцамі першай значнасці.

*Артыкул паступіў у рэдакцыю 10.05.2013*

\* Мы не прыхільнікі, як меркавалі, абсалютнай аднастайнасці, навязанай зверху (*Deutsche Zeitschrift*... 1893, стр. 364). Існуе залатая сярэдзіна, ад якой мы сёння не надта далёка.

\*\* Гл. *Les Archives de l'histoire de France*, с. 77—86. М. А. Жыры меў намер даведацца аб гісторыі і сучасным стане архіваў усіх манастыроў былой Галіі, якія былі заснаваны да тысячага года.

## РЭЦЭНЗІ

**О. Б. Келер,**

*Мінск / Тюбінген, кандидат історических наук, доцент;*  
e-mail: olga.keller@mail.ru

### ЗНАЧИТЕЛЬНЫЙ ВКЛАД В РЕШЕНИЕ ПРОБЛЕМЫ НЕМЕЦКОГО ПРАВА В ЦЕНТРАЛЬНОЙ И ВОСТОЧНОЙ ЕВРОПЕ В СРЕДНИЕ ВЕКА И НОВОЕ ВРЕМЯ

*Рец. на книгу «Саксонско-магдебургское право в Польше»*

В 2011 г. в Берлине была издана книга «Саксонско-магдебургское право в Польше», представляющая собой второй том из серии «Ivs Saxonico-Maidebvtgense in Oriente» («Право саксонско-магдебургское на востоке») [1]. Первый том, включающий в себя доклады специалистов в области распространения немецкого права и языка на землях, расположенных восточнее Германии, был издан в 2008 г. [2]. Инициатором издания серии «Ivs Saxonico-Maidebvtgense in Oriente» является Саксонская академия наук в Лейпциге. Авторами текстов, опубликованных в рецензируемом втором томе, являются сотрудники научно-исследовательского центра «Саксонско-магдебургское право — культурное связующее звено между правовыми порядками Центральной и Восточной Европы» при Лейпцигской академии наук.

Введение (с. 5—12), составленное Виландом Карлсом и обозначенное латинской буквой «А», включает в себя примечания общего характера относительно данного проекта, а также методологическую основу исследования.

За введением следует исторический ракурс региона исследования с особым акцентом на его правовое развитие. Эту часть, обозначенную латинской буквой «В» (с. 13—37), подготовила Каталин Гёнци. Раздел «В» состоит из 7 подразделов. Первый подраздел посвящен рассмотрению исторических рамок исследования. Второй подраздел посвящен правовому партикуляризму. В третьем подразделе речь идет о колонизации польских земель. Четвертый подраздел указывает на то, каким образом немецкое право нашло применение в Польше, то есть рассматривает: 1) привилегии и 2) запросы, которые базировались на немецком праве. Пятый подраздел посвящен местным вариантам саксонско-магдебургского права. К подобным вариантам относятся кульмское (1233; 1251) и ноймарктское (1235) городские права. Подраздел шестой раздела «В» посвящен юридической литературе саксонско-магдебургского права в Польше. И, наконец, седьмой подраздел описывает окончание влияния магдебургского права.

Сведения, которые можно почерпнуть в пятом подразделе раздела «В», крайне важны, так как на белорусских землях ВКЛ и Речи Посполитой, помимо магдебургского городского права, некоторым городам и деревням было даровано как ноймарктское, так и кульмское городские права. Здесь хотелось бы

остановиться и дать читателям краткую справку о магдебургском, кульмском и ноймаркском городских правах.

Магдебургское городское право — право Остфалии, саксонской правовой семьи. Магдебургское право — одна из наиболее известных систем городского права, сложившаяся в городе Магдебург, согласно которой экономическая деятельность, имущественные права, общественно-политическая жизнь и сословное состояние горожан регулировались собственной системой юридических норм. Привилегия архиепископа Вихмана, дарованная им городу в 1188 г., является самым старым документом из дошедших до наших дней, содержащим упоминание о магдебургском городском праве [3, с. 1—2]. Хотя не исключено существование более ранних редакций.

Кульмское городское право получило свое название согласно учредительной грамоте для Кульма и Торна, получившей название «Кульмской грамоты» и изданной 28 декабря 1233 г. [4, с. 81]. В период с XIII по XVIII век кульмский вариант магдебургского городского права использовался в более чем 200 городах. Эти города находились на землях Тевтонского ордена в Пруссии и на некоторых территориях польско-литовского государства [5, с. 64].

Ноймаркт получил магдебургское право не из самого Магдебурга, а при посредничестве города Галле. В 1210 г. были установлены первые контакты между Ноймарктом и Галле [6, с. 133]. Правовое послание шеффенов города Галле, датированное 1235 г., мотивировало появление ноймаркского права (*ius noviforensis*), то есть одного из вариантов магдебургского городского права [1, с. 30]. Около 500 городских и деревенских поселений переняли впоследствии магдебургское городское право в ноймаркском варианте [6, с. 133].

Следующий, третий раздел «С» (с. 39—67) — результат совместной работы Виланда Карлса и Каталин Гёнчи. Подраздел первый, написанный Виландом Карлсом, освещает историографию проблематики вплоть до 1945 г. Подраздел второй, составленный Каталин Гёнчи, — историографию вопроса после 1945 г. и до 2011 г.

Четвертый раздел «Д» называется «Правовые источники саксонско-магдебургского права в Польше». Его автор — Виланд Карлс. Этот раздел состоит из двух подразделов. Подраздел первый представляет своего рода общую характеристику источников. В нем рассматриваются книги земского и ленного права, Магдебургские правовые сборники, Мейсенский правовой сборник, а также собрания изречений шеффенов. Подраздел второй уделяет особое внимание отдельным правовым источникам и их обработкам. В этом подразделе речь идет о галле-ноймаркском праве 1235 г., Ноймаркском правовом сборнике, Лёвенбергском правовом сборнике, Кульмской грамоте и о книгах Павла Щербича «*Speculum Saxonum*» и «*Jus Municipale*», трудах Варфоломея Гроицкого и т. д.

Начиная со страницы 111 (с. 111—115), следуют пояснения Инге Билы к последующим частям Е—G.

Часть «Е» (с. 117—328) представляет собой контрастный сравнительный анализ одной немецкой и одной польской рукописей «Магдебургских судебных решений». Пятый раздел «Е» состоит из пяти подразделов.

Шестой раздел «F» (с. 329—394) — не что иное, как указатели слов, составленные Ингой Билы. Этот раздел состоит из двух подразделов. Первый подраздел — многоязычный индекс правовых терминов, а именно: немецко-польско-словацко-чешско-украинский. Странно, что термины на белорусском языке сюда не включены. Второй подраздел — двуязычный немецко-польский и польско-немецкий индексы правовых терминов.

Раздел «G» (с. 395—396) представляет собой комментарии Инге Билы к двум прилагаемым к сборнику картам. Первая карта отражает распространение саксонско-магдебургского права в Центральной и Восточной Европе; вторая — распространение саксонско-магдебургского права непосредственно в Польше.

Раздел «H» (с. 397—400) — выводы, сделанные Виландом Карлсом.

Раздел «I» (с. 401—454) — список источников и литературы, составленный опять же Виландом Карлсом.

Раздел «J» (с. 455—479) — регистры: именной, персональный, предметный, регистр правовых источников и регистр рукописей. Создателем раздела «J» является Виланд Карлс.

И, наконец, последний раздел «K» (с. 481) — карты. Составителями первой карты, освещающей трансферт саксонско-магдебургского права на земли Центральной и Восточной Европы, являются Инге Билы, Конрад Грозер и Патриция Мунд. Составителями второй карты, отображающей рецепцию саксонско-магдебургского права в Польше, являются Инге Билы, Конрад Грозер, Аня Мюллер и Романа Шварц.

На мой взгляд, рецензируемая книга представляет собой весьма детальный анализ влияния немецкого права и языка в Польше. А по причине того, что белорусские земли, начиная с момента заключения Люблинской унии в 1569 г. и до третьего раздела Речи Посполитой в 1795 г., входили в состав Польши, можно утверждать, что и некоторые польские сборники магдебургского права и отдельные юридические термины того периода времени нашли свое применение и в Беларуси, а также использовались судами белорусских магдебургий.

Поэтому до тех пор, пока Саксонская академия наук в Лейпциге не издала отдельный сборник, посвященный истории немецкого права на белорусских землях ВКЛ и Речи Посполитой на немецком языке, автор данной рецензии рекомендует всем интересующимся проблематикой распространения немецкого права в регионах восточнее Германии обратить внимание на эту замечательную книгу, увидевшую свет в 2011 г.

Литература

1. *Ius Saxonico-Magdeburgense in Oriente*. Band 2: Sächsisch-magdeburgisches Recht in Polen. Untersuchungen zur Geschichte des Rechts und seiner Sprache / Hrsg. von Inge Bily, Wieland Carls und Katalin Gönczi. — Berlin: De Gruyter Recht, 2011. — 481 s.

2. Ivs Saxonico-Maidebvr gens in Oriente. Band 1: Rechts- und Sprachtransfer in Mittel- und Osteuropa. Sachsenspiegel und Magdeburger Recht. Internationale und interdisziplinäre Konferenz in Leipzig vom 31. Oktober bis 2. November 2012 / Hrsg. von Ernst Eichler und Heiner Lück. — Berlin: De Gruyter Recht, 2008. — 332 s.
3. Magdeburger Rechtsquellen / Hrsg. von Paul Laband. — Königsberg: Hübner, 1869. — ND Aalen: Scientia Verl., 1967. — 148 s.
4. Кульмская грамота — памятник права Пруссии XIII в. / А. Л. Рогачевский. — СПб.: Изд-во С.-Петербургского университета, 2002. — 368 с.
5. Janicka, D. Die Rezeption des Sachsenspiegels und des Magdeburger Rechts am Beispiel von Thom im Kulmer Land // Rechts- und Sprachtransfer in Mittel- und Osteuropa / Hrsg. von E. Eichler und H. Lück. — Berlin: De Gruyter Recht, 2008. — 332 s. — S. 61—74.
6. Davies, Norman — Moorhouse, Roger. Die Blume Europas: Breslau—Wrocław—Vratislavia; die Geschichte einer mitteleuropäischen Stadt / N. Davies und R. Moorhouse. — München: Droemer, 2002. — 702 s.

## ПОСТАЦІ

Е. М. Грыневіч

## ЮБИЛЕЙ ВИКТОРА ВАСИЛЬЕВИЧА БАЛАНДИНА

29 июля 2013 г. исполнилось 65 лет директору учреждения «Белорусский государственный архив кинофотофонодокументов» Баландину Виктору Васильевичу.

«Людей неинтересных в мире нет.  
Их судьбы как истории планет»

Эти слова принадлежат замечательному русскому поэту Е. А. Евтушенко. Не согласиться с этим высказыванием невозможно, т. к. жизнь, судьба каждого человека — единственная и неповторимая. Жизнь Виктора Васильевича также интересна и неповторима.

Родился Виктор Васильевич на древней, исконно русской земле — Вологодчине, в старинном городе Устюжне, богатом яркой многовековой историей. В течение ряда столетий Устюжна была крупным центром металлургии и оружейного дела России.

Отец Виктора Васильевича в годы Великой Отечественной войны воевал на Черном море, а после окончания войны был направлен служить на Северный флот в г. Североморск. В этом заполярном городе прошло детство Виктора Васильевича. Родители Виктора Васильевича воспитали двоих детей — сына и дочь. Виктор был старшим ребенком в семье. После выхода в отставку главы семейства семья вернулась на родину, в Устюжну. Отец работал в райкоме партии, а мать — бухгалтером в райисполкоме, а у Виктора Васильевича начались школьные годы.

Чем только не увлекался молодой Виктор в годы учебы! Он посещал различные кружки в городском Доме пионеров: фотографический, драматический, радиотехнический. Сохранились снимки, сделанные им фотоаппаратом «Смена». Виктор Васильевич собирал радиоприемники и даже выходил в эфир. У Виктора Васильевича проявился и актерский талант. Сначала он играл на сцене Дома пионеров, а потом режиссер театральной группы Устюжского народного дома пригласил ученика 9-го класса Баландина Виктора в свою труппу. Это было, конечно, важным и ответственным событием в жизни юноши, потому что в 1907 г. на сцене Народного дома в спектакле по пьесе А. П. Чехова «Дядя Ваня» главную роль сыграл А. И. Куприн, гостивший в имении Батюшковых под Устюжной.

Три года играл Виктор Васильевич на сцене Народного дома. Сначала играл комические роли (Попандопуло из «Свадьбы в Малиновке»), матроса Швандро в «Любови Яровой»), а в трагедии Шиллера «Коварство и любовь» сыграл и главную роль.

Помимо увлечения фотографией, спортом, театром, у юноши была еще одна страсть — математика. У него были прекрасные математические способности. Он призер не только городских и областных олимпиад, но и региональной северо-западной олимпиады по математике, проходившей в Санкт-Петербургском университете. После окончания школы ему была открыта дорога в этот университет, но родители решили, что сын должен стать военным и продолжить семейную традицию. Так Виктор Васильевич стал курсантом Саратовского высшего командно-инженерного училища.

Курсант Баландин В. В. серьезно увлекался спортом — классической борьбой, получил звание «Кандидат в мастера спорта», но травма колена помешала продолжить спортивные занятия.

После окончания училища Виктор Васильевич 5 лет служил в группе Советских войск в Германии, затем 5 лет службы в Забайкальском военном округе, после чего

направлен на службу в Белорусский военный округ в Станьково. Работал на разных должностях в военных частях до 1994 г. Ему была присвоена квалификация инженера 1 категории.

С 1994 г. Виктор Васильевич работал в дорожном ремонтно-строительном управлении № 210 г. Дзержинска на должности инженера-энергетика. После назначения в 1999 г. на должность директора архива Виктор Васильевич пришел в наш коллектив. В начале своей трудовой деятельности в архиве Виктор Васильевич очень серьезно и глубоко проникся заботами и проблемами, которые стояли перед коллективом. Он всей душой отдался новому делу. Трудлюбие, доброжелательность и забота о людях позволили Виктору Васильевичу очень быстро заслужить любовь и уважение коллектива. Проявляя твердый характер и профессионализм, директор архива Виктор Васильевич смог быстро освоить тонкости архивного дела.

Как руководитель Виктор Васильевич много времени и сил отдает административно-хозяйственной работе. С его участием проводится капитальный ремонт здания архива, осуществляется текущий ремонт, приобретена новая мебель, оборудование, компьютерная, телевизионная, оргтехника, проведена локальная сеть, внедряются новейшие программно-аппаратные комплексы.

Виктор Васильевич имеет ряд орденов и медалей.

В 1978 г. был награжден орденом «За службу Родине» III степени, в 1985 г. орденом «Знак Почета», в 1991 г. орденом «За службу Родине» III степени, 8 медалями.

В 2007 г. за многолетнюю работу, большой вклад в развитие архивного дела в Республике Беларусь Виктор Васильевич был награжден Почетной грамотой Совета Министров Республики Беларусь.

За вклад в развитие киноархивного дела в Азербайджане награжден Почетной грамотой Республики Азербайджан.

К 60-летию со дня рождения был награжден нагрудным знаком «Ганаровы архівіст Беларусі».

Баландин В. В. — активный пропагандист историко-архивного наследия Беларуси. Он — участник и соавтор целого ряда опубликованных научно-методических изданий. Среди них: «Белорусский государственный архив кинофотофонодокументов. Справочник. Часть 1. Кинодокументы» (Молодечно, 2002), «Правила работы государственных архивов Республики Беларусь с аудиовизуальными документами» (Молодечно, 2007), «Белорусский государственный архив кинофотофонодокументов. Справочник. Часть 2. Фонодокументы» (Минск, 2013).

Виктор Васильевич входит в состав редколлегии журнала «Архівы і справаводства», член коллегии Белорусского археографического ежегодника, член временного научного коллектива по разработке теоретико-методологических принципов формирования экранного тематического информационного ресурса и создания мультимедийного цикла «Творческие кинопортреты деятелей культуры и искусства», «Хроника культурной жизни Беларуси» (на материале отечественной кинодокументалистики, кинопериодики 1925—2010 гг. и видеофильмов 1994—2010 гг.), Государственной программы «Культура Беларуси» на 2011—2015 гг.

Баландин Виктор Васильевич пользуется заслуженным уважением коллег не только как талантливый руководитель, но и как прекрасный человек — грамотный, добросовестный, добрый.

От имени всего коллектива поздравляем Виктора Васильевича с юбилеем, желаем крепкого здоровья, оптимизма, успехов в работе, большого личного счастья и семейного благополучия.

— ♦ —

## К ЮБИЛЕЮ ГАЛИНЫ СТЕПАНОВНЫ БОРТНИК

В октябре текущего года отпразднует юбилей один из опытейших архивистов Минской области — Бортник Галина Степановна.

Родилась Галина Степановна 5 октября 1943 г. в д. Рассвет Солигорского района Минской области. В 1961 г. окончила Краснослободскую ЦШ, в 1971 г. — Белорусский государственный университет им. В. И. Ленина по специальности история и обществоведение с присвоением квалификации «историк, преподаватель истории и обществоведения».

Трудовую деятельность Бортник Г. С. начала с 1961 г.

Начало трудовой биографии в архивной отрасли связано с Государственным архивом Минской области, куда в ноябре 1967 г. Галина Степановна была принята на работу архивариусом отдела ведомственных архивов. Работала на должностях хранителя фондов, старшего научного сотрудника хозрасчетного отдела.

В 1975 г. прошла обучение на одногодичных курсах повышения квалификации, организованных при Московском государственном историко-архивном институте.

В январе 1976 г. в порядке перевода Галина Степановна была принята на работу в архивный отдел Минского облисполкома, где на должностях инспектора, старшего инспектора, главного специалиста проработала до ноября 2008 г. — более 30 лет.

С 1976 г. отдел по архивам неоднократно реорганизовывался (отдел по архивам и делопроизводству, сектор по архивам отдела контроля и делопроизводства управления делами, сектор по архивам управления делами облисполкома, отдел по архивам и делопроизводству Главного управления юстиции облисполкома), но неизменным оставалось ответственное отношение Галины Степановны к работе.

Более 30 лет она являлась председателем экспертно-проверочной комиссии отдела, более 15 лет — секретарем коллегии отдела.

Работая в отделе по архивам, Бортник Г. С. внесла значительный вклад в становление архивного дела и делопроизводства в организациях Минской области, в том числе в реализацию норм Закона Республики Беларусь от 6 октября 1994 г. «О Национальном архивном фонде и архивах в Республике Беларусь» — первого нормативного правового акта в истории архивного дела с момента провозглашения государственного суверенитета республики, участвовала в рецензировании нормативных правовых актов в сфере архивного дела и делопроизводства.

Галина Степановна принимала активное участие в реорганизации филиалов Государственного архива Минской области в г. Борисове, Молодечно и Слуцке в зональные государственные архивы, а также в создании системы территориальных (городских и районных) архивов местных исполнительных и распорядительных органов области.

При непосредственном участии Бортник Г. С. были разработаны примерные номенклатуры дел для лесохозяйственных учреждений, нотариальных контор, отделов ЗАГС районных и городских исполкомов области и многие другие.

Наряду с этим Галиной Степановной на территории области проводилось выявление источников комплектования учреждений «Белорусский государственный архив кинофотофонодокументов» и «Белорусский государственный архив науч-

но-технической документации». В целях передачи документов на постоянное хранение в указанные архивы организовывала работу по упорядочению фотодокументов редакций районных газет и научно-технической, конструкторской документации, создаваемой проектными, конструкторскими организациями Минской области и г. Минска.

В отделе по архивам Бортник Г. С. неоднократно организовывала и проводила учебу по повышению квалификации кадров государственных и территориальных архивов, архивов организаций области. При этом в разные годы она сама принимала участие в работе совещаний, семинаров, проходивших в Беларуси, Москве, Прибалтике, Украине.

Накопленный годами богатейший теоретический и практический опыт работы Галина Степановна передала не одному поколению работников государственных и территориальных архивов, а также структурных подразделений Минского облисполкома.

За многолетний добросовестный труд, высокий профессионализм, большой вклад в развитие архивной отрасли Галина Степановна награждена нагрудными знаками «Отличник архивного дела» (1992 г.), «Ганаровы архівіст» (2005 г.), «Ветеран труда» (1987 г.); неоднократно награждалась Почетными грамотами Комитета по архивам и делопроизводству при Совете Министров Республики Беларусь, Минского облисполкома, Главного управления юстиции Минского облисполкома.

С ноября 2008 г. Бортник Г. С. находится на заслуженном отдыхе.

*Коллектив Государственного архива Минской области*

— ◇ —

*Т. А. Шевченко*

### ЕКАТЕРИНА КОНСТАНТИНОВНА КАМЕНКО

Юбилейные даты в жизни людей не оставляют других ассоциаций, кроме ощущения быстротекущего времени.

Листая страницы личного дела Каменко Екатерины Константиновны, понимаешь, что большая часть ее жизни связана с Национальным архивом Республики Беларусь.

Екатерина Константиновна родилась 7 января 1943 г. в пос. Лужки Шарковщинского района Витебской области. После окончания школы работала в Улиновской школе Шарковщинского района. В 1961 г. поступила на исторический факультет БГУ им. В. И. Ленина. После окончания университета пришла на работу в Государственный архив Минской области младшим научным сотрудником в отдел использования и публикации документов. Выбрав профессию историка, осталась ей верна, ведь история и архив тесно связаны друг с другом. Профессия архивиста — уникальная и редкая, объединяющая историю и культуру прошлого с настоящим и будущим.

С августа 1970 г. Екатерина Константиновна уже работает в ЦГАОР БССР младшим научным сотрудником в отделе ведомственных архивов, комплектования и экспертизы ценности документов. Это особая страница ее жизни. Благодаря своему природному трудолюбию, упорству в достижении поставленных целей, коммуникабельности, стремлению к постоянному совершенствованию она прошла путь от младшего научного сотрудника до заведующего отделом. Екатерина Константиновна всегда проявляла себя как высококвалифицированный специалист в области комплектования государственных архивов, талантливый методист и автор научно-методических пособий, инструкций, положений, которыми пользовались работники не только ЦГАОР, но и других государственных архивов.

В период становления суверенного белорусского государства отдел делопроизводства, комплектования и ведомственных архивов, возглавляемый Екатериной Константи-

новной, применяет в своей деятельности новые формы и методы работы не только с государственными организациями, но и организациями негосударственной формы собственности. По ее инициативе в 1997 г. в архиве создана группа по работе с общественными объединениями.

Она стояла у истоков инспекторских проверок ведения делопроизводства и архивного дела, ведь именно в это время был создан Госархивнадзор.

Самое активное участие Екатерина Константиновна принимала в подготовке и разработке Примерной инструкции по делопроизводству в министерствах, госкомитетах и других центральных органах управления, учреждениях, организациях и на предприятиях Республики Беларусь (1995), Основных правил работы архивов центральных и местных органов государственной власти и управления, учреждений, организаций и предприятий Республики Беларусь (1997), Перечня типовых документов органов государственной власти и управления, учреждений, организаций и предприятий Республики Беларусь по организации системы управления, ценообразованию, финансам, страхованию, управлению государственным имуществом, приватизации, внешнеэкономическим связям с указанием срока хранения (2001), Памятки по составлению историко-архивной справки к фонду организации (2001), Памятки по составлению сводных описей дел (2002), а также других документов по архивному делу и делопроизводству.

Будучи прекрасным организатором, ответственным и принципиальным человеком, Екатерина Константиновна принимала участие в работе дирекции архива, ЭМК и ЦЭМК, а также различных международных научно-практических конференциях и семинарах.

Особая страница биографии Екатерины Константиновны связана с преподавательской деятельностью, свой богатый жизненный опыт и знания она передавала студентам исторического факультета БГУ.

За свою доброжелательность, интеллигентность, твердость и чувство собственного достоинства Екатерина Константиновна снискала любовь и уважение не только сотрудников Национального архива. Ее уверенность и внутренняя сила всегда помогали найти правильные пути и методы решения поставленных задач.

Еще в течение нескольких лет она продолжала свою трудовую деятельность в БелНИИДАД, работала старшим научным сотрудником отдела архивоведения.

За заслуги перед архивной отраслью Екатерина Константиновна была награждена Почетными грамотами Главархива СССР и благодарностями. О ней, конечно, можно говорить и писать многое, ведь вся ее жизнь посвящена Национальному архиву Республики Беларусь и профессии архивист.

Хочется отметить, что она не только профессионал своего дела, но еще и замечательная хозяйка, любящая жена, мама, бабушка и, конечно, преданная подруга.

Ее отчий дом, ее Лужки, на протяжении всей жизни дают ей силы и вдохновение как для работы, так и для творчества.

Сотрудники отдела делопроизводства и формирования НАФ Национального архива Республики Беларусь, ЦГАОРовцы от всей души поздравляют Екатерину Константиновну с Днем рождения!

— ◇ —

У. Г. Кулажанка

## ДА 70-ГОДЗЯ НАТАЛЛІ ГЕОРГІЕЎНЫ САКАЛОЎСКАЙ

30 жніўня 2013 г. споўнілася 70 гадоў выдатнаму архівісту, вопытнейшаму спецыялісту па вывучэнні дакументальнай спадчыны дзеячаў літаратуры і мастацтва Наталлі Георгіеўне Сакалоўскай.

Сваю архіўную дзейнасць Наталля Георгіеўна пачала 42 гады таму, у 1971 г., пасля сканчэння філалагічнага факультэта БДУ яна прыйшла на працу ў Цэнтральны дзяржаўны архіў літаратуры і мастацтва БССР. Працоўны шлях пачала малодшым навуковым супрацоўнікам, адказвала за развіццё інфармацыйна-пошукавых сістэм архіва. Малады супрацоўнік хутка засвоіла архіўную справу, з самага пачатку праявіла сябе, як здольны, працавіты і кваліфікаваны работнік. За 10 год, якія яна прапрацавала па гэтым накірунку дзейнасці архіва, з яе непасрэдным удзелам быў унесены значны ўклад у распрацоўку навукова-даведачнага апарату, пачалася актыўна ажыццяўляцца каталагізацыя фондаў. Наталля Георгіеўна зрабіла навуковае апісанне фондаў вядомых беларускіх артыстаў, музыкантаў, кампазітараў і музыказнаўцаў — А. Д. Арсенкі, І. А. Гітара, Г. Ю. Грыгоніса, І. Г. Нісневіча, А. Я. Туранкова, У. І. Уладзімірскага, Я. К. Цікоцкага, В. А. Яфімава; выдатных скульптараў і мастакоў — В. В. Волкава, Л. Ю. Кроля, Б. Я. Малкіна, А. П. Марыкса, С. І. Селіханаву; класікаў беларускай літаратуры — Я. Семяжона, М. Танка. У працы па навуковым апісанні фондаў вядомых дзеячаў літаратуры і мастацтва значную дапамогу Наталлі Георгіеўне аказвала магчымасць асабістых зносін з фондаўтваральнікамі альбо іх нашчадкамі. Яна ўмела знайсці падыход да творчых асоб, налагодзіць цёплыя і доверлівыя адносіны.

З 1981 г. Наталля Георгіеўна — старшы навуковы супрацоўнік аддзела інфармацыі, публікацыі і навуковага выкарыстання дакументаў. У гэты перыяд яна рыхтуе шэраг цікавых публікацый дакументаў і артыкулаў па гісторыі беларускай культуры для часопісаў, энцыклапедыяў, даведнікаў і газет. Сярод іх трэба адзначыць выдатныя археаграфічныя публікацыі па дакументах вядомых дзеячаў літаратуры і мастацтва: даследчыцы беларускага фальклору Л. С. Мухарынскай, выдатнай спявачкі Л. П. Александроўскай, кампазітараў В. А. Залатарова, А. К. Клумава і М. М. Чуркіна, рэжысёра Л. М. Літвінава, пісьменніка М. Лобана. Яна з'яўлялася адным са складальнікаў зборніка дакументаў і матэрыялаў «Мастацтва Савецкай Беларусі. 1945—1965 гг.» (т. 2, 1986), аўтарам-складальнікам «Метадычных рэкамендацый па падрыхтоўцы лекцый па дакументах БДАМЛІМ» (1983). Працавала цыкл лекцый па фондах архіва-музея. Удзельнічала ў рабоце над даведнікам «Беларускі дзяржаўны архіў-музей літаратуры і мастацтва» (Вып. 1. 1997), даведнікам «Документы по истории и культуре евреев в архивах Беларуси» (Москва, 2003).

У 1990 г. Н. Г. Сакалоўскай ўзначальвала аддзел інфармацыі, публікацыі і навуковага выкарыстання дакументаў. Наталля Георгіеўна выдатна аб'ядноўвала адміністрацыйную, практычную архіўную і навукова-даследчыцкую дзейнасць. Яна шмат зрабіла для арганізацыі і ўдасканалення работы па навуковым выкарыстанні дакументаў БДАМЛІМ, падрыхтавала і арганізавала значную колькасць выставак архіўных дакументаў, сярод якіх: «Мастацтва апаленае вайной» (мастакі-ўдзельнікі Вялікай Айчыннай вайны. Да 60-годдзя Перамогі), «Спеў акойнай ліры» (з фондаў пісьменнікаў-франтавікоў. Да 65-годдзя Перамогі), выстаўкі, прысвечаныя творчасці выдатных балерын Т. С. Узунавай, Ю. У. Хіраска і А. В. Нікалаевай, оперным спевакам Р. В. Млодак, Л. П. Александроўскай, І. М. Балюціну, скульптару С. І. Селіханаву, мастакам А. А. Паслядовіч і Б. Я. Малкіну, пісьменнікам М. П. Лобану, М. С. Мазалькову і інш.

Шматлікія выстаўкі, падрыхтаваныя Н. Г. Сакалоўскай, былі прысвечаны выдатным майстрам беларускай тэатральнай сцэны і кампазітарам, прайшлі ў сценах Музея гісторыі тэатральнай і музычнай культуры Беларусі.

Наталля Георгіеўна і сёння з'яўляецца ініцыятарам і актыўным удзельнікам навуковых, асветніцкіх і выдавецкіх праектаў архіва-музея. Многія гады яна з'яўляецца членам экспертна-метадычнай камісіі і вучонага савета БДАМЛІМ.

За шматгадовую і плённую працу Наталля Георгіеўна ўзнагароджана ганаровымі граматамі, медалём «Ветэран працы», знакамі «Выдатнік архіўнай справы», «Ганаровы архівіст Беларусі».

Калегі цэняць яе як вопытнага даследчыка і практыка архіўнай справы. Жадаем Наталлі Георгіеўне моцнага здароўя, новых творчых поспехаў, захавання і працягу слаўных традыцый архіва-музея!



У. П. Каханко

## «АКТИВИСТКА, КОМСОМОЛКА, ПРОСТО КРАСАВИЦА»

(к 80-летию Тамары Ивановны Глинки)

Слова из известного советского кинофильма невольно приходят на ум после ознакомления с личным делом Тамары Ивановны Глинки, возглавлявшей архив Витебского обкома КПБ с июня 1974 г. по июль 1988 г. Довольно типичные строки из комсомольско-партийной биографии рисуют образ человека, прожившего жизнь по принципу «Партия сказала: «Надо!» — комсомол ответил: «Есть!»». В личной же беседе Тамара Ивановна раскрывается гораздо больше, предстает как «человек с искоркой», активность которого порождается импульсом изнутри.

Но давайте обо всем по порядку.

Родилась Тамара Ивановна 7 февраля 1933 г. в Витебске в семье служащих. В 1956 г. окончила исторический факультет Могилевского педагогического института, после чего работала старшей пионервожатой 25-й средней школы г. Витебска. В 1958—1962 гг. на комсомольской работе, затем — вновь учеба в Минской высшей партийной школе при ЦК КПБ, которую окончила в 1964 г. С сентября того же года работала в Витебском медицинском институте ассистентом кафедры философии и преподавателем научного коммунизма. С декабря 1969 г. инструктор отдела науки и научных учреждений обкома КПБ. В 1972 г. Тамара Ивановна окончила курсы переподготовки руководящих партийных и советских кадров при ЦК КПБ, а через два года, т. е. в июне 1974 г., получила вполне ожидаемое назначение на должность заведующего архивом Витебского обкома КПБ.

Это назначение было неслучайным. Сама Тамара Ивановна объясняет его своим историческим образованием и подчеркивает, что «всегда тем или иным образом была связана с историей, где бы ни работала».

Солидный опыт партийно-комсомольской работы и личные качества Тамары Ивановны предопределили ее активную позицию и в новой должности. Работа в партархиве не стала для нее тихим пристанищем. Т. И. Глинка проявила себя инициативным руководителем, содействовала развитию публикационной деятельности, являлась одним из авторов изданных архивом альбома и книги «Юные герои Витебщины». Коллектив архива под ее руководством подготовил к печати очерки истории областной партийной и комсомольской организаций, книгу «Бессмертен подвиг героев» о жителях Витебской области, удостоенных звания Героя Советского Союза.

За плодотворную работу Т. И. Глинка награждена медалями «За доблестный труд. В ознаменование 100-летия со дня рождения В. И. Ленина», «Ветеран труда», Почетной грамотой Верховного Совета БССР, знаком «Отличник архивного дела», удостоена премии комсомола Витебщины в области искусства, литературы и культуры.

О своей работе в партархиве Тамара Ивановна вспоминает следующее: «Был хороший коллектив, и мы были на хорошем счету у руководства. Благодаря неплохим отношениям с Москвой нам первым удалось получить из Минска довоенные документы. Мы гордились также тем, что на базе нашего архива проходил республиканский семинар. Огромную работу провели по картонированию документов...»

О своих личных заслугах, — заметила Тамара Ивановна, — наверное, будет нескромно говорить, скажу лишь, что я старалась наладить контакты со всеми близлежащими партийными архивами: ездили друг к другу, обменивались опытом. Очень дружили со смоленскими коллегами. Сотрудничали также с Витебским краеведческим музеем, особенно после передачи из Минска довоенных документов, когда появилась возможность заняться серьезными исследованиями и стали вместе работать над очерками...»

Работали с интересом, старались также организовывать и совместный досуг: ездили в Ленинград, Херсон, во Львов...»

По характеру своему, по жизни я всегда была и остаюсь партийным работником, организатором, и работу сотрудников архива старалась сделать более интересной, творческой».

Т. И. Глинка проводила работу по изучению и мемориализации деятельности подпольных групп и партизанских формирований в годы Великой Отечественной войны. Можно сказать, что эта тема стала неким стержнем всей жизни Тамары Ивановны. Она поддерживала связь с семьями витебской подпольщицы Евфросинии Зеньковой, дочери Веры Хоружей, прославленного партизана Миная Шмырева, до сих пор состоит в дружеских отношениях с бывшей подпольщицей и одним из авторов книги «Витебское подполье» Ниной Ивановной Дорофеевко.

Помимо основной работы, Т. И. Глинка принимала активное участие в общественной жизни: являлась председателем профсоюзной организации Витебского обкома КПБ, сопровождала Валентину Терешкову во время ее визита в Витебск, являлась одним из инициаторов установки бюста Веры Хоружей на территории СШ № 31 г. Витебска.

Активная жизненная позиция не позволяет Тамаре Ивановне сидеть без дела и после ухода на заслуженный отдых. Вот уже около двадцати лет она является председателем правления ветеранской организации участников Великой Отечественной войны и ветеранов труда Витебского обкома КПБ «Надежда».

Завершая повествование об этом человеке, хотелось бы поделиться с читателями одной деталью, на которую нельзя было не обратить внимание в ходе беседы с Тамарой Ивановной: красной нитью всего нашего разговора была ее обеспокоенность судьбой материалов, собранных Ниной Ивановной Дорофеевко о витебском подполье и Vere Хоружей. Собеседница то и дело возвращалась к этой теме, призывая помочь сохранить столь ценные материалы.

На наш взгляд, эта деталь характеризует Тамару Ивановну как человека неравнодушного, с открытой душой и активной жизненной позицией.

С юбилеем Вас, Тамара Ивановна! Здоровья Вам и оптимизма.

— ♦ —

О. В. Бірукова

## К 80-ЛЕТИЮ ЭЛЛЫ ЛЕОНИДОВНЫ КОЗЛОВСКОЙ

В 2013 г. отметила свой 80-летний юбилей Элла Леонидовна Козловская. Как-то не верится, что у этой молодой на вид женщины за плечами такой богатый жизненный и трудовой путь.

Элла Леонидовна родилась 1 апреля 1933 г. в Казахской ССР. Окончив с золотой медалью среднюю школу в Узбекистане, куда она переехала вместе с родителями в 1937 г., Элла Леонидовна в 1951 г. поступила в Московский государственный историко-архивный институт, который окончила в 1956 г. с отличием. С этого времени ее судьба тесным образом связана с Беларусью, куда она приехала работать по распределению.

С 1956 по 1982 гг. Э. Л. Козловская работала старшим инспектором, старшим научным сотрудником, старшим методистом организационно-методического отдела, отдела использования документальных материалов, в научно-издательском отделе Архивного управления МВД БССР, затем Главного архивного управления при Совете Министров БССР. С марта 1982 г. и до выхода на пенсию в 1988 г. Элла Леонидовна работала заместителем директора Центрального государственного архива БССР в г. Минске.

За этими, на первый взгляд, скучными строчками автобиографии Э. Л. Козловской стоят большие дела. Ни один вышедший в 60—80-е гг. сборник документов не обходился без ее участия. А сколько она сделала для подготовки ряда методических и справочных материалов по изданию архивных сборников. И везде чувствуется рука профессионала, архивиста, археографа, человека, всю жизнь посвятившего себя архивному делу.

Элла Леонидовна — очень эрудированный человек. Вспоминаются ее лекции на курсах, проводимых Главархивом для работников государственных архивов. Всегда грамотно, доходчиво она могла донести до любого слушателя курсов необходимые в области публикационной работы знания. А как интересно было слушать ее выступления на политинформациях, собраниях коллектива. Она всегда умела сказать не только красиво, но и содержательно. Оставаясь принципиальной в вопросах профессиональной деятельности, Э. Л. Козловская всегда могла поговорить «по душам» с коллегами по работе, дать дельный совет, оказать необходимую помощь. Высокий профессионализм, требовательность в работе снискали ей уважение в коллективе Главархива БССР.

Будучи на пенсии, Э. Л. Козловская не теряет связь с коллективом — теперь уже Департамента по архивам и делопроизводству. Ее звонки и нечастые встречи проникнуты интересами к жизни архивной отрасли, которой Элла Леонидовна отдала более тридцати лет своей жизни.

Здоровья Вам, уважаемая Элла Леонидовна, бодрости, благополучия. Пусть в жизни у Вас будут только приятные моменты!

— ♦ —

М. Ф. Шумейко

## УЧЕНЫЙ, КОТОРОГО МЫ ПОТЕРЯЛИ (памяти академика Сигурда Оттовича Шмидта)

Он ушел так же стремительно, как жил и работал. Жил же и творил он как хотел, а умер как и предполагал — мгновенно. В ставшую для пишущего эти строки последней встречей с ним в конце ноября прошлого года, ведя неспешный разговор в московской квартире на любимом и воспетом им во многих научных работах Арбате (разумеется, говорил больше он, а автор этих строк преимущественно слушал), в ходе которого Сигурд

Оттович размышлял о том, как много еще не сделано, а хотелось бы, но он — реалист и прекрасно понимает, что ЭТО неизбежно. «Единственное, о чем я мечтаю, сказал он, заканчивая эту грустную тему, — чтобы ЭТО произошло мгновенно, и я не успел бы понять, что случилось...». Так все и произошло: его сердце остановилось 25 мая 2013 г., около 2 часов ночи в палате «Кремлевки», в которую буквально за три—четыре часа до этого пришел он сам, опираясь, правда, на плечо одного из своих многочисленных учеников младшего поколения, Андрея Мельникова, бывшего ему в последние полтора десятка лет и «непременным секретарем» в делах Археографической комиссии РАН, и помощником в ведении нехитрых хозяйственных дел.

Кто-то из выступавших 8 июня при прощании с прахом ученого (захоронение его, согласно воле покойного, состоялось на Введенском кладбище в Лефортово, где покоятся его мать, Маргарита Эммануиловна Голосовкер и няня — Франциска Александровна Тетерская (по-домашнему «Тата») сказал о его «преждевременной» кончине, отметив, что это — не оговорка, имея в виду возраст Сигурда Оттовича (15 апреля 2013 г. ему исполнился 91 год). Действительно, мы, его ученики разных поколений, так уверовали в то, что он всегда будет рядом с нами, что старость, немочь и дряхлость — это не для него. До последнего дня жизни он продолжал трудиться: читал лекции в Историко-архивном институте РГГУ, в котором он преподавал с 1949 г. (в 2006 г. первым был удостоен почетного звания «Заслуженный профессор Российского государственного гуманитарного университета»), участвовал в научных конференциях, заседаниях «круглых столов», ученых, научных, общественных советов различных уровней, выступал по телевидению, писал научные статьи и книги, редактировал многочисленные работы как свои, так и чужие, присылаемые в археографический ежегодник, ответственным редактором которого он продолжал быть, другие научные издания.

Глядя на масштаб содеянного Шмидтом и едва прикасаясь к результатам его научного творчества (обстоятельное его изучение по нашему глубокому убеждению должно стать и станет предметом не одного специального исследования!), в очередной раз поражаешься и восхищаешься этой личностью, ставшей как и «наш великий современник» [1], друг и коллега Сигурда Оттовича по историко-филологическому ремеслу, академик Д. С. Лихачев, явлением русской культуры второй половины XX — начала XXI в.

Впечатляет диапазон научных проблем в сфере российской истории и историографии, изучением которых он занимался, придавая им просопографический характер: политическая история XVI в. (Иван Грозный, Алексей Адашев); история исторической мысли первой половины XIX в. (Н. М. Карамзин); тоже, второй половины XIX — начала XX в. (В. О. Ключевский, С. Ф. Платонов, М. М. Богословский и др.); история российского архивного дела (Д. Б. Рязанов, М. К. Любавский и др.).

Блестящий педагог (неслучайно, что он одним из первых был избран действительным членом Российской академии образования), руководитель ставшего поистине легендарным кружка источниковедения в Историко-архивном институте, отметившего в качестве действующего свой полувековой юбилей (поразительное долголетие подобного рода неформальных объединений!), инициатор создания и многолетний руководитель Союза краеведов России, непревзойденный москвовед, главный редактор многотомной энциклопедии «Москвоведение»... Можно продолжать и продолжать перечисление должностей, званий и сфер научной и организаторской деятельности ученого. Однако не это главное. Главное состоит в том, что за всеми этими должностями, званиями, видами деятельности стоит реальная работа ученого, вылившаяся в сотни авторских монографий, научных и научно-популярных статей, документальных изданий и, наконец, в глав-

ное его детище — научную школу Шмидта, воспитанников которой можно встретить не только на огромном пространстве бывшего Союза ССР, включая, разумеется, и Беларусь, но и за его пределами.

Источниковедение — особая сфера научной деятельности Шмидта [2]. Он счастливым образом сочетал в себе качества источниковеда-теоретика (его основанные на глубочайшем знании «всего, что источает сведения, используемые историком» определения источниковедения как науки об исторических источниках, самого исторического источника; классификация исторических источников вошли в учебники по источниковедению, изданные в России, Беларуси, Украине, других европейских странах) и глубочайшего исследователя-практика, умевшего по-шмидтовски прочитать и изучить источник, извлекая при этом из него информацию, мимо которой проходили его предшественники (чего стоит лишь один пример, связанный с новым прочтением им считавшегося «ленинским» Декрета о реорганизации и централизации архивного дела в РСФСР от 1 июня 1918 г.).

Для автора этих строк всегда оставался загадкой феномен Шмидта-архивоведа. Дело в том, что никогда не служивший в архивах в качестве штатного сотрудника, он прекрасно знал не только специфику их работы, но и состав хранившихся там документов, имевшуюся к ним систему научно-справочного аппарата. Как и его великие предшественники академики А. С. Лаппо-Данилевский, С. Ф. Платонов, М. К. Любавский, М. М. Богословский, возглавлявшие и работавшие в возникших в постреволюционной России общественных и государственных органах и организациях по управлению архивным делом и обладавшие своего рода «архивным чутьем», так и Шмидт никогда не покидал архив без находки. Было ли это простым везением? Вряд ли. Скорее, это — результат накопленных им огромных знаний в области истории и организации архивного дела, начиная с возникших в древней Руси первых актохранилищ до современных центров хранения электронной документации. И совершенно неслучайно, что именно ему принадлежит авторство монографии о главном государственно-политическом архиве России XVI в., по праву считающейся одним из лучших исследований по истории архивного дела [3].

Ученик выдающегося историка, академика М. Н. Тихомирова, инициировавшего во второй половине 1950-х гг. возрождение существовавшей в дореволюционной России Археографической комиссии и возглавлявшего ее до своей кончины в 1965 г., С. О. Шмидт принял из рук учителя руководство комиссией, оставаясь в должности ее председателя (с 2002 г. — почетного) вплоть до смерти. По его инициативе комиссией совместно с архивными, академическими, учреждениями образования был реализован имеющий огромное научное значение не только для истории России ряд многочисленных архивно-археографических проектов, в том числе по составлению и описанию каталогов славяно-русских рукописных книг, личных фондов отечественных историков и др. Настоящей энциклопедией археографии, равно как и смежных с ней источниковедения, архивоведения, дипломатики и других специальных исторических дисциплин, стал редактируемый Шмидтом археографический ежегодник, заслуженно удостоенный в 2012 г. специальной премии имени академика Д. С. Лихачева, учрежденной журналом «Наше наследие» за лучший издательский и просветительский проект в области гуманитарных наук.

Возглавляемый Сигурдом Оттовичем археографический ежегодник сочетал в себе присущие редактору демократизм и научную фундаментальность, уходящие своими корнями, вероятно, к его легендарному и всемирно известному отцу — академику О. Ю. Шмидту. На его страницах рядом со статьями широко известных ученых публиковались и работы начинающих исследователей — аспирантов, магистрантов и даже сту-



дентов, делающих пока еще робкие первые шаги в науке. С. О. Шмидт одинаково уважительно относился ко всем авторам ежегодника, памятуя о наставлении своего учителя, опиравшегося в свою очередь на слова из Священного писания о том, что «в науке же следует идти по принципу: «несть еллин, несть иудей, но вси богови». Археографический ежегодник, и это следует особо подчеркнуть с учетом издания, в котором помещена настоящая статья, способствовал популяризации начавшего выходить с 2000 г. в Беларуси аналогичного ежегодника, а также знакомил российскую научную общественность с современным состоянием белорусской археографии [4].

Интеллектуал высочайшего уровня, он, как и его старший товарищ, «выдающийся ученый и прелестной души человек»\* С. Н. Валк, щедро делился своими идеями с теми, кто находился с ним рядом и разделял его взгляды, и никогда не позволял себе переходить «на личности», когда речь шла не только о его научных оппонентах, но даже недоброжелателях, использовавших в отношении его явно недозволенные приемы. Показательно в этом отношении его выступление на заседании «круглого стола», проходившего в сентябре 2007 г. и посвященного преподаванию археографии в Историко-архивном институте. Критически оценивая руководство кафедры археографии и самого института конца 1960—1970-х гг., фактически выпеснившее его оттуда, он, тем не менее, отдавал должное тогдашнему заведующему кафедрой, считая его «безусловно, человеком увлеченным и уверенным в своей правоте, неутомимо трудолюбивым» [5].

С другой стороны, не разделяя позиции присутствовавшего на этом же заседании инициатора современной дискуссии по терминологическим проблемам в области археографии, С. О. Шмидт с присущим ему тактом заявил об этом, получив от последнего в свой 90-летний юбилей «историческое похвальное слово», в котором подчеркивалось, что «в истории исторической науки, культуры, архивного дела, историографии, археографии, краеведения и еще десятков научных дисциплин и сфер деятельности, так или иначе связанных с прошлым, последних советских и постсоветских десятилетий личность и деятельность С. О. Шмидта — это целое явление, уникальное по своей сути» [6].

Так же, как по образному выражению вышеупомянувшегося автора, С. О. Шмидт, отставив в 1980-е гг. детище М. Н. Тихомирова, а к этому времени и свое (имея в виду Археографическую комиссию), «как лев... стойко охранял свой археографический прайд», так уже в «нулевые» годы ему пришлось встать на защиту достоинства теперь уже всей российской (и не только российской!) исторической науки [7]. Его «антифоменковская» статья, равно как и редакторское предисловие к сборнику, где она в очередной раз была напечатана, адресовывалась не ученым, для которых было очевидно, что построения математика А. Т. Фоменко, пишущего совместно с Г. В. Носовским, — лженаука и дискредитация научности методов исследования, а тем, кто не сумел или не пожелал разоблачить в существовании навязываемого им чтива, квалифицировавшегося Шмидтом как «научообразный китч».

В то же время его не могли не настораживать и появлявшиеся среди некоторых его коллег историков, призывы в духе лозунгов адептов М. Н. Покровского 70-летней давности «С историей историю не сделаешь!», которые, как известно, в рамках вульгаризатор-

\* Именно такими словами характеризовал С. Н. Валка, по праву считавшегося патриархом российской археографии, бывший ответственным редактором его «Избранных трудов по археографии. Научное наследие» (СПб., 1991) С. О. Шмидт, подписывая ее автору этих строк в октябре 1994 г.

ской социологической схемы привели к свертыванию преподавания гражданской истории в средней школе, замене ее преподаванием «обществоведения».

Критикуя положения передовой статьи двух известных российских историков, открывавшей первый том «Русского исторического журнала», издававшегося Институтом русской истории РГГУ, справедливо, по его мнению, отмечавших «забвение интереса к теории у специалистов, изучающих прошлое и настоящее России», однако далее по сути призывавших к необязательности владения историками специальными историческими (историко-филологическими) дисциплинами, С. О. Шмидт писал: «Грустно читать такое в наши дни... Незнакомы авторы, полагаю, и с современным состоянием отечественного источниковедения и, видимо, с изданиями кафедры РГГУ... Наука истории — это комплекс наук, изучающих прошлое человечества, что в фундаменте исторических знаний лежит освоение источниковой базы и методики изучения исторических источников» [8].

Тревожило его в последнее время и то, что в погоне за высокими технологиями, сиюминутной выгодой люди забывают о культуре, традициях, которые дают гуманитарные науки и история, в частности. Свое видение данной проблемы С. О. Шмидт изложил, отвечая на вопросы корреспондента «Российской газет»: «Люди перестают читать, перестают сами искать информацию. Переходят на умную технику. А чтение — акт самостоятельности: вы можете вернуться к прочитанному, подчеркнуть важное. Сейчас нажал на кнопку, ввел запрос в поисковик — и получил информацию. Когда вы переключаете каналы телевизора и останавливаетесь на чем-то — это не то, что искали, а то, на что наткнулись. Чувствуете разницу? Нас поглотил культ удобной жизни. Сейчас высокое овладение узкой сферой знания делает тебя крупнейшим специалистом. Ты получаешь степень, можешь даже стать академиком. Но нет широты знания» [9].

Как точно подметил один из учеников С. О. Шмидта, он не любил отвлеченных схем, схоластических, «теоретических» упражнений, хотя охотно участвовал в дискуссиях по теории и методологии истории, источниковедения, археографии и архивоведения, подготавливал ряд трудов в этой области. У него был особый вкус к «живой истории» в образах и картинах, которые он ярко доносил до своих читателей и слушателей [10].

С Беларусью Шмидт был связан не только генетически (как известно, его отец, академик О. Ю. Шмидт, был родом из Могилева), но и посредством многочисленных контактов на личностном уровне. Здесь успешно трудятся или трудились (к сожалению, многих уж нет) в архивной, академической, вузовской сферах его ученики, продолжая и развивая традиции Учителя в области источниковедения, историографии, археографии, архивоведения. Сигурд Оттович был инициатором многих научных проектов в гуманитарной сфере, успешно реализованных или продолжающихся в республике. Он дал путевку в научную жизнь ряду изданий. Именно он «благословил» своей статьей начавший выходить с 2002 г. на истфаке БГУ сборник по источниковедению и специальным историческим дисциплинам. Открывая его, ученый выражал надежду, что «издание подобных сборников станет доброй традицией и будет вызывать неизменный интерес у научной общественности Беларуси» [11].

Уходя, Сигурд Оттович Шмидт оставил нам, ученикам и продолжателям его дела, личный пример преданности и служения исторической науке. И нашей задачей является передать этот достойный подражания пример своим ученикам, дабы реализовался известный и весьма импонирующий ему завет — «Учитель, воспитай ученика, чтобы было потом у кого учиться».

## Источники и литература

1. Именно так — «Наш великий современник» — назвал С. О. Шмидт сборник своих статей об академике Д. С. Лихачеве, написанных в 1976—2006 гг. (издан Фондом имени Д. С. Лихачева в 2007 г. в С.-Петербурге)
2. См. нашу статью: Создатель научно-педагогической школы в источниковедении. К 90-летию Сигурда Оттовича Шмидта // Крыніцазнаўства і спецыяльныя гістарычныя дысцыпліны: навук. зб. Вып. 7. Мінск, 2012. С. 193—196.
3. Шмидт С. О. Российское государство в середине XVI столетия. Царский архив и лицевые летописи времени Ивана Грозного / Отв. ред. академик Д. С. Лихачев. М., 1984.
4. См.: Шумейко М. Ф. Возобновление археографической традиции (К 10-летию создания Археографической комиссии в системе Государственной архивной службы Беларуси) // АЕ за 2009—2010 годы. М., С. 213—226.
5. Вестник РГТУ. 2008. № 8/08. С. 28.
6. Козлов В. П. Историческое похвальное слово С. О. Шмидту // Отечественные архивы. 2012. № 3. С. 11—17; перепеч. в кн.: Шестые всероссийские краеведческие чтения (Москва—Можайск, 1—2 июня 2012 г.) М., 2013. С. 736—742.
7. Шмидт С. О. «Феномен Фоменко» в контексте изучения современного исторического сознания // В кн.: Антиистория, вычисленная математиками: О «новой хронологии» Фоменко и Носовского / Отв. ред. С. О. Шмидт. Сост. И. Н. Данилевский, С. О. Шмидт. М.: РГТУ, 2006. С. 308—359.
8. Шмидт С. О. Традиции «точности» источниковедческого знания // Точное гуманитарное знание: традиции, проблемы, методы, результаты. Тез. докладов и сообщений науч. конф. Москва, 4—6 февр. 1999 г. М., 1999. С. 23—32; цит. по кн.: Шмидт С. О. После 75: Работы 1997—2001 годов. М.: РГТУ, 2012. С. 167—168.
9. Сигурд Шмидт: можно получить степень, но не иметь широты знания // Российская газета 2012. 5 дек.
10. См.: Афиани В. Ю. Проблемы археографии и архивоведения в творчестве С. О. Шмидта // Шестые всероссийские краеведческие чтения. С. 743.
11. Шмидт С. О. Начало доброй традиции // Крыніцазнаўства і спецыяльныя гістарычныя дысцыпліны: навук. зб. Вып. 1. Мінск, 2002. С. 3—4.

— ◇ —

И. А. Корсун

## ПАМЯТИ МИХАИЛА ВЛАДИМИРОВИЧА ПИЩУЛЕНКА

25 мая 2013 г. исполнилось 60 лет со дня рождения Михаила Владимировича Пищуленка. Это был человек совершенно уникальных качеств, полный грандиозных профессиональных планов, опытный историк, один из лучших руководителей архивной отрасли на Витебщине. Эрудированный, инициативный, волевой и внимательный к людям, Михаил Владимирович Пищуленок своей короткой, но насыщенной достижениями, победами и успехами жизнью вписал очень яркую страницу в историю отечественного архивного дела.

Родился Михаил Владимирович 25 мая 1953 г. в д. Тимошково Миорского района Витебской области в крестьянской семье. В 1960 г. пошел в первый класс Турковской средней школы, потом продолжил учебу в средней школе № 1 г. Миоры. В 1970 г., после окончания средней школы, поступил на исторический факультет Могилевского педагогического института, который окончил в 1974 г. В этом же году начал свою трудовую деятельность учителем истории и обществоведения в Повятской средней школе Миорского

района. С 1975 г. работал организатором внеклассной и внешкольной работы в этой же школе.

Став в 1976 г. членом КПСС, М. В. Пищуленок вскоре оставил педагогическую деятельность и был утвержден на должность лектора Миорского районного комитета КПБ. С февраля 1980 г. Михаил Владимирович — первый секретарь Миорского райкома ЛКСМБ, а с августа 1982 г. — заведующий организационным отделом Миорского райкома КПБ. Имеющиеся в архиве партийные характеристики того времени описывают его как перспективного работника, старающегося приложить максимум энергии для улучшения лекционной пропаганды в районе и постоянно совершенствующего свою деловую квалификацию. Такая активная работа в партийных органах способствовала карьерному росту М. В. Пищуленка, и в 1984 г. он был переведен на должность инструктора отдела организационно-партийной работы Витебского обкома КПБ.

Не желая останавливаться на достигнутом, Михаил Владимирович решает продолжить свое образование и в 1987 г. поступает, а в 1990 г. оканчивает аспирантуру Академии общественных наук при ЦК КПСС.

После защиты кандидатской диссертации и присвоения ученой степени кандидата исторических наук начинается очередная страничка его биографии. В мае 1991 г. Михаил Владимирович возглавил архивную службу Витебской области. Незаурядная эрудиция и организаторские способности в сочетании с высоким профессионализмом и немалым опытом работы в партийных органах позволяли ему умело осуществлять руководство архивной службой. За время работы Михаила Владимировича на архивном поприще существенно укрепилась материально-техническая база государственных архивов области. Проведена реконструкция зданий ЗГА в г. Глубокое и г. Орше, расширены площади архивохранилищ Государственного архива Витебской области, проведен капитальный ремонт его головного здания по ул. Калинина, 22.

В системе государственных архивных учреждений создан современный компьютерный парк, обновлена копировальная и реставрационная техника.

Михаил Владимирович никогда не относился формально к своим обязанностям, обращая внимание на многие аспекты деятельности архивной службы. Немалые усилия он приложил к созданию с 1998 по 2007 гг. районных и городских архивов по личному составу, расширив тем самым сеть архивов Витебской области. В настоящее время в области действует 21 территориальный архив с площадью архивохранилищ более 2,5 тыс. м<sup>2</sup>.

Благодаря стараниям М. В. Пищуленка укреплено и штатное обеспечение отрасли. К примеру, если в 1990 г. в архивных учреждениях области работало 70 руководителей и специалистов, то с его приходом, к 2005 г. их численность увеличилась до 145 человек. Увеличение штатной численности позволило в 2003 г. в зональных госархивах создать отделы обеспечения сохранности документов и фондов. К слову, зональные госархивы обязаны Михаилу Владимировичу и многими другими своими достижениями.

Михаил Владимирович как специалист в области исторических знаний проявлял особый интерес к организации использования архивных документов. Он проводил активную работу по изучению архивных источников, регулярно публиковался в различных изданиях. Именно его детищем следует считать создание отдела научного использования и публикации документов в Государственном архиве Витебской области, а также Витебского отделения Археографической комиссии Департамента по архивам и делопроизводству Министерства юстиции Республики Беларусь.

М. В. Пищуленок являлся председателем редакционных коллегий издательских проектов, подготовленных Государственным архивом Витебской области и Витебским отделением Археографической комиссии: «Витебщина архивная: история, фонды, персоналии (сер. XIX — XX вв.)», «Витебск: Классика и Авангард. История Витебского художественного училища в документах Государственного архива Витебской области (1918—1923)», «Выстояли и победили: свидетельствуют архивы», «Православная церковь на Витебщине (1918—1991 гг.)», «Здесь павшие герои спят: перечень документов по организации перезахоронений воинов, партизан и жертв нацизма в послевоенное время», а также научно-популярного издания «Витебщина архивная в начале XXI века: связь времен». Некоторые из проектов, инициатором которых выступил М. В. Пищуленок, вышли в свет уже после его ухода из жизни. Это сборник документов «Витебщина освобожденная. Октябрь 1943 — декабрь 1945. Документы и материалы» и книга «История 4-й Белорусской партизанской бригады».

Возглавляя архивную отрасль Витебщины, Михаил Владимирович одновременно был председателем Топонимической комиссии при Витебском облисполкоме с 1993 по 1996 гг., а также являлся членом Топонимической комиссии при Совете Министров Республики Беларусь.

Неоднократно входил в состав участковых избирательных комиссий, а в 2006 г. возглавил областную избирательную комиссию по выборам Президента Республики Беларусь.

На протяжении 5 лет М. В. Пищуленок заботился о подготовке молодого поколения историков, преподавал курсы «Историческое краеведение Беларуси», «Архивоведение Беларуси», а также осуществлял научное руководство курсовыми и дипломными проектами студентов Витебского государственного университета им. П. М. Машерова.

При всей своей занятости Михаил Владимирович уделял еще время и профсоюзной работе, являясь председателем профсоюзной организации Витебского облисполкома.

За многолетний добросовестный труд, высокий профессионализм, большой вклад в развитие архивного дела Республики Беларусь М. В. Пищуленок неоднократно был по достоинству оценен руководством отрасли и награжден медалью «За трудовые заслуги», нагрудным знаком «Ганаровы архівіст Беларусі», Почетной грамотой Совета Министров Республики Беларусь и др.

Болью и горечью отозвалось в сердцах архивистов известие о смерти Михаила Владимировича в 2008 г. Он очень рано ушел из жизни, не осуществив всего задуманного, но светлая и добрая память о нем будет вечно жить в сердцах всех тех, кому довелось знать и работать с этим человеком. Человеком, бесконечно преданным своей профессии, отличным специалистом, интеллигентным и мудрым руководителем.

— ◇ —

*П. М. Латицкий*

## **ИВАН ПАВЛОВИЧ МЕЛЬНИКОВ**

*(1923—1999 гг.)*

Мельников Иван Павлович родился 20 апреля 1923 г. в станице Усть-Хоперская в крестьянской семье. В 1933 г. семья Мельниковых переезжает в Плисецкий район Архангельской области.

Иван Павлович начал трудиться уже с четырнадцати лет, совмещая учебу с работой в колхозе «Прибой» пастухом.

Военное лихолетье застаёт восемнадцатилетнего юношу в городе Ленинграде, где он успешно учится на курсах киномехаников.

Будучи комсомольцем и патриотом своей страны 12 июля 1941 г. Иван Павлович идет добровольцем на фронт. Участвует в боях по обороне Ленинграда как командир отделения Армии Народного ополчения. В кровопролитных боях за этот город был дважды ранен.

В 1942 г., после лечения в госпитале, был направлен в Уфимское пехотное училище, где и началась его тридцатипятилетняя карьера профессионального военного. Служил в училище до 1955 г. на различных должностях: командиром взвода курсантов, учителем огневой подготовки, офицером учебного отдела, начальником штаба батальона. В это же время становится членом КПСС, заканчивает Ленинградские курсы усовершенствования офицерского состава по физическому образованию (1947 г.), областную заочную среднюю школу при Министерстве просвещения Башкирский АССР (1950 г.).

В 1957 г. поступил в Военную академию тыла и транспорта г. Ленинграда, после окончания которой продолжил службу в армии на разных должностях и в разных гарнизонах: начальник тыла, зам. командира полка, дивизии по тылу. В 1976 г. был уволен из рядов Советской Армии в звании полковника запаса из воинской части, дислоцировавшейся в г. Мозыре.

С этого времени началась плодотворная работа Ивана Павловича в Государственной архивной службе. Филиал Гомельского областного государственного архива в г. Мозыре И. П. Мельников возглавил 28 октября 1976 г., проработав его бессменным руководителем до выхода на заслуженный отдых 30 июня 1993 г.

Работая в государственном архиве, Иван Павлович внес значительный вклад в развитие архивного дела. Принимал непосредственное участие в разработке теоретических и практических вопросов экспертизы ценности, комплектования, обеспечения сохранности и использования документов учреждений и организаций. Организовал работу по картонированию документов, внедрил новый вид оказываемых архивом платных услуг (стали заключаться договоры с организациями по оплате услуг за сохранность документов по личному составу), в целях совершенствования морального и материального стимулирования работников организовал соревнования между отделами архива. Уделял большое внимание внутриархивной работе, соответствующему культурному, политическому и образовательному уровню сотрудников государственного архива. Вел строгий учет всех видов работ отделов, сам принимал участие в выявлении документов для различных справочников и публикаций, проведении комплексных проверок организаций. Благодаря усилиям И. П. Мельникова в 1990 г. было построено новое современное здание государственного архива в г. Мозыре, архивохранилища которого до настоящего времени комплектуются документами предприятий и организаций, находящихся в зоне комплектования архивного учреждения.

Мельников Иван Павлович был награжден орденами: Красной Звезды (1956), Отечественной войны II степени (1965), «Знак Почета» (1971); медалями: «За боевые заслуги», «За победу над Германией в ВОВ 1941—1945 гг.», «За 20 лет безупречной службы» I степени и др. Неоднократно награждался почетными грамотами и получал благодарственные письма от Главного архивного управления при Совете Министров БССР и архивного отдела Гомельской области.

Умер Иван Павлович в апреле 1999 г. в возрасте 76 лет.

**Из воспоминаний заведующего отделом обеспечения сохранности, госучета и НСА  
Мартинковской Аллы Борисовны:**

*«Под руководством Ивана Павловича Мельникова я проработала 6 лет — с 1987 по 1993 г. Иван Павлович был требовательным руководителем, строго следившим за соблюдением рабочей дисциплины и выполнением плановых показателей. И в то же время он с пониманием относился к своим сотрудникам, большинство из которых составляли женщины, являвшиеся матерями и женами в своих семьях и кроме работы имевшими много домашних забот и проблем. В трудную минуту с ним можно было поделиться и всегда найти сочувствие и отцовскую поддержку; наверное, потому, что у него самого были дочери и внуки, которых он очень любил и о которых много рассказывал. В быту Иван Павлович был хорошим и верным семьянином, прожив до конца своих дней со своей единственной женщиной — женой Ниной Петровной. Они вместе воспитали достойных детей.*

*Несмотря на то что Иван Павлович был директором архива, мог, если этого требовали обстоятельства, надев рабочую одежду, исполнять обязанности кочегара, отапливая старое здание архива».*

Светлая память об Иване Павловиче как прекрасном руководителе, добром, отзывчивом человеке навсегда останется в сердцах сотрудников архива.

— ◆ —

**В. П. Коханко**

**ПОВАР, ЛЕТЧИК, АРХИВИСТ**

*(к 100-летию со дня рождения Платона Федоровича Глушакова)*

Возможно, имя Платона Федоровича Глушакова большинству современных архивистов малоизвестно. Можно сказать, что оно уже стало историей. И это обстоятельство просто обязывает нас вспомнить этого человека, посвятившего архивному делу более двадцати пяти лет своей жизни.

Родился Платон Глушаков 18 октября 1913 г. в деревне Поддубье Витебского уезда Витебской губернии в крестьянской семье.

Довоенные страницы биографии Платона Федоровича говорят о том, что, будучи молодым человеком, он находился в постоянном поиске себя и своей профессии. Судите сами. В 1933 г., в девятнадцатилетнем возрасте, Платон оканчивает Витебское фабрично-заводское училище кулинаров. Проработав два года поваром в одной из витебских столовых, решает сменить профессию и поступает на рабфак при Витебском пединституте, который оканчивает в 1936 г. Еще через три года оканчивает Сталинградское авиационное училище летчиков и служит в Военно-воздушных силах, участвует в Великой Отечественной войне. За боевые заслуги награжден 5 орденами (2 орденами Красного Знамени, орденом Александра Невского, орденом Отечественной войны I степени, орденом Красной Звезды), 7 медалями.

Как и для большинства летчиков, для Платона Федоровича война не закончилась после победного салюта 9 мая 1945 года. Лишь в 1946 г. Платон Глушаков был уволен в запас в звании капитана.

Боевой офицер не стал сразу расставаться с небом и с 1947 г. устроился на работу в Витебский аэроклуб на должность командира отряда первоначального обучения, однако проработал там лишь около года.

В 1948 г. Платон Федорович неожиданно (возможно, даже для себя самого) был назначен на должность директора Государственного архива Витебской области. С этого момента бывший повар и летчик стал архивистом и этой профессии остался верен до окончания своего трудового пути.

Перейдя на совершенно незнакомую для себя службу, Платону Федоровичу пришлось сразу же включиться в круговорот архивных проблем. А их было немало: в разрушенном послевоенном Витебске остро стоял вопрос с размещением документов, да и сами документы необходимо было в сжатые сроки приводить в порядок, к тому же, в 1948 г. проводилась передача части фондов из Государственного архива Витебской области в ЦГИА БССР, Госархив Полоцкой области и др.

В условиях острой кадровой проблемы успешно решить все стоявшие перед архивом задачи было нелегко, тем не менее, именно с приходом к руководству П. Ф. Глушакова стал более интенсивно вестись ремонт архивных помещений, успешно осуществлена передача документов в другие архивы, а для скорейшего возвращения документов в сферу использования продолжалась их первичная ускоренная переработка методом бригадного подряда.

Хорошие показатели работы Государственного архива Витебской области в 1948—1950 гг. содействовали довольно быстрому повышению Платона Федоровича по службе: 31 января 1951 г. П. Ф. Глушаков назначен на должность начальника архивного отдела УМВД по Витебской области. Возглавлял архивную службу области Платон Федорович до ухода на заслуженный отдых в 1974 г.

Под руководством П. Ф. Глушакова проходило восстановление государственных архивов на Витебщине в послевоенное время, был решен вопрос кадрового обеспечения архивов историками-архивистами, сданы в эксплуатацию типовые здания облгосархива в г. Витебске (1963) и его филиала в г. Полоцке (1974), что в значительной степени укрепило материально-техническую базу отрасли и улучшило условия хранения документов. П. Ф. Глушаков был инициатором создания хозрасчетных групп в архивных учреждениях области, контролировал их становление и деятельность. Принимал активное участие в разработке методических пособий по архивному делу, являлся автором ряда статей в архивных бюллетенях, участвовал в работе научных и научно-практических конференций по проблемам архивоведения, выступал с лекциями и докладами перед общественностью, публиковал статьи в местной периодической печати.

За архивную работу награжден медалью «За доблестный труд. В ознаменование 100-летия со дня рождения В. И. Ленина», Почетными грамотами Верховного Совета БССР, Главного архивного управления при СМ СССР.

Неумолимое течение времени уносит в прошлое многие события и факты биографии Платона Федоровича, ушедшего из жизни в 1996 г., а сведения из его личного дела, хранящегося в архиве Витебского облисполкома, к сожалению, не могут сказать о его человеческих качествах, каких-то особенностях характера. Чтобы восполнить этот пробел, автор этих строк побеседовал с ветераном архивного дела Галиной Николаевной Цаль, работавшей вместе с П. Ф. Глушаковым в архивном отделе Витебского облисполкома. Характеризуя Платона Федоровича, Галина Николаевна подчеркнула: «Он был умница, очень интеллигентный, выдержанный, трудолюбивый и даже самоотверженный человек, который не мелькал перед глазами, а подолгу работал в своем кабинете. Отличный специалист, досконально знал свое дело. К нему можно было обратиться с любым вопросом. В быту был очень скромным, не любил шумных компаний, интересовался только работой, был приветлив, никогда не повышал голос на подчиненных. Это был настоящий

руководитель, каких мало, — заключила Галина Николаевна, — но первое, что вспоминается о П. Ф. Глушакове — это его знаменитое «глушаковское кресло». Оно было очень старым, но не раритетом — обыкновенное рабочее кресло. Платон Федорович никак не хотел с ним расставаться, хотя оно все скрипело. По этому скрипу часто и определяли, находится ли Платон Федорович в своем кабинете или вышел куда-то. Кресло было как символ: на нем П. Ф. Глушаков неизменно проработал все свои годы в архивном отделе. После ухода Платона Федоровича мы не знали, что с этим креслом делать: оно никому не было нужно, но выбрасывать его не хотели, уж очень оно нам напоминало об этом хорошем человеке».

Таким запомнился Платон Федорович Глушаков своим коллегам. Надеемся, таким он останется и в истории архивного дела: отличным специалистом, трудолюбивым, самоотверженным работником, скромным и интеллигентным человеком.

## РЭЗІЮМЭ

**Ялінская Марына Міхайлаўна.** Закон Рэспублікі Беларусь «Аб афіцыйных геральдычных сімвалах»: новае слова ў заканадаўстве і практыка стварэння і выкарыстання сімволікі.

Аўтар апісвае змест і асаблівасці прымянення Закона Рэспублікі Беларусь «Аб афіцыйных геральдычных сімвалах» (уступіў у сілу 26 мая 2012 г.), асвягліе сучасную геральдычную творчасць у Беларусі.

**Захарава Лілія Міхайлаўна.** Прававыя асновы станаўлення і развіцця органаў дзяржаўнага кантролю ў Рэспубліцы Беларусь.

У артыкуле раскрываецца гісторыя станаўлення і развіцця органаў дзяржаўнага кантролю ў Рэспубліцы Беларусь. Аналізуюцца законы, указы Прэзідэнта Рэспублікі Беларусь, пастановы Савета Міністраў, якія адлюстроўваюць працэс фарміравання органаў дзяржаўнага кантролю. Значная частка артыкула прысвечана пытанням удасканалення нарматыўнай прававой базы, накіраванай на аптымізацыю кантрольнай дзейнасці на сучасным этапе.

**Рудовіч Станіслаў Сцяпанавіч.** З гісторыі станаўлення пракуратуры ў Рэспубліцы Беларусь (1990-я гг.).

У артыкуле прасочваецца станаўленне ў 1990-я гг. пракуратуры ў Рэспубліцы Беларусь як адзінай і цэнтралізаванай сістэмы органаў суверэннай беларускай дзяржавы, якія ажыццяўляюць нагляд за дакладным і аднастайным выкананнем заканадаўства. Выкладаюцца канстытуцыйна-прававыя асновы дзейнасці пракуратуры. Разглядаюцца працэс прыняцця і асноўныя палажэнні Закона Рэспублікі Беларусь ад 29 студзеня 1993 г. «Аб Пракуратуры Рэспублікі Беларусь». Утрымліваецца інфармацыя аб структуры цэнтральнага апарату рэспубліканскай пракуратуры і яе змяненнях.

**Вайтовіч Аляксандр Аляксандравіч.** Удасканаленне арганізацыйнай структуры Міністэрства адукацыі Рэспублікі Беларусь (1991—2012 гг.).

Артыкул прысвечаны аналізу асноўных прававых актаў як крыніц па гісторыі развіцця і удасканалення арганізацыйнай структуры Міністэрства адукацыі Рэспублікі Беларусь. У артыкуле разглядаюцца вядучыя тэндэнцыі развіцця адукацыі ў Рэспубліцы Беларусь у перыяд 1991—2012 гг. Абраная аўтарам тэма даследавання актуальная ў аспекце ажыццяўлення пераўтварэнняў у сістэме менеджменту якасці адукацыі ў Рэспубліцы Беларусь.

**Герасімовіч Марыя Юр’еўна.** Дакументы партыйных фондаў Дзяржаўнага архіва Брэсцкай вобласці як крыніца па гісторыі народнай адукацыі ў 1950-я—1960-я гг.

У артыкуле разглядаюцца матэрыялы партыйных фондаў (абкама, райкамаў) Дзяржаўнага архіва Брэсцкай вобласці, якія датычацца пытанняў развіцця народнай адукацыі Брэстчыны ў 50—60-х гг. XX ст. Прыводзіцца класіфікацыя дакументаў, якія адклаліся ў працэсе дзейнасці партыйных органаў у сферы адукацыі, дадзены звесткі аб сетцы навучальных устаноў вобласці, арганізацыі навучальнага працэсу.

**Кулінок Святаслаў Валянцінавіч.** «Пералік пытанняў» і «задачы» па вядзенні партызанскай разведкі як гістарычная крыніца па Вялікай Айчыннай вайне (*па дакументах Беларускага штаба партызанскага руху*).

У артыкуле разглядаюцца некаторыя віды дакументаў разведкі, якія адыгралі значную ролю ў сістэме станаўлення і развіцця партызанскай разведкі. Аналізуюцца ўнутраная структура дакументаў, іх асаблівасць і інфарматыўнасць.

**Горны Аляксандр Сяргеевіч.** Матэрыялы аб дзейнасці беларускіх паланафільскіх арганізацый у Заходняй Беларусі (1921—1937 гг.) у фондах Цэнтральнага дзяржаўнага архіва Літвы.

Аналізуюцца пісьмовыя крыніцы па гісторыі беларускіх паланафільскіх арганізацый у Заходняй Беларусі, якія знаходзяцца ў фондах Цэнтральнага дзяржаўнага архіва Літвы. Вылучаюцца два блокі крыніц: дакументы польскага справаводства (справаздачы, інфармацыйныя паведамленні, лісты польскіх органаў паліцыі і дзяржбяспекі) і ўласная паланафільская дакументацыя (унутранае справаводства, статуты, карэспандэнцыя).

Дадзеныя матэрыялы дазваляюць раскрыць некаторыя пытанні ўтварэння і дзейнасці такіх паланафільскіх арганізацый, як Краёвая сувязь, Часовая беларуская рада, Цэнтра-саюз, Таварыства беларускай асветы і інш. Таксама разглядаецца шэраг дакументаў, у якіх маюцца каштоўныя звесткі аб асобных паланафільскіх дзеячах і перыядычным друку беларускіх паланафілаў.

**Бароўская Вольга Мікалаеўна.** Перыядычны друк як неад'емная гістарычная крыніца вывучэння польска-савецкіх перагавораў 1919—1921 гг.

Перыядычны друк — сукупнасць друкаваных выданняў, якія выходзілі ў пэўны прамежкі часу, выступалі ў якасці самастойных (незалежных) інфармацыйных пляцовак або друкаванага органа таго ці іншага партыйнага асяродка, кіруючай установы. Тры варыянты вырашэння беларускага пытання, прадстаўлены ў рамках вылучаных комплексаў перыядычных выданняў (беларускамоўны друк, які выходзіў на тэрыторыі Беларусі, занятай польскімі войскамі; рускамоўныя выданні, якія выходзілі па-за межамі тэрыторыі Беларусі (эмігранцкі перыядычны друк); перыядычныя рускамоўныя выданні савецкага кішталту) з'яўляюцца ўзаемавыключачымі: прапаноўваюць або шлях стварэння самастойнай беларускай рэспублікі, або плебісцытарны шлях, або варыянт стварэння польска-беларускай федэрацыі, або аўтаномнай часткі ў складзе дэмакратычнай федэратыўнай расійскай рэспублікі. Перыядычныя выданні часцей выконвалі не толькі інфармацыйную функцыю, але таксама з'яўляліся арэнай распаўсюджвання і прапаганды пэўных ідэалагічных схем, адлюстраваннем пазіцыі палітычных і грамадскіх колаў.

**Фірыновіч Алена Эдвардаўна.** Падзеі 1863—1864 гг. у жаночай мемуарнай і эпістальнай спадчыне.

У артыкуле праведзены аналіз мемуарыстыкі і эпістальнага, пакінутых у спадчыну жанчынамі — відавочцамі ці ўдзельніцамі паўстання 1863—1864 гг., адзначана спецыфіка дакументаў асабістага паходжання (эга-дакументаў), іх месца і роль у рэканструкцыі падзей 1863—1864 гг. Аўтарам акцэнтуюцца ўвага на асаблівасцях інфармацыйнага патэнцыялу даленай групы гістарычных крыніц. Мемуарная літаратура і асабістае ліставанне дапамагаюць вылучэнню формаў і метадаў удзелу жанчын у рэаліях 1863—1864 гг., уносяць пэўнае ўдакладненне ў матывацыю ўчынкаў, пашыраюць уяўленні ў дачыненні адноснаў да грамадскага жыцця. Гісторыку даецца магчымасць адлюстравання не толькі іх вонкавы выгляд (знешнія формы праяўлення), але і пранікнуць унутр (сутнасны бок), а тым самым больш паўнаўважна расставіць сацыяльныя і палітычныя акцэнты ў паўстанні 1863—1864 гг., акрэсліць значэнне падзей ў гісторыі беларускага народа і яго суседзяў.

**Лашкевіч Аляксандр Аляксандравіч.** Віцебскае губернскае жандарскае ўпраўленне напярэдадні і ў час Першай сусветнай вайны (па матэрыялах фонду Нацыянальнага гістарычнага архіва Беларусі).

Дадзены артыкул асвятляе працу Віцебскага губернскага жандарскага ўпраўлення ў 1908—1916 гг., напярэдадні і ў час Першай сусветнай вайны. У ім паказаны асноўныя

накірункі яго дзейнасці ў гэты перыяд. Галоўная ўвага звернута на палітычны вышук і контрразведвальную працу ў час вайны.

**Гарбачова Вольга Васільеўна.** Музей Адама Міцкевіча ў Парыжы і яго рукапісныя зборы.

У артыкуле разглядаюцца перадумовы стварэння Музея Адама Міцкевіча ў Парыжы і працэс фарміравання рукапісных калекцый, асновай якіх становяцца зборы рознастайных эміграцыйных таварыстваў і прыватныя ахвяраванні эмігрантаў-беларусаў. Акрамя гэтага, аўтар закранае пытанне сістэматызацыі і каталагізацыі Міцкевічаны і працэс апрацоўкі рукапісных збораў музея, які адбываўся на працягу XIX—XXI стст.

**Лукашэвіч Андрэй Міхайлавіч.** Фартыфікацыйнае ўладкаванне беларускіх зямель як верагоднага тэатра ваенных дзеянняў: па матэрыялах аналітычнай запіскі І. Б. Баркляя да Толі «Ваенны і палітычны погляд на абарону заходніх межаў Расіі» (1811).

У артыкуле аналізуецца запіска І. Б. Баркляя да Толі, прысвечаная фартыфікацыйнаму прыкрыццю заходняга памежнага рэгіёна. Адзначаецца, што ваенны інжынер выступаў за стварэнне глыбокай лініі абароны, пабудаванай у тры эшалоны. Асноўную абарончую лінію ён планаваў па лініі Балтыйскае мора—азёры Ліфляндзі і Пскоўшчыны—р. Вялікая—Себеж—Смаленск. Падзеі вайны 1812 г. паказалі, што менавіта на гэтым рубяжы і быў спынены праціўнік на паўночным напрамку, а лінія абароны, створаная па Заходняй Дзвіне, была пакінута. У цэлым, запіска І. Б. Баркляя да Толі адыграла важную ролю ў карэкціроўцы расійскіх планаў інжынернага ўладкавання заходняга тэатра вайны.

**Некрашэвіч Піліп Анатольевіч.** Агляд публікацый, прысвечаных вывучэнню Асобнага Літоўскага корпуса.

У артыкуле аналізуецца гістарыяграфія Асобнага Літоўскага корпуса. Дадзена вайсковая адзінка камплектавалася з салдат і афіцэраў, якія паходзілі з заходніх губерняў. Стварэнне Асобнага Літоўскага корпуса ўспрымалася як важны крок на шляху да дасягнення аўтаноміі тэрыторыі былога ВКЛ. Разгледжаныя даследаванні прысвечаны арганізацыі корпуса, механізму яго камплектавання, узаемаадносінам паміж вайскоўцамі і насельніцтвам заходніх губерняў, а таксама ўдзелу корпуса ў падаўленні паўстання 1830—1831 гг. у Польшчы, Літве і Беларусі.

**Брэгер Герман Максімавіч, Лінская Ларыса Антонаўна.** Архіў Слуцкага Трайчанскага Свята-Траецкага манастыра (Т. 1: дакументы 532а—538 за 1738—1747 гг. (заканчэнне); Т. 2: дакументы 1—60 за 1747—1749 гг.).

Чарговая публікацыя дакументаў Архіва Слуцкага Трайчанскага Свята-Траецкага манастыра за 1738—1747 гг. і 1747—1749 гг. асвятляе гісторыю манастыроў і цэркваў Слуцкай праваслаўнай архімандрыі, складанасці існавання праваслаўнай царквы ў ВКЛ у гэты перыяд, узаемаадносіны святароў і іерархаў розных канфесій і свецкіх асоб, сацыяльна-эканамічную гісторыю паселішчаў рэгіёна.

**Клімаў Ігар Паўлавіч.** Тэматычная групоўка лексікі ў перакладзе Евангелія В. Цялінскім.

Даецца тэматычная класіфікацыя лексікі старабеларускага перакладу, надрукаванага каля 1574 г. Класіфікацыя ўключае толькі знамянальныя часціны мовы (апрача прыслоўяў) і суправаджаецца эксплікацыйнай семантыкі шматзначных слоў. Канстатуецца захаванне беларускім пратэстантам Цялінскім традыцыйнай біблейнай стылістыкі, пазбяганне запазычанняў і мадэрнізацыі лексікону.

**Падзнякоў Валерыі Сямёнавіч.** Вадзяныя знакі Слуцкага Евангелія і праблема датавання рукапісу.

У артыкуле разглядаецца праблема датавання Слуцкага Евангелія, напісанне якога традыцыйна адносіцца да 1582 г. (або да 1581 г.). Для датавання кнігі прыцягнуты дадзеныя вадзяных знакаў. Устаноўлена, што Слуцкае Евангелле напісана на паперы з вадзянымі знакамі двух тыпаў: літара М з крыжам, сонца з загнутымі прамянямі пад зоркай. На паперы з аналагічнымі вадзянымі знакамі напісана «Евангелле вучыцельнае» патрыярха Каліста (Кіеў, 1514 г.) і Віленскі кодэкс 262 (напісаны не раней за 1517 г. і прыкладна да 1530 г.). На аснове гэтых аналагаў можна сцвярджаць, што Слуцкае Евангелле створана ў 1510—1520-х гг.

**Латушкін Андрэй Мікалаевіч.** Родавыя архівы буйных землеўладальнікаў дасавецкага перыяду і іх месца ў архіўнай спадчыне Беларусі: тэарэтычныя аспекты.

У артыкуле разглядаюцца тэарэтычныя аспекты фарміравання, класіфікацыі родавых архіваў землеўладальнікаў Беларусі дасавецкага перыяду, тэрміналогія праблемы. Сцвярджаецца, што буйныя дакументальныя прыватныя зборы маглі ўзнікнуць толькі ва ўмовах працяглага існавання буйнога прыватнага землеўладання і саслоўнага грамадства. Аўтар называе фактары, якія ўплывалі на фарміраванне архіваў асабістага паходжання і, у прыватнасці, родавых архіваў перыяду Вялікага Княства Літоўскага і Рэчы Паспалітай, апісвае склад іх дакументаў, характарызуе каштоўнасць гэтых архіваў для гістарычнай навукі і культуры. Аўтарам прапанаваны крытэрыі класіфікацыі архіваў асабістага паходжання і родавых архіваў. Яны заснаваны на схеме сацыяльнай і прафесійнай структуры грамадства на розных этапах яго гісторыі. Абгрунтоўваецца мэтазгоднасць такога крытэрыю падзелу на віды, як сацыяльны статус і род заняткаў стваральніка архіва.

**Несцярковіч Юрый Уладзіміравіч.** Легенда да гістарычнага дакумента (тэрміналагічны і метадычны аспекты).

У артыкуле праводзіцца аптымізацыя тэрмінаў «археаграфічная легенда», «легенда да дакумента», «археаграфічнае апісанне». Разглядаецца праблема ўніфікацыі складу легенды да гістарычнага дакумента і прапануецца яе вырашэнне.

**Шпілеўская Ірына Мікалаеўна.** Аб рэарганізацыі справаводства Мінскага губернскага праўлення ў 1837 г.

Публікуецца пастанова Мінскага губернскага праўлення ад 13.12.1837 г. аб рэарганізацыі і ўніфікацыі канцэлярыі ў адпаведнасці з указам Сената Расійскай імперыі ад 03.07.1837 г.

**Лебедзева Валянціна Міхайлаўна.** Лісты М. В. Доўнар-Запольскага да акадэміка А. А. Шахматава ў Санкт-Пецярбургскім філіяле Архіва Расійскай акадэміі навук.

Упершыню публікуюцца лісты М. В. Доўнар-Запольскага да акадэміка Расійскай акадэміі навук А. А. Шахматава. Зроблена археаграфічная апрацоўка і каментар да зместу дакументаў, які раскрывае іх сэнс, а таксама гістарычны кантэкст.

**Чуткі Андрэй Іванавіч.** Студэнцкія зямляцтвы, створаныя ўраджэнцамі Беларусі ў Кіеўскім камерцыйным інстытуце.

Артыкул асвятляе тэму беларуска-ўкраінскіх культурных сувязей праз гісторыю студэнцкіх зямляцтваў Кіеўскага камерцыйнага інстытута, створаных ураджэнцамі Беларусі ў пачатку ХХ в. Тлумачацца прычыны асаблівасцей палажэння студэнтаў у інстытуце, якія садзейнічалі раскрыццю магчымасцей, створаных для іх самаарганізацыі. Вывучаецца працэс узнікнення і функцыянавання Паўночна-Заходняга зямляцтва, а таксама праводзіцца інфармацыя адносна спроб стварэння Мінскага зямляцтва.

Таксама праводзіцца аналіз артыкулаў статута Паўночна-Заходняга зямляцтва ў параўнанні са статутамі іншых студэнцкіх зямляцтваў інстытута. У дадатках упершыню прыводзіцца тэкст статута Паўночна-Заходняга зямляцтва студэнтаў Кіеўскага камерцыйнага інстытута.

**Іванова Вольга Сяргееўна.** Пачаткі і лёсы «навукі аб архівах» (артыкул Ш. Ланглуа «Навука аб архівах», 1895).

Упершыню на постсавецкай прасторы публікуецца пераклад асноватворнага архівазнаўчага артыкула французскага архівіста Шарля Ланглуа «Навука аб архівах», 1895. Менавіта з ёй атаясамліваецца інстытуцыйналізацыя архівазнаўства як навуковай дысцыпліны ў канцы XIX ст. У прадмове станаўленне архівазнаўства як навуковай дысцыпліны разглядаецца ў кантэксце развіцця гістарычнай навукі і філасофскіх накірункаў у розных краінах Еўропы, а таксама даецца аналіз асноўных палажэнняў артыкула Ш. Ланглуа з улікам іх развіцця на працягу ўсяго ХХ ст.

Прафесійны пераклад артыкула з французскай на беларускую мову выканаў Мікалай Бусел, рэдакцыйна архівазнаўчых паняццяў, на аснове існуючых міжнародных слоўнікаў архіўнай тэрміналогіі, — Вольга Іванова.

## РЕЗЮМЕ

**Елинская Марина Михайловна.** Закон Республики Беларусь «Об афіцыйных геральдычных сімвалах»: новое слово в законодательстве и практика создания и использования символики.

Автор описывает содержание и особенности применения Закона Республики Беларусь «Об афіцыйных геральдычных сімвалах» (вступил в силу 26 мая 2012 г.), освещает современное геральдическое творчество в Беларуси.

**Захарова Лилия Михайловна.** Правовые основы становления и развития органов государственного контроля в Республике Беларусь.

В статье раскрывается история становления и развития органов государственного контроля в Республике Беларусь. Анализируются законы, указы Президента Республики Беларусь, постановления Совета Министров, отражающие процесс формирования органов государственного контроля. Значительная часть статьи посвящена вопросам совершенствования нормативной правовой базы, направленной на оптимизацию контрольной деятельности на современном этапе.

**Рудович Станислав Степанович.** Из истории становления института прокуратуры в Республике Беларусь (1990-е гг.).

В статье прослеживается становление в 1990-е гг. прокуратуры в Республике Беларусь как единой и централизованной системы органов суверенного белорусского государства, осуществляющих надзор за точным и единообразным исполнением законодательства. Излагаются конституционно-правовые основы деятельности прокуратуры. Рассматриваются процесс принятия и основные положения Закона Республики Беларусь от 29 января 1993 г. «О Прокуратуре Республики Беларусь». Содержится информация о структуре центрального аппарата республиканской прокуратуры и ее изменениях.

**Войтович Александр Александрович.** Совершенствование организационной структуры Министерства образования Республики Беларусь (1991—2012 гг.).

Статья посвящена анализу основных правовых актов как источников по истории развития и совершенствования организационной структуры Министерства образования Республики Беларусь. В статье рассматриваются ведущие тенденции развития образования в Республике Беларусь в период 1991—2012 гг. Избранная автором тема исследования актуальна в аспекте осуществляемых преобразований в системе менеджмента качества образования в Республике Беларусь.

**Герасимович Мария Юрьевна.** Документы партийных фондов Государственного архива Брестской области как источник по истории народного образования в 1950-е—1960-е гг.

В статье рассматриваются материалы партийных фондов (обкома, горкомов, райкомов) Государственного архива Брестской области, которые касаются вопросов развития народного образования Брестчины в 50—60-х гг. XX в. Приводится классификация документов, отложившихся в процессе деятельности партийных органов в сфере образования, даны сведения о сети учебных заведений области, организации учебного процесса.

**Кулинок Святослав Валентинович.** «Перечни вопросов» и «задачи» по ведению партизанской разведки как исторический источник по Великой Отечественной войне (*по документам Белорусского штаба партизанского движения*).

В статье рассматриваются некоторые виды разведывательных документов, которые сыграли важную роль в системе становления и развития партизанской разведки. Анализируется внутренняя структура документов, их особенность и информативность.

**Горный Александр Сергеевич.** Материалы о деятельности белорусских полонфильских организаций в Западной Беларуси (1921—1937 гг.) в фондах Центрального государственного архива Литвы.

Анализируются письменные источники по истории белорусских полонфильских организаций в Западной Беларуси, находящиеся в фондах Центрального государственного архива Литвы. Выделяется два блока источников: документы польского делопроизводства (отчеты, информационные сообщения, письма польских органов полиции и госбезопасности) и собственная полонфильская документация (внутреннее делопроизводство, уставы, корреспонденция).

Данные материалы позволяют раскрыть некоторые вопросы образования и деятельности таких полонфильских организаций, как Красевая связь, Временная белорусская рада, Центросоюз, Товарищество белорусского просвещения и др. Также рассматривается ряд документов, в которых имеются ценные сведения об отдельных полонфильских деятелях и периодической печати белорусских полонфилов.

**Боровская Ольга Николаевна.** Периодическая печать как неотъемлемый исторический источник изучения польско-советских переговоров 1919—1921 гг.

Периодическая печать — совокупность печатных изданий, которые выходили в определенные отрезки времени, выступали в качестве самостоятельных (независимых) информационных площадок или печатного органа той или иной партийной среды, административной структуры. Три варианта решения белорусского вопроса, представленных в рамках выделенных комплексов периодических изданий (белорусскоязычная печать, выходившая на территории Беларуси, оккупированной польскими войсками; русскоязычные издания, выходившие за границей (эмигрантская периодическая печать); периодические издания советского плана) являются взаимоисключающими, предлагают путь или вариант создания польско-белорусской федерации, или автономной части в составе демократической федеративной российской республики. Периодические издания часто исполняли не только информативную функцию, но часто являлись ареной распространения и пропаганды определенных идеологических схем, отображением позиции политических и общественных кругов.

**Фиринович Елена Эдвардовна.** События 1863—1864 гг. в женском мемуарном и эпистолярном наследии.

В статье проведен анализ мемуаристики и эпистолярия, которые оставили в наследство женщины — очевидицы либо участницы восстания 1863—1864 гг. Также отмечена специфика документов личного происхождения (эго-документов), их место и роль в реконструкции событий 1863—1864 г. Автором акцентируется внимание на особенностях информационного потенциала данной группы исторических источников. Мемуарная литература и личная переписка помогают выделению форм и методов участия женщин в реалиях 1863—1864 гг., вносят определенное уточнение в мотивацию поступков, расширяют представления в отношениях к общественной жизни. Историк предоставляется возможность отразить не только их внешний вид (формы проявления), но и проникнуть внутрь (сущностная сторона), а тем самым более полно расставить социальные и политические акценты в восстании 1863—1864 гг., очертить значение события в истории белорусского народа и его соседей.



**Лашкевич Александр Александрович.** Витебское губернское жандармское управление накануне и во время Первой мировой войны (по материалам фонда Национального исторического архива Беларуси).

Данная статья освещает работу Витебского губернского жандармского управления в 1908—1916 гг., накануне и во время Первой мировой войны. В ней показаны основные направления его деятельности в тот период. Главное внимание уделено политическому розыску и контрразведывательной работе во время войны.

**Горбачева Ольга Васильевна.** Музей Адама Мицкевича в Париже и его рукописные собрания.

В статье рассматриваются предпосылки создания Музея Адама Мицкевича в Париже и процесс формирования рукописных коллекций, основой которых становятся собрания разнообразных эмиграционных обществ и частные пожертвования эмигрантов-белорусов. Кроме этого, автор затрагивает вопрос систематизации и каталогизации Мицкевичаны и процесс обработки рукописных собраний музея, происходивший на протяжении XIX—XXI вв.

**Лукашевич Андрей Николаевич.** Фортификационное обустройство белорусских земель как вероятного театра военных действий: по материалам аналитической записки И. Б. Баркляя де Толли «Военный и политический взгляд на оборону западных границ России» (1811).

В статье анализируется записка И. Б. Баркляя де Толли, посвященная фортификационному прикрытию западного пограничного региона. Отмечается, что военный инженер выступал за создание глубокой линии обороны, построенной в три эшелона. Основную оборонительную линию он планировал по черте Балтийское море—озера Лифляндии и Псковщины—р. Великая—Себеж—Смоленск. События войны 1812 г. показали, что именно на этом рубеже и был остановлен противник на северном направлении, а линия обороны, созданная по Западной Двине, была оставлена. В целом, записка И. Б. Баркляя де Толли сыграла важную роль в корректировке российских планов инженерного обустройства западного театра войны.

**Некрашевич Филипп Анатольевич.** Обзор публикаций, посвященных изучению Отдельного Литовского корпуса.

В статье анализируется историография Отдельного Литовского корпуса. Данное военное подразделение комплектовалось солдатами и офицерами — уроженцами западных губерний. Создание Отдельного Литовского корпуса воспринималось как важный шаг на пути получения автономии для бывшего ВКЛ. Рассмотренные исследования посвящены организации Отдельного Литовского корпуса, механизму его комплектования, взаимоотношениям между военными служащими и населением западных губерний, а также участию корпуса в подавлении восстания 1830—1831 гг. в Польше, Литве и Беларуси.

**Брегер Герман Максимович, Линская Лариса Антоновна.** Архив Слуцкого Троицкого Свято-Троицкого монастыря (Т. 1: документы 532а—538 за 1738—1747 гг. (окончание); Т. 2: документы 1—60 за 1747—1749 гг.).

Очередная публикация документов Архива Слуцкого Троицкого Свято-Троицкого монастыря за 1738—1747 гг. и 1747—1749 гг. освещает историю монастырей и церквей Слуцкой православной архимандрии, проблемы деятельности православной церкви в ВКЛ в данный период, взаимоотношения священников и иерархов разных конфессий и светских лиц, социально-экономическую историю поселений региона.

**Климов Игорь Павлович.** Тематическая группировка лексики в переводе Евангелия В. Тяпинским.

Дана тематическая классификация лексики старобелорусского перевода, напечатанного около 1574 г. Классификация включает только знаменательные части речи (кроме наречия) и сопровождается экспликацией семантики многозначных слов. Констатируется сохранение протестантом Тяпинским традиционной библейской стилистики, избегание заимствований и модернизации лексики.

**Поздняков Валерий Семенович.** Водяные знаки Слуцкого Евангелия и проблема датирования рукописи.

В статье рассматривается проблема датирования Слуцкого Евангелия, написание которого традиционно относится к 1582 г. (или 1581 г.). Для датировки книги привлечены данные водяных знаков. Установлено, что Слуцкое Евангелие написано на бумаге с водяными знаками двух типов: буква М с крестом, солнце с загнутыми лучами под звездой. На бумаге с аналогичными водяными знаками написано «Евангелие учительное» патриарха Каллиста (Киев, 1514 г.) и Виленский кодекс 262 (написан не ранее 1517 г. и примерно до 1530 г.). На основе этих аналогов можно утверждать, что Слуцкое Евангелие создано в 1510—1520-х гг.

**Латушкин Андрей Николаевич.** Родовые архивы крупных землевладельцев досоветского периода и их место в архивном наследии Беларуси: теоретические аспекты.

Объектом рассмотрения автора выступили родовые архивы землевладельцев Беларуси досоветского периода. Рассматриваются такие теоретические аспекты, как процесс формирования, классификация архивов данного типа, терминология проблемы. Утверждается, что крупные родовые документальные собрания могли возникнуть лишь в условиях продолжительного существования крупного частного землевладения и сословного общества. Автор называет факторы, влияющие на формирование архивов личного происхождения и, в частности, родовых архивов периода ВКЛ и Речи Посполитой, описывает состав их документов, характеризует ценность этих архивов для исторической науки и культуры. Автором предложены критерии классификации архивов личного происхождения и родовых архивов. Они основываются на схеме социальной и профессиональной структуры общества на различных этапах его истории. Обосновывается целесообразность такого критерия деления на виды, как социальный статус и род занятий создателя архива.

**Нестерович Юрий Владимирович.** Легенда к историческому документу (терминологический и методический аспекты).

В статье проводится оптимизация терминов «археографическая легенда», «легенда к документу», «археографическое описание». Рассматривается проблема унификации состава легенды к историческому документу и предлагается ее решение.

**Шпилевская Ирина Николаевна.** О реорганизации делопроизводства Минского губернского правления в 1837 г.

Публикуется постановление Минского губернского правления от 13.12.1837 г. о реорганизации и унификации канцелярии в соответствии с указом Сената Российской империи от 03.07.1837 г.

**Лебедева Валентина Михайловна.** Письма М. В. Довнар-Запольского к академику А. А. Шахматову в Санкт-Петербургском филиале Архива Российской академии наук.

Впервые публикуются письма М. В. Довнар-Запольского академику Российской академии наук А. А. Шахматову. Произведена археографическая обработка и коммента-

рий к содержанию документов, который раскрывает их смысл, а также исторический контекст.

**Чупкий Андрей Иванович.** Студенческие землячества, созданные выходцами из Беларуси в Киевском коммерческом институте.

Статья освещает тему белорусско-украинских культурных связей сквозь призму истории студенческих землячеств Киевского коммерческого института, созданных выходцами из Беларуси в начале XX в. Появляются причины особенностей положения студентов в институте, которые способствовали раскрытию возможностей, созданных для их самоорганизации. Изучается процесс возникновения и функционирования Северо-Западного землячества, а также приводится информация относительно попыток создать Минское землячество.

Проводится анализ статей устава Северо-Западного землячества в сравнении с уставами других студенческих землячеств института. В приложениях впервые приводится текст устава Северо-Западного землячества студентов Киевского коммерческого института.

**Иванова Ольга Сергеевна.** Начала и судьбы «науки об архивах» (*статья Ш. Ланглуа «Наука об архивах», 1895*)

Впервые на постсоветском пространстве публикуется перевод основополагающей для архивоведения статьи французского архивоведа Шарля Ланглуа «Наука об архивах», 1895. Именно с ней отождествляется институционализация архивоведения как научной дисциплины в конце XIX в. В предисловии становление архивоведения как научной дисциплины рассматривается в контексте развития исторической науки и философских направлений в различных странах Европы, а также дается анализ основных положений статьи Ш. Ланглуа с учетом их развития на протяжении всего XX в.

Профессиональный перевод статьи с французского на белорусский язык выполнил Николай Бусел, редакцию архивоведческих понятий, на основе существующих международных словарей архивной терминологии, — Ольга Иванова.

## SUMMARY

**Maryna Yalinskaya.** The Law of the Republic of Belarus «On the Official Heraldic Symbols»: a New Word in the Law and Practice of Creating and Using of Symbols.

The author describes the content and application of the Law of the Republic of Belarus «On the official heraldic symbols» (entered into force on May 26, 2012), highlights the modern heraldic work in Belarus.

**Liliya Zakharova.** Legal Basis for the Formation and Development of State Control in the Republic of Belarus.

The article covers the history and development of state control in the Republic of Belarus. Analyzes the laws, decrees of the President of the Republic of Belarus, the decision of the Council of Ministers, representing the formation of state control. Much of the paper is devoted to improving the regulatory framework, aimed at optimizing the control activity at this stage.

**Stanislaŭ Rudovich.** From the History of the Formation of the Prosecutor's Office in the Republic of Belarus (the 1990s).

The article traces the formation of the Prosecutor's Office in the Republic of Belarus in the 1990s as a unified and centralized system of sovereign Belarusian state, supervising the correct and uniform application of the law. Sets out the constitutional and legal basis for the activities of the Prosecutor's Office. Adoption and substantive provisions of the Act of 29 January 1993 «On the Prosecutor's Office of the Republic of Belarus» are traced. The article contains information about the structure of the central office of the Prosecutor's Office and its changes.

**Alyaksandr Vajtovich.** Improvement of Organizational Structure of the Ministry of Education of the Republic of Belarus (1991—2012).

Article is devoted to the analysis of the main legal acts as sources on stories of development and improvement of organizational structure of the Ministry of Education of Republic of Belarus. In article leading tendencies of a development of education in Republic of Belarus during 1991—2012 are considered. The subject of research chosen by the author is actual in aspect of carried-out transformations in quality management system of education in Republic of Belarus.

**Marya Gerasimovich.** Documents of Party Funds of the State Archives of the Brest Region as a Historical Source for History of Public Education in the 1950—1960s.

In article the author considers materials of party funds (regional committee, city town committees, district committees) of the State archive of the Brest region which concern questions of development of national education of the Brest region in 50—60<sup>th</sup> years of the 20<sup>th</sup> century. A classification of documents deposited in the process of party organs in the field of education, provides information on the network of educational institutions of the region, the organization of the educational process.

**Sviataslaŭ Kulinok.** «The Lists of Issues» and «Tasks» on Maintaining Partisan Intelligence as a Historical Source for the Great Patriotic War (*on Documents of the Belorussian Headquarters of the Partisan Movement*).

The article discusses some types of intelligence documents that have played an important role in the formation and development of the partisan intelligence. The author analyzes the internal structure of the documents, their feature and data availability.

**Alyaksandr Gorny.** Materials on the Activities of the Belarusian Polonophilic Organizations in Western Belarus (1921—1937) in the Central State Archives of Lithuania.

This article analyses written information sources on the history of Belarusian pro-Polish organizations in Western Belarus which are stored in the Central State Archives of Lithuania. There are

two blocks of this sources: the Polish office documents (reports, news, letters of the Polish police and the State Security) and documents of pro-Polish organization (internal working, charters, correspondents).

These materials help to reveal some of the issues of creation and the activities of pro-Polish organization such as Krajowajasuviav, Temporary Belarusian Rada, Centrasajuz, Belarusian Association of Education and others. A number of documents are studied that contain useful information on certain pro-Polish public figures and pro-Polish printed publications.

**Volha Baroŭskaya.** Periodicals as an Essential Source for Historical Study of the Polish-Soviet Negotiations of 1919—1921.

Periodicals — a set of prints that are coming out at certain intervals of time, acted as independent (independent) information sites, or organ of a party environment, the administrative structure. Three variants of the decision of the Belarusian issue presented within the allocated complex-periodical publications (Belarusian, which was published on the territory of Belarus occupied by Polish troops, Russian publications that went abroad (emigre periodicals); periodicals Soviet plan) are mutually exclusive, offer a path, or the option to create a Polish-Belarusian federation, or an autonomous part in the Russia's democratic federal republic. Periodicals often performed not only informative function, and were often the scene of the dissemination and promotion of certain ideological schemes, mapping the positions of political and social circles.

**Alena Firynovich.** The Events of 1863—1864 in the Women's Memoir and Epistolary Heritage.

The memoirs and epistolary, which left a legacy of women — witnesses or participants in the revolt of 1863—1864 years are analyzed in the article. Specificity of personal documents (ego-documents), their place and role in the reconstruction of the events 1863—1864 is shown. The author focuses on the characteristics of the information potential of the historical sources. Memoirs and personal correspondence help to show the forms and methods of women participation in the realities of 1863—1864 years and to bring some clarification to the motivation of behavior, expanding representation in regards to public life. The historian has an opportunity to reflect not only their appearance (manifestations), but also to get inside (essential aspect), and thus place social and political emphasis in the revolt of 1863—1864 more fully, to outline the value of the event in the history of the Belarusian people and its neighbors.

**Alyaksandr Lashkevich.** The Jendame Agency of the Vitebsk Govern Before and During the World War I (*on Materials of the National Historical Archives of Belarus*).

This article is devoted to the work of the jendame agency of the Vitebsk govern in 1908—1916 years, before and during the First world war. It illustrates the main directions of the functioning of the agency during this period. The main attention is devoted to the political searching and the struggle against the spies during the war.

**Volha Garbachova.** Adam Mickiewicz Museum in Paris, and Its Manuscript Collections.

The article reviews the prerequisites of the creation of Adam Mickiewicz Museum in Paris, and the process of formation of his manuscript collections, which are on the basis of collections of various emigration societies and private donations of Belarusian emigrants. The author touches upon ordering and cataloging of Mickewicziana and the process of ordering of manuscript collections of the museum during the 19—21 centuries.

**Andrey Lukashevich.** Fortification Arrangement of Belarusian Lands as Probable Theater of the war: Based on the Analytical Report I. B. Barclay de Tolly, «Military and Political View of the Defense of the Western Borders of Russia» (1811).

In the article analyzes the note I. B. Barclay de Tolly, dedicated cover for fortification Western border region. It is noted that the military engineer advocated the establishment of a deep defensive line, built in three echelons. The main line of defense he planned to line the Baltic Sea — Lakes Livonia and Pskov region, p. Great — Sebezh — Smolensk. The events of the war in 1812 showed that it was on this line and was stopped by the enemy on the north. Same line of defense, created by the Western Dvina, was left. In general, a note I. B. Barclay de Tolly played an important role in adjusting the Russian plans of fortification arrangement of the Western theater of the war.

**Philip Nekrashevich.** Overview of Publications on Study of Independent Lithuanian Corps.

In the article of Philip Nekrashevich author analyzes historical works connected with the history of the Independent Lithuanian corps (1817—1831), which was consisted of soldiers and officers from western *gybernyas*. These historical writings help to describe organization of the Independent Lithuanian corps, mechanism of its recruitment, mutual relations between soldiers and inhabitants of the western *gybernyas* and the participation of this military unit in the Russian-Polish war of 1830—1831. Examined documents show us, that the foundation of the Independent Lithuanian corps was taken up as an important step on the path to the autonomy on the territory of the former Grand Duke of Lithuania.

**Herman Breger, Larysa Linskaya.** The Archive of St. Trinity Monastery of Troychany in Slutsk (Vol. 1: Documents Nr. 532a—538, c. 1738—1747; Vol. 2: Documents Nr. 1—60, c. 1747—1749).

The current publication of the documents (1738—1747 and 1747—1749) of the archive of St. Trinity Monastery of Troychany in Slutsk reveals the history of the monasteries of the churches of the Slutsk Orthodox Archimandrite, the problems of the activities of Orthodox Church in the Grand Duchy of Lithuania during this period, relations between priests and bishops of various confessions and secular people, socio-economic history of towns and villages in the region.

**Ihar Klimau.** The Thematic Grouping Vocabulary in the Gospel Translation by B. Cyapinski.

The thematic classification of vocabulary of the Old Belarusian translation printed about 1574 is given. The classification includes only the notional parts of speech (excluded adverbs) and is accompanied by an explication of semantics of the polysemantic words. The saving a traditional biblical style, avoiding borrowings and a modernization of the lexicon by the Protestant Cyapinski is verified.

**Valery Pazdniakoŭ.** Watermarks of the Slutsk Gospel and the Problem with Dating of the Manuscript.

The article deals with problem with dating of the Slutsk Gospel which traditionally refers to 1582 (or 1581). Watermarks was used for dating of the book. Found that the Slutsk Gospel was written on paper with watermarks of two types: the letter M with a cross, the sun with curved beams under the star. Paper with analogic watermarks was used for written of «The Didactic Gospel» by Patriarch Callistus (Kiev, 1514) and Vilnius Codex 262 (written no earlier than 1517 to about 1530). On the basis of these analogs can be argued that the Slutsk Gospel was written in the 1510s or 1520s.

**Andrey Latushkin.** The Family Archives of Major Landowners of Pre-Soviet Period and Their Place in the Archival Heritage of Belarus: Theoretical Aspects.

The objects of author's examination were the family archives of major landowners in Belarus in pre-Soviet period. Such theoretical aspects as the process of formation, classification of this

type of archives, terminology problem were taken into review. The author states that large family documentary collection could occur only under conditions of the continued existence of large private land ownership and class society. He names the factors influencing the formation of personal archives and, in particular, the family archives of the period of Grand Duchy of Lithuania and Rzecz Pospolita, describes their documental structure, characterizes the value of these archives for historical science and culture. The criteria for classification of personal and family archives are proposed. They are based on the scheme of social and occupational structure of society at various stages of its history. The author proves the expedience of such a criterion of classification as social status and occupation of the archive's creator.

**Yury Niestsjarovich.** Legend to a Historical Document (Terminological and Methodological Aspects).

In this paper the optimization of the terms «archeographic legend», «legend to a document» «archeographic description» is done. The problem of unification of the legend structure to a historical document are discussed.

**Iryna Shpileiskaya.** About Reorganization of Work of the Minsk Provincial Government Office in 1837.

Ordinance of the Minsk provincial government of 13 Dec. 1837 on the reorganization and unification of the office in accordance with the decree of the Senate of the Russian Empire of 3 Jul. 1837 is published.

**Valantsina Lebedzeva.** Letters of M. V. Dovnar-Zapolsky to Academician A. A. Shakhmatov in St. Petersburg Branch of the Archive of the Russian Academy of Sciences.

First published the letters M. V. Dovnar-Zapolskoho to academician of the Russian Academy of Sciences A. A. Shakhmatov. Made archeographic processing documents and commentary that reveals its meaning and historical context.

**Andrey Chutky.** Student Fraternities Established by the Natives of Belarus in Kiev Commercial Institute.

The article covers the theme of the Belarusian-Ukrainian cultural relations through the prism of the history of student fraternities in Kiev Commercial Institute established in this university by the natives of Belarus at the beginning of XX century. In this regard, the reasons for the specifics of student status in Kiev Commercial Institute contributing to the ascertainment of the specific opportunities that were created for the student self-organization in the institute are explained. The process of formation and functioning of the northwestern fraternities in this higher educational establishment is studied and also the information on the efforts to create Minsk fraternity is provided.

The article also analyzes the statements of the charter of the northwestern fraternities in comparison with the charters of other student fraternities in the Institute. For the first time the text of the charter of the northwestern fraternities of the students of Kiev Commercial Institute is displayed in the appendices.

**Volha Ivanova.** The Beginnings and Destinies of «the Science of Archives» (*the Article by Charles Langlois «The Science of Archives», 1895*).

For the first time the Belarussian translation of the fundamental article by the French archivist Charles Langlois «The science of archives» (1895) is published. The archival science institutionalization is identified with it as scientific discipline at the end of the XIX century. In the preface to the article the archival science formation as scientific discipline presented in a context of the development of historical science and the philosophy in the countries of Europe. The analysis of basic statements by Sh. Langlois, taking into account their development at the XX century, is given.

Professional translation of article from French on the Belarussian language made by Mikalaj Busel, edition of the special archival concepts, on a basis of the international dictionaries of archival terminology — by Volha Ivanova.

**ПРАВІЛЫ ДЛЯ АЎТАРАЎ****«БЕЛАРУСКАГА АРХЕАГРАФІЧНАГА ШТОГОДНІКА»**

1. «Беларускі археаграфічны штогоднік» публікуе навуковыя даследаванні па розных галінах тэарэтычнай і практычнай археаграфіі, архівазнаўства, дакументалістыкі і сумежных спецыяльных гістарычных дысцыплін, а таксама інфармацыйныя матэрыялы і рэцэнзіі на апублікаваныя працы.
2. Рэдакцыйная калегія прымае да разгляду матэрыялы, якія адпавядаюць патрабаванням, што прад'яўляе Вышэйшая атэстацыйная камісія Рэспублікі Беларусь да навуковых артыкулаў.
3. Рэдакцыйная калегія публікуе ў першую чаргу артыкулы, прадстаўленыя асобамі апошняга года паслявузаўскага навучання (аспірантура, дактарантура, саіскальніцтва).
4. Аўтары нясуць персанальную адказнасць за прадстаўленне ў рэдакцыю ўжо раней апублікаваных артыкулаў або артыкулаў, прынятых да друку іншымі выданнямі.
5. Аўтары артыкулаў і публікацый дакументаў нясуць адказнасць за дакладнасць перадачы тэксту дакументаў, цытат і спасылак.
6. Аўтары разам з рукапісам навуковага артыкула прадстаўляюць выпіску з пратакола пасяджэння вучонай рады, аддзела, кафедры з месца працы з рэкамендацый артыкула да друку.
7. Дапускаецца замест выпіскі з пратакола прадставіць дзве рэцэнзіі — доктара і кандыдата навук, якія з'яўляюцца спецыялістамі ў той галіне ведаў, па якой зроблена даследаванне. Рэцэнзіі павінны ўтрымліваць рэкамендацыі артыкула да друку.
8. Рэкамендацыі да друку навуковых артыкулаў, падрыхтаваных супрацоўнікамі органаў і ўстаноў Дзяржаўнай архіўнай службы Рэспублікі Беларусь, ажыццяўляюць вучоныя рады БелНДДАС, БелНДЦЭД, дзяржаўных архіваў.
9. Для публікацый дакументальных крыніц, матэрыялаў інфармацыйнага характару, рэцэнзій рэкамендацыі да друку не патрабуюцца.
10. Рукапіс завяраецца подпісам аўтара з прастаўленнем даты, а таксама ўказваюцца прозвішча, імя і імя па бацьку, месца працы, займаемая пасада, вучоная ступень, званне, кантактныя тэлефоны (e-mail) для сувязі рэдакцыі з аўтарам (не публікуюцца) і кантактныя тэлефоны (e-mail) для зваротнай сувязі чытачоў з аўтарам (публікуюцца). Разам з раздрукоўкай прадстаўляецца ідэнтычны электронны варыянт артыкула.
11. Артыкул забяспечваецца анатацыйнай на беларускай (рэзюмэ), рускай (рэзюмэ) і англійскай (summary) мовах памерам 100—150 слоў.
12. Аб'ём навуковага артыкула — не менш за 14 тыс. і не больш за 20 тыс. знакаў, аб'ём публікацыі дакументальных крыніц — да 40 тыс. знакаў. Раздрукоўка выконваецца шрыфтам Times New Roman, кегль 14 пунктаў, праз 1,5 інтэрвала, палі верхняе і ніжняе па 2 см, левае 3 см, правае 1,5 см.

13. Бібліяграфічныя спасылкі афармляюцца згодна з главой 5 Інструкцыі па афармленні дысертацыі і аўтарэферата (пастанова ВАК Рэспублікі Беларусь ад 22.02.2006 № 2, апублікавана ў Нацыянальным рэестры прававых актаў Рэспублікі Беларусь 20 сакавіка 2006 г., № 41, 7/603).
14. Тэрмін падачы артыкулаў — да 1 сакавіка бягучага года. Пасля 1 сакавіка матэрыялы прымаюцца для публікацыі ў штогодніку ў наступным годзе.
15. Рэдакцыйная калегія не бярэ платы за апублікаванне навуковых артыкулаў.

*Рэдакцыйная калегія  
«Беларускага археаграфічнага штогодніка»  
вул. Крапоткіна, 55, 220002, г. Мінск,  
arheograph@belniidad.by*

## ЗМЕСТ

## АРТЫКУЛЫ

<i>М. М. Елинская.</i> Закон Республики Беларусь «Аб афіцыйных геральдычных сімвалах»: новое слово в законодательстве и практика создания и использования символики .....	5
<i>Л. М. Захарова.</i> Правовые основы становления и развития органов государственного контроля в Республике Беларусь. ....	15
<i>С. С. Рудович.</i> Из истории становления института прокуратуры в Республике Беларусь (1990-е гг.).....	26
<i>А. А. Войтович.</i> Совершенствование организационной структуры Министерства образования Республики Беларусь (1991—2012 гг.).....	43
<i>М. Ю. Герасимович.</i> Документы партийных фондов Государственного архива Брестской области как источник по истории народного образования в 1950-е—1960-е гг. ....	55
<i>С. В. Кулинок.</i> «Перечни вопросов» и «задачи» по ведению партизанской разведки как источник по истории Великой Отечественной войны (по документам Белорусского штаба партизанского движения) .....	63
<i>А. С. Горны.</i> Матэрыялы аб дзейнасці беларускіх паланафільскіх арганізацый у Заходняй Беларусі (1921—1937 гг.) у фондах Цэнтральнага дзяржаўнага архіва Літвы.....	72
<i>В. М. Бароўская.</i> Перыядычны друк як неад’емная гістарычная крыніца вывучэння польска-савецкіх перагавораў 1919—1921 гг. ....	79
<i>А. Э. Фірыновіч.</i> Падзеі 1863—1864 гг. у жаночай мемуарнай і эпістальнай спадчыне .....	88
<i>А. А. Лашкевіч.</i> Віцебскае губернскае жандарскае ўпраўленне напярэдадні і ў час Першай сусветнай вайны (па матэрыялах фонду Нацыянальнага гістарычнага архіва Беларусі) .....	98
<i>В. В. Гарбачова.</i> Музей Адама Міцкевіча ў Парыжы і яго рукапісныя зборы .....	112
<i>А. М. Лукашэвіч.</i> Фортификационное обустройство белорусских земель как вероятного театра военных действий: по материалам аналитической записки И. Б. Баркляя де Толли «Военный и политический взгляд на оборону западных границ России» (1811).....	120
<i>Ф. А. Некрашэвіч.</i> Обзор публикаций, посвященных изучению Отдельного Литовского корпуса.....	127
<i>Г. М. Брэгер, Л. А. Лінская.</i> Архіў Слуцкага Трайчанскага Свята-Траецкага манастыра (Т. 1: дакументы 532а—538 за 1738—1747 гг. (заканчэнне); Т. 2: дакументы 1—60 за 1747—1749 гг.).....	135
<i>І. П. Клімаў.</i> Тэматычная групоўка лексікі ў перакладзе Евангелія В. Цяпінскім .....	154

<i>В. С. Пазднякоў.</i> Вадзяныя знакі Слуцкага Евангелія і праблема датавання рукапісу.....	170
<i>А. М. Латушкін.</i> Родавыя архівы буйных землеўладальнікаў дасавецкага перыяду і іх месца ў архіўнай спадчыне Беларусі: тэарэтычныя аспекты.....	195
<i>Ю. В. Нестерович.</i> Легенда к историческому документу (терминологический и методический аспекты).....	205
<b>ПУБЛІКАЦЫІ ДАКУМЕНТАЎ</b>	
<i>И. Н. Шпилевская.</i> О реорганизации делопроизводства Минского губернского правления в 1837 г.....	213
<i>В. М. Лебедзева.</i> Лісты М. В. Доўнар-Запольскага да акадэміка А. А. Шахматава ў Санкт-Пецярбургскім філіяле Архіва Расійскай акадэміі навук.....	217
<i>А. И. Чуткий.</i> Студенческие землячества, созданные выходцами из Беларуси в Киевском коммерческом институте.....	221
<i>В. С. Іванова.</i> Пачаткі і лёсы «навукі аб архівах» (артыкул Ш. Ланглюа «Навука аб архівах», 1895).....	238
<b>РЭЦЭНЗІІ</b>	
<i>О. Б. Келлер.</i> Значительный вклад в решение проблемы немецкого права в Центральной и Восточной Европе в средние века и новое время.....	258
<b>ПОСТАЦІ</b>	
<i>Е. М. Гриневиц.</i> Юбилей Виктора Васильевича Баландина.....	262
<i>К юбилею Галины Степановны Бортник .....</i>	264
<i>Т. А. Шевченко.</i> Екатерина Константиновна Каменко .....	265
<i>У. Г. Кулажанка.</i> Да 70-годдзя Наталлі Георгіеўны Сакалоўскай .....	267
<i>В. П. Коханко.</i> «Активистка, комсомолка, просто красавица» (к 80-летию Тамары Ивановны Глинки) .....	268
<i>О. В. Бирюкова.</i> К 80-летию Эллы Леонидовны Козловской .....	270
<i>М. Ф. Шумейко.</i> Ученый, которого мы потеряли (памяти академика Сигурда Оттовича Шмидта) .....	270
<i>И. А. Корсун.</i> Памяти Михаила Владимировича Пищуленка .....	275
<i>П. М. Лапцкой.</i> Иван Павлович Мельников (1923—1999 гг.) .....	277
<i>В. П. Коханко.</i> Повар, летчик, архивист (к 100-летию со дня рождения Платона Федоровича Глушакова) .....	279
Рэзюмэ.....	282
Рэзюме.....	287
Summary.....	292
Правілы для аўтараў.....	297

## CONTENTS

## ARTICLES

<i>M. Yalinskaya</i> . The Law of the Republic of Belarus «On the Official Heraldic Symbols»: a New Word in the Law and Practice of Creating and Using of Symbols .....	5
<i>L. Zakharova</i> . Legal Basis for the Formation and Development of State Control in the Republic of Belarus .....	15
<i>S. Rudovich</i> . From the History of the Formation of the Prosecutor's Office in the Republic of Belarus (the 1990s) .....	26
<i>A. Vajtovich</i> . Improvement of Organizational Structure of the Ministry of Education of the Republic of Belarus (1991—2012) .....	43
<i>M. Gerasimovich</i> . Documents of Party Funds of the State Archives of the Brest Region as a Historical Source for History of Public Education in the 1950—1960s .....	55
<i>S. Kulinok</i> . «The Lists of Issues» and «Tasks» on Maintaining Partisan Intelligence as a Historical Source for the Great Patriotic War ( <i>on Documents of the Belorussian Headquarters of the Partisan Movement</i> ) .....	63
<i>A. Gorny</i> . Materials on the Activities of the Belarusian Polonophilic Organizations in Western Belarus (1921—1937) in the Central State Archives of Lithuania .....	72
<i>V. Baroŭskaya</i> . Periodicals as an Essential Source for Historical Study of the Polish-Soviet Negotiations of 1919—1921 .....	79
<i>A. Firynovich</i> . The Events of 1863—1864 in the Women's Memoir and Epistolary Heritage .....	88
<i>A. Lashkevich</i> . The Jendarme Agency of the Vitebsk Govern Before and During the World War I ( <i>on Materials of the National Historical Archives of Belarus</i> ) .....	98
<i>V. Garbachova</i> . Adam Mickiewicz Museum in Paris, and Its Manuscript Collections .....	112
<i>A. Lukashevich</i> . Fortification Arrangement of Belarusian Lands as Probable Theater of the War: Based on the Analytical Report of I. B. Barclay de Tolly, «Military and Political View of the Defense of the Western Borders of Russia» (1811) .....	120
<i>P. Nekrashevich</i> . Overview of Publications on Study of Independent Lithuanian corps .....	127
<i>H. Breger, L. Linskaya</i> . The Archive of St. Trinity Monastery of Troychany in Slutsk (Vol. 1: Documents Nr. 532a—538, c. 1738—1747; Vol. 2: Documents Nr. 1—60, c. 1747—1749) .....	135
<i>I. Klimaiŭ</i> . The Thematic Grouping Vocabulary in the Gospel Translation by B. Cyapinski .....	154
<i>V. Pazdniakoŭ</i> . Watermarks of the Slutsk Gospel and the Problem with Dating of the Manuscript .....	170

<i>A. Latushkin</i> . The Family Archives of Major Landowners of Pre-Soviet Period and Their Place in the Archival Heritage of Belarus: Theoretical Aspects .....	195
<i>Yu. Nietsiarovich</i> . Legend to a Historical Document (Terminological and Methodological aspects) .....	205
<b>PUBLICATIONS OF DOCUMENTS</b>	
<i>I. Shpileŭskaya</i> . About Reorganization of Work of the Minsk Provincial Government Office in 1837 .....	213
<i>V. Lebedzeva</i> . Letters of M. V. Dovnar-Zapolsky to Academician A. A. Shakhmatov in St. Petersburg Branch of the Archive of the Russian Academy of Sciences .....	217
<i>A. Chutky</i> . Student Fraternities Established by the Natives of Belarus in Kiev Commercial Institute .....	221
<i>V. Ivanova</i> . The Beginnings and Destinies of «the Science of Archives» ( <i>the Article by Charles Langlous «The Science of Archives», 1895</i> ) .....	238
<b>REVIEWS</b>	
<i>V. Keler</i> . A Significant Contribution to Solving the Problem of German law in Central and Eastern Europe in the Middle Ages and Modern age .....	258
<b>PERSONALITIES</b>	
<i>A. Grynievich</i> . The Jubilee of Viktor Vasilevich Balandzin .....	262
To the Jubilee of Galina Sciapanaŭna Bortnik .....	264
<i>T. Shaŭchenka</i> . Kaciaryna Kanstancinaŭna Kamenka .....	265
<i>U. Kulazhanka</i> . The 70 <sup>th</sup> Anniversary of Natallia Georgieŭna Sakaloŭskaya .....	267
<i>U. Kahanko</i> . «An Activist, a Komsomol Girl, Just a Beauty» ( <i>for the 80<sup>th</sup> Anniversary of Tamara Ivanaŭna Glinka</i> ) .....	268
<i>V. Birukova</i> . To the 80 <sup>th</sup> Anniversary of Ela Leanidaŭna Kazloŭskaya .....	270
<i>M. Shumeyka</i> . The Scientist That We Lost ( <i>in Memory of Academician Sigurd Otavich Schmidt</i> ) .....	270
<i>I. Korsun</i> . In Memory of Mikhail Uladzimiravich Pishchulenak .....	275
<i>P. Lapitski</i> . Ivan Paŭlavich Melnikaŭ (1923—1999) .....	277
<i>U. Kahanko</i> . A Cook, a Pilot, an Archivist ( <i>to the 100<sup>th</sup> Anniversary of Platon Fedaravich Glushakoŭ</i> ) .....	279

Навуковае выданне

**Беларускі археаграфічны штогоднік**

Заснаваны ў 2000 годзе

Выпуск 14

Рэдактары: *Т. М. Мальцава, Т. В. Салавей, А. У. Хмялеўская*  
Камп'ютарная вёрстка *П. А. Рэзванова*  
Тэхнічны рэдактар *Л. Д. Ламзіна*

Падпісана да друку 25.11.2013. Фармаг 60×84<sup>1</sup>/<sub>16</sub>. Папера «Гознак» 65 г/м<sup>2</sup>.  
Рызаграфія. Ум. друк. арк. 17,67. Ул.-выд. арк. 18,38. Тыраж 100 экз. Заказ 9.

---

Беларускі навукова-даследчы інстытут дакументазнаўства і архіўнай справы (БелНДЦДАС).  
ЛІ № 02330/0494378 ад 16.03.2009.  
Вул. Крапоткіна, 55, 220002, г. Мінск.